

24

RELATÓRIO DA SUB-COMISSÃO: XI

Quanto ao documento 103

Ementa:

Relatório de Atividades - 2005 - Colégio Presbiteriano Agnes Erskine

A CE-SC-IPB 2006 RESOLVE

- 1 - Tomar conhecimento.
- 2 - Aprovar com os seguintes destaques:
 - a - a racionalização efetiva do quadro funcional e administrativo, gerando grande economia para a instituição;
 - b - conclusão do primeiro andar do Prédio de Educação Infantil com 3.200m² de área construída, com 18 novas salas de aula, parte do investimento global previsto de R\$ 1.492.000,00 (um milhão, quatrocentos e noventa e dois mil reais);
 - c - o saneamento financeiro, particularmente no tocante ao passivo trabalhista;

d - o investimento na formação continuada dos seus professores, através de eventos, congressos, cursos, conferências, simpósios, seminários.

e - a implantação de programa de qualificação profissional para o corpo administrativo, através do curso de capacitação "Cliente Encantado, Cliente Feliz".

f - o aumento no índice de aprovação no vestibular de 8% em 2003 para 42% em 2005, fruto do PAAF - Programa Agnes de Apoio ao Fera - um arroja do plano de ação que tem como ponto de partida significativo investimento na criação de um ambiente de desafio à preparação para os exames, mediante as seguintes atividades, coordenadas em parceria pelos coordenadores pedagógicos e de eventos:

- disciplinas oferecidas em turno contrário ao de matrícula do aluno;
- continuidade da oferta de disciplinas curriculares específicas para os 3º anos;
- aulas aos sábados;
- vestibulares simulados;
- momento Agnes de lazer e descontração.

g - a diminuição relevante no índice de inadimplência: 32% em 2003 para 2,31%;

h - a existência de parceria com o Instituto Presbiteriano Mackenzie, que oferece cursos de Pós-Graduação Lato Sensu.

3 - Registrar os principais dados estatísticos:

QUADRO FUNCIONAL

- Administração: 47
- Manutenção: 02
- Professores e técnicos: 88

TOTAL: 137

CAUSAS

CAUSAS JUDICIAIS TRABALHISTAS : REDUÇÃO DE 46 PARA 17

SITUAÇÃO BANCÁRIA - EMPRÉSTIMOS/2005: R\$ 35.566,38

LUCRO LÍQUIDO DO EXERCÍCIO: R\$ 59.414,82

CORPO DISCENTE: 1.161 Alunos



4 - Considerando que o ex-diretor da instituição, Rev. Adauto Lins dos Anjos, é ministro presbiteriano e que encontra-se movendo processo judicial trabalhista contra a mesma;

Resolve:

Lamentar que o ministro presbiteriano, Rev. Adauto Lins dos Anjos, esteja movendo ação judicial trabalhista contra uma autarquia da Igreja, tendo sido julgado improcedente o seu pleito em segunda instância, recorrendo agora à 3ª instância.

Sala das Sessões, 22/03/2006.





**IGREJA PRESBITERIANA DO
BRASIL**
SECRETARIA EXECUTIVA

Protocolo
103

COMISSÃO EXECUTIVA DO SC - 2006
20 a 25 DE MARÇO - SÃO PAULO - SP

Belo Horizonte, 15 de março de 2006.

A Comissão Executiva do
Supremo Concílio da Igreja Presbiteriana do Brasil
Rev. Roberto Brasileiro Silva
MD Presidente

Estimado irmão,

Anexo documento conforme ementa abaixo para consideração e juízo da Comissão Executiva do Supremo Concílio da Igreja Presbiteriana do Brasil reunida neste mês de março de 2006 na capital paulistana.

Relatório do trabalho realizado em 2005 - Colégio Presbiteriano Agnes Erskine

Registrando meu apreço e consideração em Cristo, remeto o documento.

Rev. Ludgero Bonilha Morais
Secretário Executivo do Supremo Concílio da
Igreja Presbiteriana do Brasil

	Igreja Presbiteriana do Brasil
PROTOCOLO Nº 103	
Destino:	<u>Sub Cole XI</u>
	<u>Robe</u>
Rev. Roberto Brasileiro Presidente do SC/IPB	
Data: 20/03/2006	

Recife, 20 de fevereiro de 2006

À
**COMISSÃO EXECUTIVA DO SUPREMO CONCÍLIO
DA IGREJA PRESBITERIANA DO BRASIL**

"Não temas, porque Eu te remi; chamei-te pelo teu nome, tu és meu." Is. 43: 1b

"Porque Eu, o Senhor teu Deus, te tomo pela tua mão direita, e te digo: Não temas, que Eu te ajudo." Is.41:13

O Conselho Deliberativo do Colégio Presbiteriano Agnes Erskine apresenta seu relatório de atividades do ano de 2005, rendendo graças incontáveis ao Senhor Deus. Se no relatório anterior nossa atenção estava voltada para a intensa luta desenvolvida ao longo de 2004 e para o sentimento forte de companhia de nosso Deus nas nossas ações, mais intensamente nas horas mais adversas, desta feita, embora continuemos com muito a percorrer, temos de reconhecer as verdades contidas nos versículos ora escolhidos. A atuação do Senhor na vida do Agnes, em 2005, foi persistente e maravilhosa.

Registramos, com muita alegria, o término das obras do 1º andar do prédio de Educação Infantil. São 18 novas salas de aulas dotadas do mais moderno padrão de construção e aptas para abrigar novos alunos, com toda uma estrutura também pronta (salas de apoio, de professores, sanitários, etc). São 3.200 metros quadrados de área construída, incorporadas ao patrimônio do Colégio, cujo valor equivale a 1.492.000,00 (um milhão quatrocentos e noventa e dois mil reais).

A programação é que elas venham a abrigar, de início, os alunos do Ensino Fundamental II e os do Ensino Médio, o que permitirá um aproveitamento melhor por parte do Mackenzie às instalações que lhe são destinadas.

No ano de 2005, continuamos dando todo apoio e ajuda à Direção Executiva no saneamento das finanças, que estavam tão abaladas e que dão mostras de uma recuperação gradativa e contínua.

Informamos, também, uma diminuição acentuada no número de processos trabalhistas e uma vitória importante nessa área, que foi a decisão de 2ª Instância favorável ao Colégio na demanda promovida pelo ex-diretor. (o processo se encontra na 3ª Instância em grau de recurso, dado entrada pelo ex-diretor). Embora ainda estejamos no aguardo do desfecho, temos convicção de que o Nosso Deus haverá de cumprir o que é afirmado nos versículos iniciais.

Queremos mencionar a parceria com o Mackenzie, que tem sido de muito sucesso, pois os cursos ministrados são os mais concorridos do Recife, havendo grandes possibilidades de expansão.

Por fim, palavras de agradecimento, antes de tudo ao Senhor nosso Deus, que nunca falha, sendo fiel cumpridor de suas promessas, à Direção da Igreja Presbiteriana do Brasil e aos Sínodos pela confiança em nós depositada e aos que fazem o Colégio Agnes, desde sua Direção Executiva ao mais humilde servidor. Todos abraçamos a mesma causa e juntos, com certeza, fazendo a vontade de Deus, haveremos de fazer esta instituição crescer, para a glória de Deus.

MESA DIRETORA DO CONSELHO DELIBERATIVO PARA 2006

Presidente: Rev. Cilas Cunha de Menezes
Representante do Sínodo de Pernambuco
Vice-Presidente: Marcos Machado de Moraes
Representante da Igreja Presbiteriana do Brasil
Secretário: Severino Bernardino Gomes Filho
Representante do Sínodo de Pernambuco

COMPOSIÇÃO POR REPRESENTAÇÃO

Rev. Abner Ferreira de Assis
Representante do Sínodo Central de Pernambuco
Pb. Marco Túllio de Castro Vasconcelos
Representante do Sínodo Central de Pernambuco
Rev. Aldenísio Avelino dos Santos
Rev. Stefano Alves Soares
Representantes da Igreja Presbiteriana do Brasil

COMPOSIÇÃO DO CONSELHO FISCAL

Pb. Luiz Edson Marinho
Pb. Uziel Buarque Wanderley
Dc. Manoel Rubens Correia

COMPOSIÇÃO DA MESA DIRETORA DO COLÉGIO (biênio 2005 – 2007)

Diretora Geral: Profa. Edinar Andrade Baía
Vice-Diretor: Rev. Eduardo Magalhães Lira Souto Maior

Apresentamos em anexo o Relatório Anual 2005 da Direção Executiva do Colégio Agnes, aprovado pelo Conselho Deliberativo.

Fraternais saudações,

Rev. Cilas Cunha de Menezes
Presidente.

Pb. Severino Bernardino Gomes Filho
Secretário.



COLÉGIO PRESBITERIANO AGNES ERSKINE

Relatório Final

Direção

2005

SUMÁRIO

<i>Apresentação</i>	01
<i>Relatório Administrativo</i>	
. <i>Quadro de Funcionários Ativos</i>	04
. <i>Relação da Situação dos Funcionários</i>	10
. <i>Funcionários em Estabilidade Provisória</i>	11
. <i>Relação de Demissões Ocorridas</i>	12
. <i>Tabela de Custos com as Rescisões</i>	14
. <i>Quadro de Estagiários do CIEE</i>	15
. <i>Quadro de Funcionários Contratados em Janeiro e Fevereiro</i>	16
. <i>Relação de Redução de Carga Horária</i>	17
. <i>Antigos Contratos e Contratos Celebrados</i>	18
. <i>Quadro Demonstrativo das Causas Judiciais</i>	19
. <i>Apresentação das Contas Bancárias</i>	20
. <i>Situação Bancária – Empréstimos</i>	21
. <i>Tabela Demonstrativa do Percentual de Inadimplência</i>	22
. <i>Tabela de Distribuição de Bolsas</i>	23
. <i>Benfeitorias Realizadas e Equipamentos Adquiridos</i>	24
. <i>Tabela Comparativa das Mensalidades Escolares</i>	25
<i>Relatório Pedagógico</i>	
. <i>Número de Alunos por Turma 2005</i>	26
. <i>Entradas e Saídas de Alunos</i>	30
. <i>Alunos Transferidos Cursando e Desistentes</i>	31
. <i>Alunos Transferidos no Final do Ano</i>	32
. <i>Matrículas, Transferências, Desistências e Conclusão do Ens. Médio</i>	33
. <i>Tabela Comparativa das Matrículas 2005 e 2006</i>	34
. <i>Número de Alunos por Turma 2006</i>	35
. <i>Resultados dos Exames Vestibulares</i>	39
. <i>Relatório de Avaliações Realizadas pela Fonoaudióloga</i>	42
. <i>Eventos Didáticos, Culturais, Desportivos e Eclesiásticos</i>	46
. <i>Programa de Capacitação Continuada</i>	66
<i>Anexos ao Relatório Pedagógico</i>	
. <i>Relatório da Capelania</i>	
. <i>Relatório da Coordenação de Eventos</i>	
. <i>Relatório da Coordenação de Educação Física e Desportos</i>	
. <i>Relatório do S.O.E.</i>	
. <i>Relatório da Coordenação de Educação Infantil</i>	
. <i>Relatório da Coordenação de Ensino Fundamental I</i>	
. <i>Relatório da Coordenação de Ensino Fundamental II</i>	
. <i>Relatório da Coordenação de Ensino Médio</i>	
<i>Relatório Financeiro</i>	
<i>Planos Executados em 2005</i>	
<i>Planos a Serem Executados em 2006</i>	

COLÉGIO PRESBITERIANO AGNES ERSKINE

Ao: Conselho Deliberativo do Colégio Presbiteriano Agnes Erskine

Da: Direção Geral e Vice-Direção
Profa. Edinar Andrade Baía
Prof. Eduardo Magalhães Lira Souto Maior

Ref.: Relatório do Ano Letivo de 2005

APRESENTAÇÃO

O presente relatório da Diretoria Executiva do Colégio Presbiteriano Agnes Erskine registra as realizações administrativas, pedagógicas e financeiras do 1º semestre do ano letivo de 2005, comentado como segue:

1. O programa de redução do quadro de funcionários, determinado pelo Conselho Deliberativo, prosseguiu nos meses de janeiro, fevereiro, março, abril e julho, (como demonstrado nas páginas 15, 16 e 17). A redução do quadro, no período de 01/07/2003 a 31/12/2005, foi de 68 funcionários. Assim sendo, de 205 funcionários e professores, passamos ao total de 137, sendo, atualmente, 47 administrativos, 02 de manutenção e 88 professores e técnicos de desportos (como demonstrado nas páginas 04,05,06,07,08, 09 e 10). Conforme demonstrado na página 11, dos 22 funcionários em estabilidade, 08 não se encontram prestando serviços ao Colégio (sendo 04 em auxílio doença/INSS, por tempo indeterminado; 01 à disposição do SINPRO - Sindicato dos Professores; 01 licenciado sem vencimentos para cursar mestrado; 02 funcionários administrativos da Diretoria do SINTEEPE, que são convocados para atividades administrativas do órgão, quase diariamente). Desse modo, observe-se que, atualmente, são 129 funcionários, de fato, ativos. Observe-se, ainda, na relação de demissões ocorridas durante o ano (páginas 12,13 e 14) que, 02 afastamentos foram motivados pela terceirização da Cantina, 05 por redução do quadro, 03 por término do contrato, 03 a pedido, 07 foram substituídos e 01 foi demitida da função administrativa e contratada como professora.
2. Na página 15 registram-se os nomes de 02 estagiários do Centro de Integração Escola-Empresa (CIEE), contratados conforme a legislação em vigor.
3. Na página 16 constam os nomes dos funcionários contratados nos meses de janeiro e fevereiro de 2006, os quais serão contados nos próximos relatórios (semestral e anual/2006).
4. No ano de 2005, visando à otimização do espaço físico e das despesas e, em decorrência do número de alunos especialmente no turno da tarde, resolveu-se manter apenas 01 turma de 1ª série, 01 de 5ª série e 01 de 8ª série do Ensino Fundamental, no referido turno, além de outros ajustes, tais como: o remanejamento de 01 turma de 1º ano do Ensino Médio do turno da manhã para o turno da tarde, a oferta de 01 só turma de Infantil IV no turno da manhã e 01 turma de Infantil V no turno da tarde, acarretando a redução indenizada da carga horária de alguns professores, como demonstrado na planilha da página 17.
5. A situação dos contratos celebrados com empresas de prestação/terceirização de serviços está detalhada na página 18.

6. Dos processos de causas judiciais (página 19), 03 de natureza trabalhista foram encerrados e 02 foram repassados para E. Leitão Alves M.E., restando 12 em andamento.
7. A relação de contas bancárias em vigor, devidamente atualizada, bem como, a situação dos empréstimos bancários contraídos, está registrada nas páginas 20 e 21.
8. Temos agido com a máxima atenção, no que tange à redução dos índices de inadimplência, travando, assim, uma verdadeira batalha, da qual temos conseguido lograr êxito. Chegamos ao término do ano de 2005 com 2,31% de inadimplência média. (Página 22).
9. O índice de alunos bolsistas, ao final do ano, apresentou o percentual de 19,75%, registrando-se uma redução de cerca de 8%, comparado ao mais alto percentual de bolsistas alcançado no ano de 2003, que chegou a 27% (Página 23).
10. Faz-se necessário o registro da incessante luta na busca da construção de um espaço físico cada vez melhor. Destacamos a impermeabilização de toda a laje do Ensino Médio que apresentava problemas constantes e, até certo ponto, alarmantes, de infiltração, bem como, outros consertos imprescindíveis ao bom andamento da Escola (Página 24).
11. A título de informação, consta deste relatório demonstração comparativa de mensalidades escolares de outros colégios para o ano letivo de 2006 (Página 25).
12. A matrícula durante o ano chegou a 1248 alunos, registrando-se uma redução de 66, por desistências, transferências cursando e cancelamentos, encerrando-se o ano com 1182 alunos. Vide informações detalhadas nas páginas 26 a 30. Nas páginas 31 a 38, estão registradas análises sobre a matrícula do ano de 2005 e a nova matrícula do ano de 2006.
13. Os resultados dos exames vestibulares nas duas universidades públicas apresentaram crescimento, resultante dos investimentos feitos desde o final do ano de 2003. Os resultados da 1ª fase da COVEST apresentados pelos alunos do 1º e do 2º ano, levantam expectativas favoráveis quanto ao desempenho dos futuros 3ºs anos nos exames de 2007 (páginas 39 a 41). Com o propósito de perseguir um índice mais alto de aprovação dos nossos feras nos vestibulares, em 2004, criamos o PAAF – Programa Agnes de Apoio ao Fera – um arrojado plano de ação que tem como ponto de partida significativo investimento na criação de um ambiente de desafio à preparação para os exames, mediante as seguintes atividades, coordenadas em parceria pelos coordenadores pedagógico e de eventos:
 - 13.1. Disciplinas curriculares específicas para os 1ºs e 2ºs anos, oferecidas no turno contrário ao de matrícula do aluno: Língua Portuguesa, Matemática, Física, Química e Biologia.
 - 13.2. Continuidade da oferta de disciplinas curriculares específicas para os 3ºs anos.
 - 13.3. Aulões aos sábados.
 - 13.4. Vestibulares Simulados para todo o Ensino Médio, seguindo a organização das universidades, isto é, com inscrições, horário cronometrado para início e término das provas, cadernos de provas, cartão resposta, divulgação de listão, entre outros.
 - 13.5. Momento Agnes de lazer e descontração.
14. O relatório da Fonoaudióloga, apresentado à Diretora Geral, cujo resumo encontra-se nas páginas 42 a 45 deste documento, apresenta excelentes resultados de aprendizagem da língua oral e escrita pelos alunos da Educação Infantil. Nesses últimos seis anos, as conquistas e os avanços na aquisição da linguagem, pelos alunos da Educação Infantil, de forma competente, revelam um investimento da equipe constituída pela Coordenadora Pedagógica, a Fonoaudióloga e as Professoras.
15. O Projeto Temático Sou Nordestino, Sim, Senhor! desenvolvido ao longo do ano, contou com a assessoria do SAPIENS até o mês de julho. (SAPIENS: empresa terceirizada para assumir, parcialmente, as aulas de Informática Educacional e a orientação de projetos

temáticos). Os resultados foram apresentados pelos alunos na XIII Expoagnes e XIII Expoagnes Mirim, no mês de novembro, resultando num brilhante evento de caráter artístico, cultural e científico. Informações detalhadas encontram-se nas páginas 46 a 65, incluindo os demais eventos pedagógicos realizados durante o ano.

16. O Programa Agnes de Capacitação Continuada apresenta excelentes resultados, decorrentes do investimento e do esforço que a Diretoria vem empreendendo, visando à qualificação do corpo docente e técnico-pedagógico, bem como, dos funcionários administrativos. O trabalho desenvolvido encontra-se registrado nas páginas 66 a 80.
17. No tocante ao relatório financeiro, alguns destaques precisam ser mencionados:
 - 17.1. Procuramos seguir, à medida do possível, a previsão orçamentária para o ano em curso.
 - 17.2. O controle dos gastos tem sido feito mediante cotações e análise das necessidades.
 - 17.3. Recebemos, antecipadamente, do Instituto Presbiteriano Mackenzie, a contribuição do rateio das despesas para o ano em curso, o que foi de essencial valor.
 - 17.4. Hoje, temos poucas contas em atraso. Acreditamos que, ainda, no fim deste ano encontraremos o equilíbrio entre receitas e despesas.
 - 17.5. Os salários dos empregados estão rigorosamente em dia.
 - 17.6. Este tem sido um ano de muitas lutas, mas temos vencido todas.
 - 17.7. Durante o 1º semestre, em virtude das dificuldades atravessadas no campo das finanças, chegamos a ter 95 (noventa e cinco) títulos protestados. Graças a Deus estamos nos recuperando rapidamente. Hoje, apenas 02 (dois) títulos permanecem em cartório, mas seus valores já foram negociados.

À medida que relatamos e avaliamos os resultados do ano de 2005, vislumbramos com fantástica clareza a dimensão do amor de Deus e a proteção do Senhor ao nosso amado Colégio. Foram instantes eternos, momentos complexos, verdadeiros dias de angústia, pois recaíam sobre nossos ombros imensas responsabilidades e, naturalmente, intensas cobranças.

Chegamos a determinadas situações em que não percebemos, humanamente falando, luz no fim do túnel, de certo modo, era difícil crer que encontraríamos a saída para todas as crises, embora tivéssemos plantado as ações, projetado os passos, idealizado os caminhos.

No entanto, o Senhor Deus confortou o nosso coração, provando-nos o quanto Ele age em nosso favor. Podemos constatar que a providência divina é uma realidade maravilhosa.

Ainda temos muitos obstáculos para ultrapassar, sem dúvida, teremos que manter a atenção redobrada, mas não podemos esquecer da bondade e da misericórdia do Senhor.

Compete-nos, a bem da justiça e do compromisso com a verdade, expressar nossa gratidão a todos os que fazem parte do Conselho Deliberativo do Colégio, pois, com carinho, sempre nos apoiaram e incentivaram, principalmente, nas horas mais difíceis.

De modo especial, agradecemos ao Presidente do Conselho Rev. Cilas, por ser companheiro, amigo e, acima de tudo, um exemplo a ser seguido.

E como não poderia deixar de ser, queremos expressar nossa gratidão ao bom e gracioso Deus que nos tem sustentado em tudo.

Recife, 15 de fevereiro de 2006

Edinar Andrade Baía
Edinar Andrade Baía
 Diretora Geral.

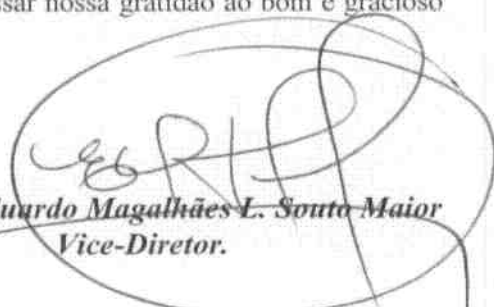
Rev. Eduardo Magalhães L. Souto Maior
 Vice-Diretor.



COLÉGIO PRESBITERIANO AGNES ERSKINE

Relatório Final

Administrativo

2005

QUADRO DE FUNCIONÁRIOS ATIVOS 2005

ADMINISTRAÇÃO

Nº	NOME	SETOR	ADMISSÃO	SL. BASE	QT.QUINQ.	VL. QUINQ.	SL. BRUTO	C.H.SEMANA	CARGO/FUNÇÃO
01	Edinar A. Baia	Diretoria	02/06/1997	6.458,43	0	-	6.458,43	40	DIRETORA GERAL
02	Eduardo M.L.S.Maior	Diretoria	01/07/2003	5.166,74	0	-	5.166,74	40	VICE-DIRETOR
03	Maria Alzira D. dos Santos	Secretaria	10/01/2003	946,22	0	-	946,22	40	SECRETÁRIA
04	Izabelle M. de M. Ribeiro	Secretaria	03/04/2000	524,60	0	-	524,60	44	AUXILIAR ADMINISTRATIVO
05	Elaine M.B. Araújo	Secretaria	03/09/2001	524,60	0	-	524,60	44	AUXILIAR ADMINISTRATIVO
06	Débora T. F. de Oliveira	Secretaria	01/08/2000	302,32	0	-	302,32	25	AUXILIAR ADMINISTRATIVO
07	Leny Monteiro Felipes	Diretoria	01/03/1974	623,15	05	25%	778,93	44	AUXILIAR ADMINISTRATIVO
08	Etiene de Matos C. Candéas(N)	Diretoria	19/12/2005	343,90	0	-	343,90	30	AUXILIAR ADMINISTRATIVO
09	Maria do Socorro Gomes	Enferm./Dep.Esportivo	13/10/1981	524,60	04	20%	629,52	40	AUXILIAR ADMINISTRATIVO
10	José Geraldo Evangelista	Audiovisual	08/08/2000	623,15	0	-	623,15	44	AUXILIAR ADMINISTRATIVO
11	Ednaldo Miguel da Silva	Audiovisual	05/09/1990	524,60	02	10%	577,06	44	AUXILIAR ADMINISTRATIVO
12	Messias Alves da Silva (**)	O.T.P.	03/03/1994	-	01	5%	829,41	44	AUXILIAR ADMINISTRATIVO
13	José Bernardino da S.Filho	Ens. Fund. II	01/09/1998	776,76	0	-	776,76	40	AUXILIAR ADMINISTRATIVO
14	Romero Borges Silva (N)	Ens.Médio/Dep.Esp.	02/05/2005	524,60	0	-	524,60	44	AUXILIAR ADMINISTRATIVO
15	Débora da Silva Vasconcelos (N)	Dep.Eventos	01/04/2005	524,60	0	-	524,60	44	AUXILIAR ADMINISTRATIVO
16	Rodrigo Gomes da Silva (N) (*)	Tesouraria	14/02/2005	524,60	0	-	524,60	44	AUXILIAR ADMINISTRATIVO
17	Sonia Viana Ferreira	Biblioteca	01/02/1983	659,43	03	15%	758,34	44	BIBLIOTECÁRIA
18	Léa Albino de Azevedo	Laboratório Ciências	09/02/1993	510,51	01	5%	536,03	44	TÉC. DE LABORATÓRIO
19	Edna Maria de Barros (+)	O.T.P.	01/03/1993	623,15	04	20%	853,86	44	DATILÓGRAFA
20	Rosinete F. da C. Arcanjo	O.T.P.	01/04/1989	623,15	02	10%	685,47	44	DATILÓGRAFA
21	Mônica Helena P.Santos (-)	Infoagnes	01/09/1982	695,12	04	20%	834,14	44	DATILÓGRAFA
22	Elia Teixeira Lins	Tesouraria	01/03/1969	1.197,68	06	30%	1.556,98	44	AUXILIAR DE TESOUREARIA
23	Everaldo Trajano da Silva	Manutenção	03/11/1998	829,41	0	-	829,41	44	ENC. DE MANUTENÇÃO
24	José Wilson C. Ferreira	Administrativo	07/08/1996	829,41	01	5%	870,88	44	ENC. DE SERVIÇOS GERAIS
25	Rachel Novaes Dourado	Educ. Infantil	01/02/2001	429,78	0	-	429,78	25	AUXILIAR DE CLASSE
26	Maria Tassiana P.F.dos Santos	Educ. Infantil	09/08/2004	343,90	0	-	343,90	30	AUXILIAR DE EDUCAÇÃO INFANTIL
27	Albanisa Lima da S.Costa	Educ. Infantil	01/09/2004	343,90	0	-	343,90	30	AUXILIAR DE EDUCAÇÃO INFANTIL
28	Maria Aparecida V. da Silva	Educ. Infantil	20/02/1991	343,90	02	10%	378,29	30	AUXILIAR DE EDUCAÇÃO INFANTIL
29	Ivaneide de A. Pastick	Educ. Infantil	02/02/1998	343,90	0	-	343,90	30	AUXILIAR DE EDUCAÇÃO INFANTIL
30	Luciene Pereira Gonçalves	Educ. Infantil	03/02/1997	343,90	01	5%	361,10	30	AUXILIAR DE EDUCAÇÃO INFANTIL

(N) = Novos contratos em 2005

Nº	NOME	SETOR	ADMISSÃO	SL. BASE	QT. QUINQ.	VL. QUINQ.	SL. BRUTO	C.H.SEMANA	VL.HORA-AULA	CARGO/FUNÇÃO
31	Rosita Costa de Lira (N)	Educ. Infantil	14/02/2005	343,90	0	-	343,90	30	-	AUX. DE EDUCAÇÃO INFANTIL
32	Marineide Maria da Silva (-)	Educ. Infantil	01/10/1987	343,90	03	15%	395,49	30	-	AUX. DE EDUCAÇÃO INFANTIL
33	Suzy Raquel F. de Andrade	Ens. Fund. I	03/05/2004	343,90	0	-	343,90	30	-	AUX. DE DISCIPLINA
34	Mércia Maria da Silva	Ens. Fund. I	01/08/1990	343,90	02	10%	378,29	30	-	AUX. DE DISCIPLINA
35	Claudcey Maria Saldanha (N)	Ens. Fund. I	19/10/2005	343,90	0	-	343,90	30	-	AUX. DE DISCIPLINA
36	Elíenice D. de Albuquerque	Ens. Fund. I	02/02/2004	343,90	0	-	343,90	30	-	AUX. DE DISCIPLINA
37	Gleycey Moraes Felix da Silva(N)	Ens. Fund. II	01/02/2005	343,90	0	-	343,90	30	-	AUX. DE DISCIPLINA
38	Sérgio Américo Correia (N)	Ens. Médio	01/02/2005	343,90	0	-	343,90	30	-	AUX. DE DISCIPLINA
39	Manoel Costa Neto	Capelania	02/02/1991	2.003,16	02	10%	2.203,48	44	-	CAPELÃO
40	Eve Moraes Viana Odísio	S.O. E.	01/02/1985	2.003,16	03	15%	2.303,63	44	-	ORIENTADORA EDUCACIONAL
41	Ítalo Sérgio S. de Souza	Eventos	01/11/2004	2.003,16	0	-	2.003,16	40	-	COORD. DE EVENTOS
42	Roberta B. G. de Souza	Educ. Infantil	01/02/1984	2.003,16	03	15%	2.503,95	44	-	COORD. PEDAGÓGICA
43	Elisabete Maria C. Borges	Ens. Fund. I	03/08/1998	2.203,48	0	-	2.423,83	44	-	COORD. PEDAGÓGICA
44	Wílma Maria da C. Pereira	Ens. Fund. II	03/02/1992	2.203,48	02	10%	2.423,83	44	-	COORD. PEDAGÓGICA
45	Maria das Graças G. Teti	Ensino Médio	18/02/1981	2.203,48	04	20%	2.644,17	44	-	COORD. PEDAGÓGICA
46	Renatta Freire Ferreira	Ed. Infantil/Ens.Fund. I	01/03/2000	687,30	0	-	687,30	20	-	FONOAUDIÓLOGA
		Ens. Fund. I	02/02/2004	443,52	0	-	465,70	16	R\$ 5,78	PROFESSORA LÍNGUA INGLESA
47	Iberê Caldas Souza Leão	Dep. Esportivo	01/02/1989	490,77	02	10%	646,41	12	R\$ 7,34	TÉC. DE HANDEBOL
			22/11/2004	2.003,16	0	-	2.003,16	40	-	COORD. DE DESPORTOS
TOTAL ADMINISTRAÇÃO = 47				48.029,04		2.813,28	50.842,32			

MANUTENÇÃO

Nº	NOME	SETOR	ADMISSÃO	SL. BASE	QT. QUINQ.	VL. QUINQ.	SL. BRUTO	C.H.SEMANA	VL.HORA-AULA	CARGO/FUNÇÃO/DISCIPLINA
48	Abdias Valdevino de Souza	Manutenção	01/03/1990	558,59	02	10%	614,45	44	-	MARCENEIRO
49	Washington Vidal da Silva	Manutenção	01/08/1996	486,31	01	5%	510,63	44	-	PINTOR
TOTAL MANUTENÇÃO = 02				1.044,90		80,17	1.125,07			

PROFESSORES

Nº	NOME	SETOR	ADMISSÃO	SL. BASE	QT. QUINQ.	VL. QUINQ.	SL. BRUTO	C.H.SEMANA	VL.HORA-AULA	CARGO/FUNÇÃO/DISCIPLINA
50	Adriana Rebelo Pimentel (-)	Educ. Infantil	07/08/1997	554,40	01	5%	668,15	20	R\$ 5,28	Pluridocente
51	Adriane Belchior Mendes	Educ. Infantil	25/10/1993	554,40	01	5%	668,15	20	R\$ 5,28	Prof. Arte/Pluridocente
52	Ana Elisabete C.da Costa	Educ. Infantil	14/03/1991	554,40	02	10%	695,87	20	R\$ 5,28	Pluridocente
53	Dilvanice Monteiro Felipe	Educ. Infantil	18/10/1984	554,40	03	15%	683,51	20	R\$ 5,28	Pluridocente
54	Edna M. L. de Almeida (**)	Educ. Infantil	01/02/2000	556,50	0	-	556,50	20	R\$ 5,28	Pluridocente
55	Fabiana da Silva (N)	Educ. Infantil	11/03/2004	554,40	0	-	582,12	20	R\$ 5,28	Pluridocente
56	Françoise da Silva Serrão	Educ. Infantil	03/02/2003	554,40	0	-	640,43	20	R\$ 5,28	Pluridocente

(N) = Novos contratos em 2005

PROFESSORES

Nº	NOME	SETOR	ADMISSÃO	SL. BASE	QT.QUINQ.	VL. QUINQ.	SL.BRUTO	C.H.SEMANA	VL.HORA-AULA	CARGO/FUNÇÃO/DISCIPLINA
89	Ana Gláucia de Lima Vieira	Ens. Fundamental II	01/03/1988	408,97	02	10%	529,44	10	R\$ 7,79	Prof. Educação Física
90	Cecília Maria da Silva	Ens. Fundamental II	05/02/1987	654,36	03	15%	868,90	16	R\$ 7,79	Prof. História
91	Elsa Betânia G.da Silva	Ens. Fundamental II	02/02/2004	531,67	0	-	611,42	13	R\$ 7,79	Prof. Língua Inglesa
92	Flávia Maria de M. S. Brito	Ens. Fundamental II	20/11/2000	695,26	0	-	817,78	17	R\$ 7,79	Prof. Língua Inglesa
93	Israel Ferreira de M. Júnior	Ens. Fundamental II	14/08/1995	1.022,44	01	5%	1.142,91	25	R\$ 7,79	Prof. Mat.(Alg. e Geom.) e Desenho
94	Jardimês H. de Oliveira Caldas(N)	Ens. Fundamental II	01/02/2005	858,85	0	-	987,67	21	R\$ 7,79	Prof. Língua Portuguesa
95	Maria da Conceição F.Lima	Ens. Fundamental II	01/02/1987	1.267,82	03	15%	1.666,29	31	R\$ 7,79	Prof. Língua Portuguesa
96	Maria de L. da Silva (***)	Ens. Fundamental II	01/02/1990	408,97	02	10%	529,44	-	R\$ 7,79	Prof. Língua Portuguesa
97	Nilma Gomes Dornelas	Ens. Fundamental II	01/04/1978	858,85	04	20%	1.177,67	21	R\$ 7,79	Prof. História
98	Romero Santos (N)	Ens. Fundamental II	01/02/2005	1.758,59	0	-	1.846,52	43	R\$ 7,79	Prof. Matemática
99	Rubens José T. Borba	Ens. Fundamental II	01/02/1993	286,28	01	5%	333,13	07	R\$ 7,79	Prof. Matem.(Geometria)
100	Tereza Cristina B. Silva	Ens. Fundamental II	16/02/1987	1.226,92	03	15%	1.490,54	30	R\$ 7,79	Prof. Ciências
101	Adriana Alves Aleixo	Ens. Fundamental II	01/02/2002	654,36	0	-	770,75	16	R\$ 7,79	Prof. Informática
102	Cacilda Mª L.de B. C.Freitas	Ens. Médio	04/08/2003	295,78	0	-	358,38	06	R\$ 9,39	Prof. Informática
103	Clodovêu Silva	Ens. Fundamental II	02/05/1994	245,38	01	5%	312,69	06	R\$ 7,79	Prof. Ciências
104	Deyse Machado Soares	Ens. Médio	01/02/2000	1.183,14	0	-	1.437,99	24	R\$ 9,39	Prof. Biologia
105	Hadman Santos de Souza	Ens. Fundamental II	02/02/1998	286,28	0	-	318,82	07	R\$ 7,79	Prof. Matemática (Algebra)
106	Israel V.da Trindade	Ens. Fundamental II	01/08/2005	246,48	0	-	258,80	05	R\$ 9,39	Prof. Matemática (Algebra)
107	Kátia de F. M. Vasconcelos	Ens. Fundamental II	01/02/2001	613,46	0	-	662,36	15	R\$ 7,79	Prof. Arte
108	Luana Vieira Pantoja Leite(N)	Ens. Médio	01/02/2005	147,89	0	-	155,28	03	R\$ 9,39	Prof. Arte
109	Paulo Fernando L.de Souza	Ens. Fundamental II	02/02/2004	531,67	0	-	558,25	13	R\$ 7,79	Prof. Geografia
110	Wallace J. da Silva	Ens. Fundamental II	01/08/2002	591,57	0	-	639,38	12	R\$ 9,39	Prof. Geografia
111	Salomão da Silva Ferreira	Ens. Fundamental II	01/02/1991	245,38	02	10%	351,54	06	R\$ 7,79	Prof. Matem. (Algebra)
112	Aguinor Mesquita	Ens. Médio	01/02/1999	197,19	0	-	264,71	04	R\$ 9,39	Prof. Matem. (Trigonometria)
113	Alberto José de França (N)	Ens. Fundamental II	01/02/1993	613,46	01	5%	785,05	16	R\$ 7,79	Prof. Língua Portuguesa
114	Ana Paula Cavalcanti (****)	Ens. Médio	01/02/2005	95,59	0	-	114,71	02	R\$ 9,39	Prof. Língua Portuguesa (Redação)
		Ens. Fundamental II	01/02/2005	408,97	0	-	429,42	10	R\$ 7,79	Prof. Educação Física
		Ens. Médio	01/02/2005	147,89	0	-	155,28	03	R\$ 9,39	Prof. Educação Física
		Ens. Fundamental II	02/02/1998	245,38	0	-	300,42	06	R\$ 7,79	Prof. Física
		Ens. Médio	01/02/1999	640,86	0	-	755,22	13	R\$ 9,39	Prof. Física
		Ens. Fundamental II	02/02/2004	613,46	0	-	644,13	15	R\$ 7,79	Prof. Bíblia
		Ens. Médio	02/02/2004	295,78	0	-	310,57	06	R\$ 9,39	Prof. Bíblia
		Ens. Fundamental II	02/02/2004	327,18	0	-	376,26	08	R\$ 7,79	Prof. Educação Física
		Ens. Médio	01/02/1985	295,78	03	15%	402,74	06	R\$ 9,39	Prof. Educação Física
		Dep. Esportivo	01/02/1985	245,38	03	15%	337,22	06	R\$ 7,79	Téc. Desportos
		Ens. Médio	02/02/2004	640,87	0	-	704,96	13	R\$ 9,39	Prof. Geografia
		Ens. Médio	01/02/2005	638,82	0	-	734,64	13	R\$ 9,39	Prof. Física
		Ens. Médio	01/02/2005	148,05	0	-	155,45	03	R\$ 9,39	Prof. Filosofia

(N) = Novos contratos em 2005

PROFESSORES

Nº	NOME	SETOR	ADMISSÃO	SL. BASE	QT.QUINQ.	VL. QUINQ.	SL. BRUTO	C.H.SEMANA	VL.HORA-AULA	CARGO/FUNÇÃO/DISCIPLINA
115	Carmem Mª N. de Siqueira	Ens. Médio	20/10/2000	1.035,25	0	-	1.208,76	21	R\$ 9,39	Prof. Língua Inglesa
116	Celeste Mª B. Azevedo	Ens. Médio	02/04/2004	2.267,68	0	-	2.607,83	46	R\$ 9,39	Prof. Ling. Port./Lit. e Redação
117	Dênis de A. Santa Cruz	Ens. Médio	01/02/2002	1.035,25	0	-	1.105,24	21	R\$ 9,39	Prof. Matemática
118	Edimáldo Lopes Bezerra	Ens. Médio	02/05/1996	838,06	01	5%	940,06	17	R\$ 9,39	Prof. História
119	Hely José Ferreira Bezerra (N)	Ens. Médio	02/05/2005	197,19	0	-	207,05	07	R\$ 9,39	Prof. Filosofia e Sociologia
120	Idalmir Edésio N. da Silva	Ens. Médio	03/02/2003	1.183,14	0	-	1.260,53	24	R\$ 9,39	Prof. Química
121	João Caitano Alves Neto	Ens. Médio	02/02/2004	936,65	0	-	983,48	19	R\$ 9,39	Prof. Química
122	José Eduardo C.A. da Silva	Ens. Médio	01/10/1975	1.133,84	05	25%	1.605,60	23	R\$ 9,39	Prof. Matemática
123	Lana Virgínia P. Ribeiro	Ens. Médio	01/02/2001	1.035,25	0	-	1.105,24	21	R\$ 9,39	Prof. História
124	Leticia Leandro Dias	Ens. Médio	01/04/2001	443,68	0	-	484,09	09	R\$ 9,39	Prof. Língua Espanhola
125	Manoel Sátiro Timóteo (N)	Ens. Médio	02/05/2005	345,08	0	-	362,33	07	R\$ 9,39	Prof. Biologia
126	Noé Severino de O. Filho	Ens. Médio	01/02/2001	492,97	0	-	535,85	10	R\$ 9,39	Prof. Física
127	Patrícia Vila N. Aniceto	Ens. Médio	12/09/2002	246,50	0	-	314,21	05	R\$ 9,39	Prof. Língua Portuguesa (Redação)
128	Rafael Correia Soares Quintas(N)	Ens. Médio	01/02/2005	394,38	0	-	414,10	08	R\$ 9,39	Prof. Física
129	Roberto de Melo Barros (N)	Ens. Médio	02/05/2005	640,87	0	-	672,91	13	R\$ 9,39	Prof. Biologia

TÉCNICOS DE DESPORTOS

Nº	NOME	SETOR	ADMISSÃO	SL. BASE	QT.QUINQ.	VL. QUINQ.	SL. BRUTO	C.H.SEMANA	VL.HORA-AULA	CARGO/FUNÇÃO/DISCIPLINA
130	Ana Carla A. de S. Dutra(N)	Dep. Esportivo	01/03/2005	490,77	0	-	515,31	12	R\$ 7,79	Técnico Hidroginástica e Ginástica
131	Carla Maymone Travassos (N)	Dep. Esportivo	01/03/2005	654,36	0	-	687,08	16	R\$ 7,79	Técnico Natação
132	Diógenes C. de M. Junior	Dep. Esportivo	03/03/1997	245,38	1	5%	288,14	06	R\$ 7,79	Técnico Judô
133	Francisco X. dos Santos	Dep. Esportivo	01/02/2002	736,15	0	-	864,80	18	R\$ 7,79	Técnico Futebol e Futsal
134	Jarbas Lindoso Jamil	Dep. Esportivo	02/03/1998	613,46	0	-	662,36	15	R\$ 7,79	Técnico Handebol
135	Jorge Luiz F. da Silva (N)	Dep. Esportivo	01/03/2005	736,15	0	-	772,96	18	R\$ 7,79	Técnico Basquete
136	Maria do Carmo Nascimento	Dep. Esportivo	01/04/1990	899,74	02	10%	1.052,93	22	R\$ 7,79	Técnico Natação
137	Orlene Karine Alves de Melo (N)	Dep. Esportivo	01/03/2005	817,95	0	-	858,85	20	R\$ 7,79	Técnico Voleibol
TOTAL PROFESSORES E TÉCNICOS = 88							62.614,65	-	2.986,07	74.154,55
TOTAL GERAL = 137							111.688,59	-	5.879,52	126.121,94

Funcionários Administrativos = 47

Manutenção = 02

Professores e Técnicos = 88

TOTAL = 137

(*) Rodrigo Gomes da Silva - Mudança de função para Auxiliar Administrativo em regime de trabalho de 44 horas semanais, a partir de 01/10/2005 **Pág. 04**

(**) Messias Alves da Silva - Auxílio doença de 16/01/04 até a presente data. **Pág. 04**

(**) Edna Monteiro - Auxílio doença de 05/01/04 até a presente data. **Pág. 05**

(**) Iris do Monte Leite - Auxílio doença de 19/11/04 até a presente data. **Pág. 06**

(***) Maria de Lourdes da Silva - À disposição do SINPRO (Sind. dos Professores). Em estabilidade. Recebe na folha a carga horária vigente à época do afastamento (1998). **Pág. 07**

(****) Ana Paula Cavalcanti - Licença sem vencimentos. Cursando Mestrado. **Pág. 07**

(-) Conforme informado, verbalmente, à Diretora Geral, em 15/09/2005, pela ex-funcionária deste Colégio, responsável pelo Departamento de Pessoal, até o mês de setembro de 2003, Sra. Nilza Abreu de Queiroz, o ex-Diretor Geral, Rev. Adauto Lins dos Anjos, teria autorizado, verbalmente, a referida funcionária a fazer o lançamento em folha de pagamento dos quinquênios completados de 22/05/2002 a 31/12/2002, de professores e funcionários, estendendo, desse modo, a data limite da CCT 2002, que foi 21/05. **Págs. 04 e 05**

(+) Constan dos arquivos do Departamento de Pessoal duas datas de admissão da funcionária Edna Maria de Barros, a primeira, em 13/03/1981, e a segunda, em 01/03/1993. A referida funcionária vem recebendo os quinquênios desde a data da primeira admissão, ininterruptamente, conforme registros na sua ficha financeira, totalizando, atualmente, quatro quinquênios. Do exposto, resolve-se manter os três quinquênios a que a funcionária fez jus decorrentes do seu primeiro contrato, acrescido do quinquênio alusivo ao período de 01/03/1983 a 28/02/1998. **Pág. 04**

Os quinquênios dos professores e funcionários estão de acordo com a folha de pagamento do mês de agosto.

RELAÇÃO DA SITUAÇÃO DOS FUNCIONÁRIOS NO ANO DE 2005

Nº DE FUNCIONÁRIOS EM 01/07/2003	Nº DE FUNCIONÁRIOS EM 25/09/2003	Nº DE FUNCIONÁRIOS EM 31/12/2003	Nº DE FUNCIONÁRIOS EM 18/02/2004	Nº DE FUNCIONÁRIOS EM 30/06/2004	Nº DE FUNCIONÁRIOS EM 31/12/2004	Nº DE FUNCIONÁRIOS EM 31/07/2005	Nº DE FUNCIONÁRIOS EM 31/12/2005	REDUÇÃO DO QUADRO
205	187	164	162	165	125	135	137	68

QUADRO DEMONSTRATIVO RELAÇÃO ALUNO/FUNCIONÁRIO

SITUAÇÃO ENCONTRADA EM 01/07/2003	Nº de alunos	1653	Quant. Alunos/funcionários
	Nº de funcionários	205	8,1
SITUAÇÃO EXISTENTE EM 25/09/2003	Nº de alunos	1659	Quant. Alunos/funcionários
	Nº de funcionários	187	8,9
SITUAÇÃO EXISTENTE EM 31/12/2003	Nº de alunos	1643	Quant. Alunos/funcionários
	Nº de funcionários	164	10,0
SITUAÇÃO EXISTENTE EM 30/06/2004	Nº de alunos	1338	Quant. Alunos/funcionários
	Nº de funcionários	165	8,1
SITUAÇÃO EXISTENTE EM 31/12/2004	Nº de alunos	1330	Quant. Alunos/funcionários
	Nº de funcionários	125	10,6
SITUAÇÃO EXISTENTE EM 31/07/2005	Nº de alunos	1199	Quant. Alunos/funcionários
	Nº de funcionários	135	8,9
SITUAÇÃO EXISTENTE EM 31/12/2005	Nº de alunos	1183	Quant. Alunos/funcionários
	Nº de funcionários	137	8,6

RELAÇÃO DE DEMISSÕES OCORRIDAS NO ANO DE 2005

Nº	NOME	FUNÇÃO	SALÁRIO BRUTO	DATA DA DEMISSÃO	MOTIVO	OBSERVAÇÕES
01	Bartolomeu Lopes Torres	Coord. de Disciplina	1.235,80	28/01/2005	Redução do Quadro	-
02	Jaqueline Nunes de Araújo	Auxiliar Administrativo	543,99	28/01/2005	Redução do Quadro	-
03	Silvio Cavalcanti Lima	Auxiliar Administrativo	966,16	28/01/2005	Redução do Quadro	-
04	Fabiana da Silva	Auxiliar de Classe	405,15	31/01/2005	Promoção	Contratada como professora.
TOTAL JANEIRO = 04			3.151,10			
05	Milca Noya S. Leite	Téc. Hidroginástica	616,90	01/02/2005	A Pedido	Substituída / novo contratado
TOTAL FEVEREIRO = 01			616,90			
06	Luciana de M. A. B. Leite	Professora (Ens. Médio)	882,79	01/03/2005	A Pedido	Substituída / novo contratado
TOTAL MARÇO = 01			882,79			
07	Livany F. do Nascimento	Aux. de Disciplina	324,19	11/04/2005	A Pedido	Substituída / remanejamento de funcionária
TOTAL ABRIL = 01			324,19			
08	Jamille de Melo Lima (*)	Professora (Ens. Fund.I)	445,20	10/06/2005	Término do Contrato de Substi	-
09	Laura Neuenschwander Lombardi (*)	Professora (Ens. Médio)	246,45	30/06/2005	Término do Contrato de Substi	-
TOTAL JUNHO = 02			691,65			
10	Eric Eduardo Bezerra	Auxiliar Administrativo	557,40	06/07/2005	Substituição	Substituído / novo contratado
11	Andréa Maria de Paula Costa	Auxiliar Administrativo	720,35	26/07/2005	Terceirização da Cantina	-
12	Miriam Maria da Silva	Auxiliar Administrativo	754,65	26/07/2005	Terceirização da Cantina	-
TOTAL JULHO = 03			2.032,40			
13	Ancilda Maria Silva (*)	Aux. de Disciplina	343,90	18/11/2005	Término do Contrato de Substi	-
TOTAL NOVENBRO = 01			343,90			
14	Adriane Belchior Mendes (**)	Professora (Ens. Fund.I)	554,40	16/12/2005	Redução do Quadro	-
15	Kátia Caldas Vasconcelos (**)	Professora (Ens. Fund.I)	693,00	16/12/2005	Substituição	Substituída / remanejamento de professora
16	Isis Cezária da Costa (**)	Professora (Ens. Fund.I)	693,00	16/12/2005	Substituição	Substituída / nova contratada
17	Márcia Cristina de Sousa Barros (**)	Professora (Ens. Fund.I)	554,40	16/12/2005	Substituição	Substituída / remanejamento de professora

RELAÇÃO DE DEMISSÕES OCORRIDAS NO ANO DE 2005

(continuação)

Nº	NOME	FUNÇÃO	SALÁRIO BRUTO	DATA DA DEMISSÃO	MOTIVO	OBSERVAÇÕES
18	Lenira Oliveira de França (**)	Professora (Ens. Fund.I)	554,40	16/12/2005	Substituição	Substituída / remanejamento de professora
19	Romero Santos (**)	Professor (Ens.Fund.II)	1.758,59	16/12/2005	Substituição	Substituído / dois novos contratados
20	Salomão da Silva Ferreira (**)	Professor (Ens.Fund.II)	295,78	16/12/2005	Substituição	Substituído / novo contratado
		Professor (Ens. Médio)	408,97	16/12/2005	Substituição	
21	Francisco Xavier dos Santos (**)	Téc. de Desportos	245,38	16/12/2005	Substituição	Substituído / novo contratado
		Téc. de Desportos	736,15	16/12/2005	Substituição	
TOTAL DEZEMBRO = 08			7.181,87			
22	Dione Carneiro da Cunha Oliveira (***)	Professora (Ens.Fund. I)	693,00	02/01/2006	A Pedido	Substituída / nova contratada
TOTAL JANEIRO/06 = 01			693,00			
TOTAL GERAL = 22			15.917,80			

(*) Não inseridos no relatório "Quadro de Funcionários Ativos 2005". Contratos por tempo determinado durante licença gestante de professoras/funcionária do Colégio.

(**) Aviso prévio trabalhado em 16/12/05. Rescisão em janeiro e fevereiro/2006.

(***) A funcionária Dione Carneiro da Cunha Oliveira, apesar de constar da presente relação, somente será contada no relatório do ano 2006.

TABELA DE CUSTOS COM AS RESCISÕES DO ANO DE 2005

Nº	NOME	VALOR DA RESCISÃO	DESCONTOS	MULTA RESCISÓRIA 50%	F.G.T.S. Mês	TOTAL GASTO
01	Bartolomeu Lopes Torres	4.023,44	164,12	8.046,71	108,55	12.014,58
02	Jaqueline Nunes de Araújo	1.843,82	43,01	3.648,58	47,78	5.497,17
03	Silvio Cavalcanti Lima	3.341,79	291,81	6.764,46	93,35	9.907,79
04	Fabiana da Silva	997,84	383,42	220,04	37,29	871,75
TOTAL RESCISÕES JANEIRO = 04		10.206,89	882,36	18.679,79	286,97	28.291,29
05	Milca Noya S. Leite	1.286,95	68,81	-	-	1.218,14
TOTAL RESCISÕES FEVEREIRO = 01		1.286,95	68,81	-	-	1.218,14
06	Luciana de M. A. B. Leite	955,87	897,24	-	-	58,63
TOTAL RESCISÕES MARÇO = 01		955,87	897,24	-	-	58,63
07	Livany F. do Nascimento	704,20	339,48	-	-	364,72
TOTAL RESCISÕES ABRIL = 01		704,20	339,48	-	-	364,72
08	Jamille de Melo Lima (*)	550,51	42,60	-	28,21	536,12
09	Laura Neueschwander Lombardi (*)	484,48	28,02	-	31,13	487,59
TOTAL RESCISÕES JUNHO = 02		1.034,99	70,62	-	59,34	1.023,71
10	Eric Eduardo Bezeira	1.811,72	35,54	1.117,98	39,50	2.933,66
11	Andréa Maria de Paula Costa	3.235,82	101,57	3.378,49	149,67	6.662,41
12	Miriam Maria da Silva	3.445,46	143,52	4.134,87	151,61	7.588,42
TOTAL RESCISÕES JULHO = 03		8.493,00	280,63	8.631,34	340,78	17.184,49
13	Ancilda Maria Silva	346,16	127,65	8,01	25,67	252,19
TOTAL RESCISÕES NOVENBRO = 01		346,16	127,65	8,01	25,67	252,19
14	Adriane Belchior Mendes	946,32	25,44	4.231,21	36,31	5.188,40
15	Kátia Caldas Vasconcelos	907,44	24,73	4.131,55	45,12	5.059,38
16	Isis Cezária da Costa	918,50	31,58	5.570,31	44,71	6.501,94
17	Márcia Cristina de Sousa Barros	748,93	21,04	5.104,02	37,31	5.869,22
18	Lenira Oliveira de França	1.737,65	23,06	5.811,24	40,99	7.566,82
19	Romero Santos	2.064,57	58,85	1.416,70	104,62	3.527,04
20	Francisco Xavier dos Santos	925,61	32,10	1.969,52	45,87	2.908,90
	Salomão - Prof.Ens.Fund II	414,66	15,03	496,32	21,06	917,01
21	Salomão - Prof. Ens. Médio	630,92	54,54	6.217,78	51,33	6.845,49
	Salomão - Téc. de Desportos	377,05	10,74	1.453,59	19,09	1.838,99
TOTAL RESCISÕES DEZEMBRO = 08		9.671,65	297,11	36.402,24	446,41	46.223,19
22	Dione Carneiro da Cunha Oliveira	571,13	274,33	-	71,86	368,66
TOTAL RESCISÕES JANEIRO = 01		571,13	274,33	-	71,86	368,66
TOTAL GERAL = 22		33.270,84	3.238,23	63.721,38	1.231,03	94.985,02

QUADRO DE ESTAGIÁRIOS DO CIEE (CENTRO DE INTEGRAÇÃO ESCOLA EMPRESA) EM 2005

Nº	NOME	SETOR	ADMISSÃO	SALÁRIO BASE	SALÁRIO BRUTO	C.H.SEMANA	CARGO/FUNÇÃO
01	Elton de Moraes Santana Ferreira	Tesouraria	06/07/2005	450,00	450,00	40	AUXILIAR ADMINISTRATIVO
02	Amanda Cordeiro da Silva	Secretaria	16/09/2005	340,00	340,00	30	AUXILIAR ADMINISTRATIVO

Obs.: Data de saída, a pedido, do estagiário Elton de Moraes Santana Ferreira: 19/10/2005.

QUADRO DE FUNCIONÁRIOS CONTRATADOS EM JANEIRO/FEVEREIRO DE 2006

Nº	NOME	SETOR	ADMISSÃO	SL. BASE	QT. QUINQ.	VL. QUINQ.	SL. BRUTO	C.H. SEMANA	CARGO/FUNÇÃO
01	Inaldo F. A. Filho	Tesouraria	02/01/2006	R\$ 524,60	-	-	R\$ 524,60	44	AUXILIAR ADMINISTRATIVO
02	Bartolomeu Lopes Torres	Ensino Médio	01/02/2006	R\$ 582,00	-	-	R\$ 582,00	30	AUXILIAR DE COORDENAÇÃO
TOTAL FUNCIONARIOS CONTRATADOS = 02				1.106,60	-	-	1.106,60		

QUADRO DE PROFESSORES CONTRATADOS EM JANEIRO DE 2006

Nº	NOME	SETOR	ADMISSÃO	SL. BASE	QT. QUINQ.	VL. QUINQ.	SL. BRUTO	C.H. SEMANA	VL. HORA-AULA	CARGO/FUNÇÃO/DISCIPLINA
01	Danielle de A. R. Almeida	Ens. Fundamental I	02/01/2006	R\$ 693,00	-	-	R\$ 776,16	25	R\$ 5,28	Prof. Arte/Pluridocente
02	Ademilton Gleison de Albuquerque	Ens. Fundamental II	02/01/2006	R\$ 613,46	-	-	R\$ 644,13	15	R\$ 7,79	Prof. Matemática
03	Diógenes M. B. de Melo	Ens. Fundamental II	02/01/2006	R\$ 531,67	-	-	R\$ 576,48	13	R\$ 7,79	Prof. Matemática
04	Márcia S. F. de Santana	Ens. Fundamental II	02/01/2006	R\$ 531,67	-	-	R\$ 576,48	13	R\$ 7,79	Prof. Substituta História
05	Fabiano T. C. de Souza	Dep. Esportivo	02/01/2006	R\$ 736,15	-	-	R\$ 864,80	18	R\$ 7,79	Téc. Futebol e Futsal
06	Izabel A. G. de Sena	Ens. Fundamental II	02/01/2006	R\$ 368,00	-	-	R\$ 386,47	09	R\$ 7,79	Prof. Arte
		Ens. Médio	02/01/2006	R\$ 98,60	-	-	R\$ 103,48	02	R\$ 9,39	Prof. Arte
07	Sandro P. da Silva	Ens. Fundamental II	02/01/2006	R\$ 163,59	-	-	R\$ 188,13	04	R\$ 7,79	Prof. Educação Física
		Ens. Médio	02/01/2006	R\$ 295,78	-	-	R\$ 310,57	06	R\$ 9,39	Prof. Educação Física
TOTAL PROFESSORES CONTRATADOS = 07				4.031,92	-	-	4.426,70			

Obs.: Ainda será contratada uma professora de Bíblia (Pluridocente) para o Ensino Fundamental I, substituindo a professora Dione Carneiro da Cunha, que solicitou demissão em 02/01/2006.

RELAÇÃO DE REDUÇÃO DE CARGA HORÁRIA OCORRIDA NO ANO DE 2005

Nº	NOME	FUNÇÃO	DATA DA REDUÇÃO	MOTIVO	OBSERVAÇÕES
01	Israel Veríssimo da Trindade	Professor Matemática	14/01/2005	Redução de turmas	Redução de 03 aulas no Ens. Fundamental II e 01 no Ens. Médio.
02	Israel Ferreira de M. Júnior	Professor Matemática	14/01/2005	Redução de turmas	Redução de 01 aula no Ens. Fundamental II.
03	Maria do Carmo do Nascimento	Téc. Natação	14/01/2005	Redução de turmas	Redução de 07 aulas de Natação.
04	Cecília Maria da Silva	Professora História	14/01/2005	Redução de turmas	Redução de 05 aulas no Ens. Fundamental II.
05	Maria da Conceição Lima	Professora Português	14/01/2005	Redução de turmas	Redução de 06 aulas no Ens. Fundamental II.
06	Paulo Fernando L. de Souza	Professor Física	14/01/2005	Redução de turmas	Redução de 02 aulas no Ens. Fundamental II e 01 no Ens. Médio.
07	José Eduardo Costa Alves da Silva	Professor Matemática	14/01/2005	Redução de turmas	Redução de 01 aula + 05 aulas, a pedido, no Ens. Médio.
08	Idalmir Edésio Nunes da Silva	Professor Química	14/01/2005	Redução de turmas	Redução de 01 aula no Ens. Médio.
09	Rubens José Tibério Borba	Professor Matemática	14/01/2005	Redução de turmas	Redução de 02 aulas no Ens. Fundamental II.
10	Hadman Santos de Souza	Professor Geografia	14/01/2005	Redução de turmas	Redução de 04 aulas no Ens. Fundamental II.
11	Wallace Jaguaribe da Silva	Professor Bíblia	14/01/2005	Redução de turmas	Redução de 02 aulas no Ens. Fundamental II.
12	Adriana Alves Aleixo	Professora Informática	14/01/2005	Redução de turmas	Redução de 02 aulas no Ens. Fundamental II.
13	Kátia de França M. Vasconcelos	Professora Português	14/01/2005	Redução de turmas	Redução de 05 aulas no Ens. Fundamental II.
14	Elsa Betânia Gomes da Silva	Professora Inglês	14/01/2005	Redução de turmas	Redução de 04 aulas no Ens. Fundamental II.
15	Renatta Freire Ferreira da Silva	Professora Inglês	14/01/2005	Redução de turmas	Redução de 01 aula de Inglês no Ens. Fundamental I.
16	Rejane Maria Batista de Almeida	Professora Ed. Física	14/01/2005	Redução de turmas	Redução de 04 aulas de Educ. Física na Educ. Infantil e 02 no Ens. Fundamental I.
RED. DE CARGA HORÁRIA/ JANEIRO = 16					
TOTAL GERAL = 16					



ANTIGOS CONTRATOS

EMPRESA	DATA	SERVIÇOS PRESTADOS	VL. ANTERIOR	VL. ATUAL	ECONOMIA	DETALHES	SIT. ATUAL
INSECT	15/07/2003	Dedetização e desratização	R\$ 1.044,00	R\$ 840,00	R\$ 204,00	Valor Semestral	Encerrado em agosto (*)
SETTA	01/01/2003	Sist. Acadêmico, Financeiro e Consulta	R\$ 450,00	R\$ 450,00	-	Valor Mensal	Encerrado em agosto
TOTAL			R\$ 1.494,00				

(*) A partir dessa data, contrata-se prestação de serviços, quando necessário.

CONTRATOS CELEBRADOS

EMPRESA	DATA	SERVIÇOS PRESTADOS	VALOR	SIT. ATUAL
MG ADVOCACIA	01/09/2003	Advocacia Empresarial	R\$ 1.300,00	CONTINUA
HARD SERVICE	22/09/2003	Hardware/Software	R\$ 1.000,00	CONTINUA
INSIGHT CONSULTO	01/10/2003	Contab.Dep.Pessoal	R\$ 2.000,00	CONTINUA
SAPIENS	01/02/2004	Assessoria Pedagógica para Projetos Temáticos e Informática Educ	R\$ 2.000,00	CONTINUA (*)
ATENTO	01/11/2004	Vigilância/Portaria/Limpeza	R\$ 21.450,00	CONTINUA
Dr. JOÃO ANTÔNIO	28/01/2005	Médico do Trabalho	R\$ 15,00	Por consulta, quando contratado (**)
LOGON INFORMÁTI	01/09/2005	Sist. Acadêmico Financeiro e de Consulta	R\$ 300,00	Não foi celebrado (***)
SETTA	01/11/2005	Sist. Acadêmico Financeiro e de Consulta	R\$ 750,00	CONTINUA (****)
TOTAL			R\$ 28.815,00	

(*) No mês de agosto de 2005, a Assessoria para Projetos Temáticos foi suspensa, mediante negociação consensual entre contratada e contratante, permanecendo apenas a Assessoria Pedagógica para Informática Educativa. Os valores da prestação de serviços foram renegociados para R\$ 2.000,00 de agosto a dezembro, incluindo as despesas com um professor do SAPIENS.

(**) A partir do relatório semestral de 2006, não constará como contrato celebrado, uma vez que os serviços prestados somente são solicitados, quando necessário.

(***) A LOGON INFORMÁTICA prestou serviços em caráter experimental, de setembro a outubro/2005, não tendo sido celebrado o contrato.

(****) Foi celebrado novo contrato com a SETTA, de 02/11/2005 a 28/02/2007.

QUADRO DEMONSTRATIVO DAS CAUSAS JUDICIAIS

PROCESSO	RECLAMANTE	NATUREZA	SITUAÇÃO ATUAL
001.2005-018829-2	Ana Augusta Couto Dinarte e Joás Dinarte da Silva	Cível	Aguardando sentença do juiz.
1.2005.005877-1	Kátia Mendonça Simões	Cível	Aguardando sentença do juiz.
1.1999-614212-7	Homero Paulo Cruz Filho	Cível	Em fase de Recurso Ordinário impetrado pelo reclamante.
01384/2003 AM	Camille Stephanie	Criminal	Aguardando sentença do juiz.
01683-2003-010-06-00-8	Adauto Lins dos Anjos	Trabalhista	Em fase de recurso ordinário na 3ª instância impetrado pelo reclamante.
01819-2003-002-06-00-5 TR	Lenildo Ventura da Silva	Trabalhista	Em fase de Recurso Ordinário impetrado pelo Colégio.
00139-2004-009-06-00-0	Irenilda Moura de Souza	Trabalhista	Em fase de Recurso Ordinário impetrado pelo Colégio.
00334-2004-002-06-00-5	Maria Lúcia Nascimento Freitas	Trabalhista	Em fase de Recurso Ordinário impetrado pela reclamante.
01463-2004-001-06-00-4	Robson Machado da Hora	Trabalhista	Em fase de execução de sentença.
697.2005.005.06.00-3	Robson Correa da Silva	Trabalhista	Aguardando sentença 1ª instância.
01703-2005-013-06-00-1	Evandro Marinho da Luz	Trabalhista	Audiência de conciliação marcada para 03/03/06.
01696-2005-012-06-00-1	Renato Vieira da Silva	Trabalhista	Audiência de instrução marcada para 01/03/06.
01507-2005-011-06-00-4	Maurício Ribeiro da Silva	Trabalhista	Repassada para a E. Leitão Alves M.E.
01493-2005-009-06-00-2	Jairo Bezerra de Souza	Trabalhista	Repassada para a E. Leitão Alves M.E.
00002-2004-012-06-00-8	Gandau Bosco Alves Pequeno	Trabalhista	Encerrado com pagamento.
01361-2005-002-06-00-6	Edjar Pereira Soares da Silva	Trabalhista	Encerrado com acordo.
01365-2005-001-06-00-8	Valdemir Félix dos Santos	Trabalhista	Encerrado com acordo.



APRESENTAÇÃO DAS CONTAS BANCÁRIAS (atualizado)

BANCO	AGÊNCIA	CONTA Nº	FINALIDADE
UNIBANCO	7274	250040-7	Movimento
UNIBANCO	7274	527013-7	Suporte
ITAU	1247	00021-7	Movimento
BCO.DO BRASIL	3108-9	50318-5	Congresso
BCO.DO BRASIL	3108-9	50318-7	Congresso
REAL	0757	9734721-6	Movimento



APRESENTAÇÃO DAS CONTAS BANCÁRIAS (atualizadas)

BANCO	AGÊNCIA	CONTA Nº	FINALIDADE	TIPO DE CONTA	SITUAÇÃO
UNIBANCO	7274	250040-7	Movimento	Corrente	Ativa
UNIBANCO	7274	527013-7	Suporte	Garantida	Ativa
ITAU	1247	00021-7	Movimento	Corrente	Ativa
BCO. DO BRASIL	3108-9	50318-5	Congresso	Corrente	Ativa
BCO. DO BRASIL	3108-9	50318-7	Congresso	Poup. Vinculada	Ativa
REAL	0757	9734721-6	Movimento	Corrente	Ativa



SITUAÇÃO BANCÁRIA - EMPRÉSTIMOS - 2005

BANCO	DATA.PGTO./MÊS	VALOR EM R\$	QTD.PARCELAS	PARCELA ATUAL	SITUAÇÃO	MÊS ÚLTIMA PARCELA
UNIBANCO	13	9.999,06	18	17/18	Ativo	março de 2006
UNIBANCO	01	11.644,09	10	03/10	Ativo	setembro de 2006
UNIBANCO	25	6.062,88	18	08/18	Ativo	dezembro de 2006
REAL	29	2.263,30	24	14/24	Ativo	dezembro de 2006
REAL	30	1.497,05	24	08/24	Ativo	junho de 2007
ITAU	15	4.100,00	24	08/24	Ativo	junho de 2007
TOTAL		35.566,38				



TABELA DEMONSTRATIVA DO PERCENTUAL DE INADIMPLÊNCIA NO ANO DE 2005 (atualizada em 15/02/2006)

NÍVEIS DE ENSINO	JANEIRO	FEVEREIRO	MARÇO	ABRIL	MAIO	JUNHO	ACUMULADO ANUAL
	JULHO	AGOSTO	SETEMBRO	OUTUBRO	NOVEMBRO	DEZEMBRO	
Educação Infantil (Infantil I)	0,00	0,00	0,00	0,00	0,00	0,00	0,0%
Educação Infantil (Infantil II a IV)	0,00	0,00	1,45	1,46	1,46	0	1,5%
Educação Infantil (Infantil V)	0,00	5,83	9,12	9,21	8,90	9,17	8,18%
Ensino Fundamental (1ª à 4ª)	0,00	1,12	1,64	1,65	1,64	1,64	1,77%
Ensino Fundamental (5ª à 8ª)	0,00	1,23	1,92	1,65	1,94	2,20	2,07%
Ensino Médio (1ª e 2ªs anos)	0,00	1,01	2,22	3,37	3,40	4,51	3,04%
Ensino Médio (3º ano)	0,00	0,00	0,00	0,00	0,00	0,00	2,49%
Total mês pela Rec. Fin. Arrecadada	0,0%	1,14%	1,99%	2,11%	2,21%	2,42%	2,31%
NÍVEIS DE ENSINO	JULHO	AGOSTO	SETEMBRO	OUTUBRO	NOVEMBRO	DEZEMBRO	ACUMULADO ANUAL
Educação Infantil (Infantil I)	0,00	0,00	0,00	0,00	0,00	0,00	0,0%
Educação Infantil (Infantil II a IV)	1,22	1,25	0,00	1,25	1,25	3,48	1,5%
Educação Infantil (Infantil V)	8,90	8,97	8,95	8,89	8,87	11,59	8,18%
Ensino Fundamental (1ª à 4ª)	1,63	2,41	2,02	2,02	2,80	2,80	1,77%
Ensino Fundamental (5ª à 8ª)	2,21	2,76	2,51	2,52	2,87	3,25	2,07%
Ensino Médio (1ª e 2ªs anos)	3,43	2,82	2,89	3,99	4,02	5,16	3,04%
Ensino Médio (3º ano)	0,30	4,12	2,16	5,16	7,70	11,91	2,49%
Total mês pela Rec. Fin. Arrecadada	2,31%	2,83%	2,43%	2,91%	3,37%	4,22%	2,31%



TABELA DE DISTRIBUIÇÃO DE BOLSAS 2005
DEZEMBRO

TIPO DE BOLSA	QUANTIDADE DE BOLSAS	% PELA MÉDIA	Nº DE ALUNOS BENEFICIADOS	RECEITA ESCOLAR DISPENSÁVEL
Bolsa Departamento Esportivo	1,16	0,10%	4	R\$ 360,47
Bolsa Diretoria	1,00	0,09%	1	R\$ 310,75
Bolsa Especial	28,99	2,52%	107	R\$ 9.008,64
Bolsa Funcionário	44,00	3,83%	44	R\$ 13.673,00
Bolsa Igreja Presbiteriana	13,00	1,13%	28	R\$ 4.039,75
Bolsa Mais de Um Filho	49,84	4,34%	283	R\$ 15.487,78
Bolsa Pagamento Antecipado	0,37	0,03%	4	R\$ 114,98
Bolsa Pagamento Dispensado pela Direção	1,20	0,10%	3	R\$ 372,90
Bolsa Pastor Outra Denominação	3,70	0,32%	13	R\$ 1.149,78
Bolsa Pastor Presbiteriano	12,40	1,08%	23	R\$ 3.853,30
Bolsa Permuta	5,00	0,44%	5	R\$ 1.553,75
Bolsa Policia Civil	2,20	0,19%	19	R\$ 683,65
Bolsa Professor Outra Escola	1,00	0,09%	2	R\$ 310,75
Bolsa Professor	53,00	4,62%	53	R\$ 16.469,75
Bolsa Seminarista Presbiteriano	3,80	0,33%	8	R\$ 1.180,85
Bolsa Primeiros Colocados em 2004	12,20	1,06%	17	R\$ 3.791,15
TOTAIS PELA MENS.MÉDIA	232,85	20,28%	614	72.361,25
TOTAIS REAIS (pelo rel. por curso)	232,85	19,75%	613	70.451,16

- 1 aluno que está, neste mês, com 2 tipos de bolsa.



BENFEITORIAS REALIZADAS E EQUIPAMENTOS ADQUIRIDOS NO ANO DE 2005

SETOR	AQUISIÇÃO DE EQUIPAMENTOS	REALIZAÇÃO DE SERVIÇOS	OBSERVAÇÕES
Ensino Médio	-	Aplicação de impermeabilizante (manta asfáltica) em todas as lajes do prédio.	Além da manta asfáltica, foi feito o concreto de regularização para proteção da mesma.
Departamento Esportivo	Bomba Pequena	-	As bombas antigas não tinham mais como ser condicionadas.
	Bomba Grande	-	-
Salas de aula	-	Troca de todos os condutores e do quadro de distribuição de energia para a piscina.	-
Elétrico Geral	-	Pintura geral dos espaços de aulas do Colégio. Troca de todos os disjuntores e barramentos do quadro geral de energia (subestação).	O aquecimento dos disjuntores provoca um acréscimo na tarifa de energia. As pedras sofreram desgastes por conta da passagem de caminhões carregados para a construção do Edf. Douglas.
Av. Agnes	-	Recolocação de pedras do calçamento. Construção de dez lombadas.	As lombadas passaram a obedecer normas estabelecidas pelo DNER.
Pátio Rui Barbosa (lateral)	-	Reorganização da drenagem do pátio.	Tubulação triplicada para escoar as águas das chuvas e evitar alagamentos.

TABELA COMPARATIVA DAS MENSALIDADES - 2006

CURSOS	COLÉGIOS						
	DAMAS	SÃO LUÍS	VERA CRUZ	FAZER CRESCER	AMERICANO BATISTA	BJ	AGNES
Educ. Infantil	445,74	440,00	244,20	521,00	277,00	296,24	298,00
Ens. Fundamental (1ª à 4ª)	445,74	440,00	313,50 - 1ª série 354,20 - 2ª à 4ª	594,75	277,00	296,24	335,00
Ens. Fundamental (5ª à 8ª)	445,74	453,20	359,70	594,75	290,00	322,56	
Ens. Médio (1º e 2º)	456,00	453,20	365,20	713,00	317,00	365,28	355,00
Ens. Médio (3º)	615,00	518,60	434,50	XXXXXX	332,00	431,00	395,00



COLÉGIO PRESBITERIANO AGNES ERSKINE

Relatório Final

Pedagógico

2005



**NÚMERO DE ALUNOS POR TURMA
NO ANO DE 2005**

EDUCAÇÃO INFANTIL

Série/ Turma	Nº de alunos	Nº ideal de alunos	Limite da sala/1m ² por aluno	Limite permitido pela CCT - 2005 (cláusula 20º)
Infantil I - A	11	20	42	25 por sala
Infantil I - C	10	20	42	
Total Infantil I	21			
Infantil II - A	12	20	42	25 por sala
Infantil II - C	17	20	42	
Total Infantil II	29			
Infantil III - A	21	25	44	25 por sala
Infantil III - C	15	25	44	
Total Infantil III	36			
Infantil IV - A	23	25	52	25 por sala
Infantil IV - C	13	25	52	
Total Infantil IV	36			
Infantil V - A	13	25	54	25 por sala
Infantil V - B	14	25	54	
Infantil V - C	12	25	54	
Total Infantil V	39			
Total do Infantil I ao V (Manhã)				94
Total do Infantil I ao V (Tarde)				67
GERAL EDUCAÇÃO INFANTIL				161



**NÚMERO DE ALUNOS POR TURMA
NO ANO DE 2005**

ENSINO FUNDAMENTAL - SÉRIES INICIAIS (1ª À 4ª)

Série/ Turma	Nº de alunos	Nº ideal de alunos	Limite da sala/1m² por aluno	Limite permitido pela CCT - 2005 (cláusula 20º)
1ª Série - A	22	30	39	35 por sala
1ª Série - B	24	30	39	
1ª Série - C	24	30	39	
Total 1ª Série	70			
2ª Série - A	21	30	40	35 por sala
2ª Série - B	21	30	39	
2ª Série - C	12	30	40	
2ª Série - D	16	30	39	
Total 2ª Série	70			
3ª Série - A	24	35	37	40 por sala
3ª Série - B	25	35	37	
3ª Série - C	12	35	37	
3ª Série - D	16	35	37	
Total 3ª Série	77			
4ª Série - A	31	40	46	40 por sala
4ª Série - B	29	40	46	
4ª Série - C	18	40	46	
4ª Série - D	19	40	46	
Total 4ª Série	97			
Total Ens. Fund. 1ª à 4ª (Manhã)				197
Total Ens. Fund. 1ª à 4ª (Tarde)				117
GERAL ENSINO FUNDAMENTAL I				314



**NÚMERO DE ALUNOS POR TURMA
NO ANO DE 2005**

ENSINO FUNDAMENTAL - SÉRIES FINAIS (5ª À 8ª)

Série/ Turma	Nº de alunos	Nº ideal de alunos	Limite da sala/1m ² por aluno	Limite permitido pela CCT - 2005 (cláusula 20º)
5ª Série - A	35	40	62	60 por sala
5ª Série - B	34	40	55	
5ª Série - C	24	40	62	
Total 5ª Série	93			
6ª Série - A	39	45	74	60 por sala
6ª Série - B	37	45	55	
6ª Série - C	19	45	74	
6ª Série - D	18	45	55	
Total 6ª Série	113			
7ª Série - A	34	50	59	60 por sala
7ª Série - B	35	50	52	
7ª Série - C	19	50	59	
7ª Série - D	22	50	52	
Total 7ª Série	110			
8ª Série - A	47	50	55	60 por sala
8ª Série - B	36	50	57	
8ª Série - C	36	50	55	
Total 8ª Série	119			
Total Ens. Fund. 5ª à 8ª (Manhã)				297
Total Ens. Fund. 5ª à 8ª (Tarde)				138
GERAL ENSINO FUNDAMENTAL II				435



**NÚMERO DE ALUNOS POR TURMA
NO ANO DE 2005**

ENSINO MÉDIO

Série/ Turma	Nº de alunos	Nº ideal de alunos	Limite da sala/1m ² por aluno	Limite permitido pela CCT - 2005 (cláusula 20º)
1º Ano - A	41	50	61	70 por sala
1º Ano - B	43	50	62	
1º Ano - D	36		38	
Total 1º Ano	120			
2º Ano - A	39	50	62	70 por sala
2º Ano - B	35	50	67	
2º Ano - C	17			
Total 2º Ano	91			
3º Ano - A	28	50	67	70 por sala
3º Ano - B	33	50	67	
Total 3º Ano	61			
GERAL ENSINO MÉDIO				
TOTAL DE ALUNOS (MANHÃ)				272
TOTAL DE ALUNOS (TARDE)				860
				322

TOTAL GERAL DE ALUNOS

1182



**ENTRADAS E SAÍDAS DE ALUNOS
NO ANO DE 2005**

MESES	ENTRADAS EM CADA MÊS (Matriculas)	SAÍDAS EM CADA MÊS (Transf., Canc. e Desistentes)	FINAL DE CADA MÊS
Janeiro	1133	5	1128
Fevereiro	80	4	1204
Março	8	7	1205
Abril	4	4	1205
Maiο	0	0	1205
Junho	2	2	1205
Julho	8	12	1201
Agosto	11	10	1202
Setembro	2	1	1203
Outubro	0	5	1198
Novembro	0	5	1193
Dezembro	0	11	1182
GERAL	Entradas durante o ano	Saídas durante o ano	FINAL 2005
	1248	66	1182



ALUNOS TRANSFERIDOS CURSANDO E DESISTENTES NO ANO DE 2005

MOTIVOS	EDUC. INFANTIL	ENSINO FUNDAMENTAL									ENSINO MÉDIO			TOTAL	
		1ª	2ª	3ª	4ª	5ª	6ª	7ª	8ª	1º	2º	3º			
Mudança de cidade/estado/país	6	1	2	2	1	1	1	1	1	1	1	1	1	1	17
Cancelamento de matrícula em janeiro	-	-	-	-	1	-	-	1	-	-	1	-	-	-	5
Falta de condições financeiras	-	-	-	-	1	-	-	1	-	-	2	-	-	-	5
Aprovação no CEFET/PE	-	-	-	-	-	-	-	-	-	-	-	-	4	-	4
Aprovação no Colégio de Aplicação	-	-	-	-	1	-	-	-	1	-	-	-	-	-	2
O aluno foi estudar no colégio em que a mãe trabalha	-	-	-	-	-	-	-	-	-	-	-	1	-	-	1
Estudar em escola pública / notas baixas	-	-	-	-	-	-	-	-	-	-	-	-	2	-	2
Dificuldade para conclusão do curso	-	-	-	-	-	-	-	-	-	-	-	-	-	1	1
Aluno fora da faixa etária/prestou exame supletivo	-	-	-	-	-	-	-	-	-	-	-	1	-	-	1
Opção do aluno e dos pais / particulares	-	-	-	-	-	-	-	-	-	-	-	2	1	1	4
Problemas de saúde	1	-	-	1	-	-	-	-	-	-	-	-	-	-	2
Falta de estímulo para estudar / desinteresse do aluno	-	-	-	-	-	-	-	-	-	-	-	1	1	1	3
Método de ensino / melhor ensino	2	-	-	-	-	-	1	-	-	-	-	-	1	-	4
Falta de adaptação ao Colégio / insatisfação	1	-	-	-	-	-	-	-	-	-	-	-	1	-	2
Não declarado	1	1	-	-	1	-	1	-	-	-	-	-	-	-	3
TOTAL DE TRANSFERIDOS	11	2	2	3	5	2	1	2	1	1	2	9	7	3	56
TOTAL DE DESISTENTES	-	-	-	-	-	1	1	-	1	1	-	4	1	1	10
GERAL	11	2	2	3	5	3	2	2	2	2	2	11	8	4	66

ALUNOS TRANSFERIDOS NO FINAL DO ANO DE 2005

MOTIVOS	EDUC. INFANTIL	ENSINO FUNDAMENTAL										ENSINO MÉDIO			TOTAL
		1ª	2ª	3ª	4ª	5ª	6ª	7ª	8ª	1ª	2ª	3ª			
Mudança de cidade/estado/país	2	1	2	2	4	3	1	1	1	1	1	2	2	-	21
Distância entre Colégio e residência	3	2	1	2	1	2	2	3	3	1	-	-	-	-	20
Falta de condições financeiras	3	1	-	-	1	-	-	2	3	2	-	-	-	-	12
Mensalidade alta	-	-	-	-	-	-	1	1	-	-	-	1	-	-	3
Débito com o Colégio	1	-	1	-	-	2	-	-	-	2	3	-	-	-	10
Insatisfação com desconto	-	-	-	-	-	1	-	-	-	1	-	-	-	-	2
Utilização antecipada de Bolsa Igreja - 2006	-	-	-	-	-	-	-	1	-	-	-	-	-	-	1
Bolsa em outro colégio	-	1	-	-	-	-	1	3	2	2	1	-	-	-	10
Fez supletivo	-	-	-	-	-	-	-	-	-	-	-	-	1	-	1
Opção do aluno / país	-	1	-	-	-	1	-	-	6	4	3	-	-	-	15
Colégio que prepare para vestibular de Medicina	-	-	-	-	-	1	-	-	1	-	-	-	-	-	2
Preferir cursar o Ensino Médio em outro estabelecimento	-	-	-	-	-	-	-	-	6	2	2	-	-	-	10
Melhor ensino	-	-	-	-	-	-	1	-	-	-	-	-	-	-	1
Particulares	-	-	-	-	-	-	-	-	-	-	-	3	1	-	4
Insatisfação com o Colégio	-	2	-	-	1	-	1	-	3	1	-	-	-	-	8
Litúrgio entre os pais	1	-	-	-	1	-	-	-	-	-	-	-	-	-	2
Aprovado na seleção para o CODAJ-UFRPE	-	-	-	-	1	-	-	-	-	-	-	-	-	-	1
Para acompanhar o irmão	1	-	-	-	-	-	1	-	-	-	-	-	-	-	2
Fora da faixa etária	-	-	-	-	-	-	-	-	-	-	-	-	1	-	1
Preferência por colégio católico	-	-	1	-	-	-	-	-	-	-	-	-	-	-	1
Reprovação	-	-	-	-	1	-	-	1	2	-	1	-	-	-	5
Ficou em Progressão Parcial	-	-	-	-	-	-	-	-	-	-	1	-	-	-	1
Falta de instalações adequadas a deficientes físicos	-	-	-	-	-	-	-	1	-	-	-	-	-	-	1
Filho de funcionário não demitido	-	-	-	-	-	-	-	-	1	-	-	-	-	-	1
Incompatibilidade entre horário aulas/trabalho	-	-	-	-	-	-	-	-	-	-	-	-	1	-	1
Falta de adaptação ao Colégio	-	-	-	-	-	-	-	-	-	-	1	-	-	-	1
Desmotivação para o estudo	-	-	-	-	-	-	-	-	-	-	-	-	-	-	1
Não declarado	-	1	-	-	1	-	1	-	3	-	-	-	-	-	6
GERAL	11	9	5	4	12	5	14	13	35	20	16	0	0	0	144

FONTE: SOE / SECRETARIA

1. As transferências computadas, referem-se às solicitações realizadas até a data de 15/02/2005.
2. Os 61 alunos concluintes do 3º ano do Ensino Médio, não se encontram computados nesta tabela.

MATRÍCULAS, TRANSFERÊNCIAS, DESISTÊNCIAS E CONCLUSÃO DO ENSINO MÉDIO NO ANO DE 2005

Matrícula total no ano letivo	1248
Transferências cursando e desistências	-66
Matrícula no final do ano	1182
Concluintes do Ensino Médio	-61
Matrícula excluindo os concluintes do Ensino Médio	1121
Transferidos no final do ano até 15/02/2006	-144
Rematrícula prevista	977
Não matriculados / não solicitaram transferência até 15/02/2006	21
Rematrícula realizada antigos alunos até 15/02/2006	(*) 956
Matricula novos alunos até 15/02/2006	+ 205
Total de matrículas antigos e novos alunos até 15/02/2006	1161

(*) 02 (dois) dos 956 antigos matriculados efetuaram apenas o pagamento da primeira parcela da anuidade escolar, porém, não concluíram a matrícula, não estão frequentando as aulas, nem solicitaram transferência. Segundo informações, os referidos alunos estariam matriculados em outra escola. (Hugo Otávio Lima - 8ª B e Juliana Pereira M. Rocha - 8ª C)

TABELA COMPARATIVA DAS MATRÍCULAS 2005 E 2006

NÍVEL DE ENSINO	MATRÍCULA 2005	MATRÍCULA 2006	VARIAÇÃO	%
Educação Infantil	161	172 *	11	7%
Ensino Fundamental I	314	270 **	-44	-16%
Ensino Fundamental II	435	437 ***	2	0,5%
Ensino Médio	272	282 ****	10	3,7%
TOTAL	1182	1161	-21	-2%

Incluído:

- * 58 novatos
- ** 42 novatos
- *** 68 novatos
- **** 37 novatos

TOTAL DE NOVATOS: 205

TOTAL DE ANTIGOS: 956

Obs.: Matrícula 2006 efetuada até 15/02.



NÚMERO DE ALUNOS POR TURMA

2006

EDUCAÇÃO INFANTIL

SÉRIES	Nº ATUAL DE ALUNOS
Infantil I - A	7
Infantil I - C	9
TOTAL INFANTIL I	16
Infantil II - A	18
Infantil II - C	15
TOTAL INFANTIL II	33
Infantil III - A	17
Infantil III - C	20
TOTAL INFANTIL III	37
Infantil IV - A	22
Infantil IV - C	21
TOTAL INFANTIL IV	43
Infantil V - A	27
Infantil V - C	16
TOTAL INFANTIL V	43
TOTAL MANHÃ	91
TOTAL TARDE	81
GERAL DA EDUC. INFANTIL	172

NÚMERO DE ALUNOS POR TURMA

2006

ENSINO FUNDAMENTAL (1ª à 4ª)

SÉRIES	Nº ATUAL DE ALUNOS
1ª Série - A	17
1ª Série - B	17
1ª Série - C	12
Total 1ª Série	46
2ª Série - A	27
2ª Série - B	24
2ª Série - C	17
Total 2ª Série	68
3ª Série - A	26
3ª Série - B	23
3ª Série - C	27
Total 3ª Série	76
4ª Série - A	28
4ª Série - B	26
4ª Série - C	26
Total 4ª Série	80
TOTAL MANHÃ	188
TOTAL TARDE	82
GERAL DO ENS.FUND.(1ª à 4ª)	270



NÚMERO DE ALUNOS POR TURMA
2006

ENSINO FUNDAMENTAL (5ª à 8ª)

SÉRIES	Nº ATUAL DE ALUNOS
5ª Série - A	33
5ª Série - B	36
5ª Série - C	38
Total 5ª Séries	107
6ª Série - A	39
6ª Série - B	38
6ª Série - C	24
Total 6ª Séries	101
7ª Série - A	43
7ª Série - B	43
7ª Série - C	26
Total 7ª Séries	112
8ª Série - A	41
8ª Série - B	42
8ª Série - C	34
Total 8ª Séries	117
TOTAL MANHÃ	315
TOTAL TARDE	122
GERAL DO ENS.FUND.(5ª à 8ª)	437



NÚMERO DE ALUNOS POR TURMA

2006

ENSINO MÉDIO (1º ao 3º ANO)

SÉRIES	Nº ATUAL DE ALUNOS
1º Ano - A	41
1º Ano - B	40
1º Ano - C	15
Total 1º Anos	96
2º Ano - A	44
2º Ano - B	45
2º Ano - C	21
Total 2º Anos	110
3º Ano - A	33
3º Ano - B	43
Total 3º Anos	76
TOTAL MANHÃ	246
TOTAL TARDE	36
GERAL DO ENS. MÉDIO	282
TOTAL GERAL	1161



RESULTADOS DOS EXAMES VESTIBULARES 2006 POR INSTITUIÇÕES

Instituições	Nº de Alunos Inscritos	Nº de Alunos que realizaram exames	Nº de Alunos Classificados	% de Aprovação por Instituição	% Médio de Aprovação
UFPE/UFRPE *	53	52	6	11,54% - 2ª fase **	40,88%
UPE *	19	18	4	22,22%	
UNICAP *	11	9	8	88,89%	

** Dos 52 alunos que prestaram exames na UFPE/UFRPE, 81% (42 alunos) foram aprovados na 1ª fase.

APROVAÇÃO DE ALUNOS NOS EXAMES VESTIBULARES POR CURSOS E POR INSTITUIÇÕES

CURSOS	INSTITUIÇÕES			TOTAL
	UFPE	UPE	UNICAP	
Administração	-	-	1	1
Enfermagem	1	-	-	1
Letras	1	1	-	2
Jornalismo	-	-	1	1
História	-	-	1	1
Odontologia	1	1	-	2
Física	-	-	1	1
Fisioterapia	-	-	1	1
Direito	1	-	1	2
Música	1	-	-	1
Serviço Social	-	-	1	1
Ciências Biológicas	1	1	1	3
Medicina	-	1	-	1
GERAL	6	4	8	18

* UFPE - Universidade Federal de Pernambuco / UFRPE - Universidade Federal Rural de Pernambuco

* UPE - Universidade de Pernambuco

* UNICAP - Universidade Católica de Pernambuco



APROVAÇÃO DE ALUNOS NOS EXAMES VESTIBULARES 2006 EM OUTRAS INSTITUIÇÕES PARTICULARES/PÚBLICAS

CURSOS	INSTITUIÇÕES										TOTAL
	MAURÍCIO DE NASSAU	FIR	FAPE	FOOCA	AESO	UNIVASF (*)	UFAL (*)				
Medicina	-	-	-	-	-	1	-	-	-	-	1
Turismo	1	-	-	-	-	-	-	-	-	-	0
Administração	1	2	1	-	-	-	-	-	-	-	3
Enfermagem	1	-	-	-	-	-	-	-	-	-	0
Publicidade	3	-	-	-	1	-	-	-	-	-	1
Ciências da Computação	-	-	1	-	-	-	-	-	-	-	1
Direito	-	-	2	1	-	-	-	-	-	-	3
Engenharia de Software	-	1	-	-	-	-	-	-	-	-	1
Ciências Contábeis	-	-	-	-	-	-	-	-	-	1	1
GERAL	6	3	4	1	1	1	1	1	1	1	17

(*) Pública - UNIVASF: Universidade do Vale do São Francisco

(*) Pública - UFAL: Universidade Federal de Alagoas

RESULTADOS DOS EXAMES VESTIBULARES 2006 - 2ºs ANOS

INSTITUIÇÃO	Nº de Alunos Inscritos	Nº de Alunos que prestaram exame	Alunos Aprovados na 1ª fase	Alunos aprovados na 2ª fase	Alunos Classificados em Sit. de Experiência na 2ª fase
UFPE *	29	29	20	02	02

APROVADOS POR CURSOS NA 1ª FASE

CURSOS	UFPE
Direito	3
Medicina	2
Biomedicina	3
Administração	1
Ciências da Computação	3
Jornalismo	2
Arquitetura	2
Ciências Biológicas	2
Engenharia Elétrica	1
Engenharia Civil	1
GERAL	20

APROVADOS POR CURSOS NA 2ª FASE

CURSOS	UFPE
Direito	1
Ciências Biológica	1
GERAL	2

* UFPE - Universidade Federal de Pernambuco

RELATÓRIO DE AVALIAÇÕES COLETIVAS REALIZADAS NO ANO DE 2005 PELA FONOAUDIÓLOGA RENATTA FREIRE

QUADRO COMPARATIVO - EDUCAÇÃO INFANTIL

SÉRIE	PROFESSORA	1ª AVALIAÇÃO - ABRIL/2005			2ª AVALIAÇÃO - SETEMBRO/2005			3ª AVALIAÇÃO - DEZEMBRO/2005		
		Nº ALUNOS	NÍVEL IDEAL	BAIXO NÍVEL	Nº ALUNOS	NÍVEL IDEAL	BAIXO NÍVEL	Nº ALUNOS	NÍVEL IDEAL	BAIXO NÍVEL
Infantil 1 - A	Lídia e Françoise - 1º sem. Lídia e Ana - 2º sem.	-	-	-	08	62,5%	37,5%	10	100%	0%
Infantil 1 - C	Ana - 1º sem. Adriana - 2º sem.	-	-	-	08	37,5%	62,5%	08	75%	25%
Infantil 2 - A	Lenira	11	36,4%	63,6%	10	60%	40%	11	90%	10%
Infantil 2 - C	Dilva e Fabiana - 1º sem. Dilva e Leta - 2º sem.	16	50%	50%	14	78,6%	21,4%	16	70,6%	29,4%
Infantil 3 - A	Adriana - 1º sem. Françoise - 2º sem.	21	85,7%	14,3%	19	89,5%	10,5%	21	94,5%	5,5%
Infantil 3 - C	Miriam	17	53%	47%	16	52,6%	47,6%	15	84,6%	15,4%
Infantil 4 - A	Rosenilda	23	65,2%	34,8%	22	100%	0%	21	100,0%	0%
Infantil 4 - C	Lucineide	13	77%	23%	11	100%	0%	13	100,0%	0%
Infantil 5 - A	Leta	14	100%	0%	12	83,3%	16,7% (2)	Avaliação realizada através da produção de textos. Observar o quadro a seguir.		
Infantil 5 - B	Vasti	14	100%	0%	11	100%	0%			
Infantil 5 - C	Márcia	11	100%	0%	12	83,3%	16,7% (2)			

* Alunos nominalmente identificados no relatório entregue à Diretora Geral, inclusive os que apresentaram dificuldades específicas.

INFANTIL 5 - Dezembro 2005

COMPETÊNCIAS AVALIADAS	BAIXO NÍVEL			NÍVEL IDEAL		
	Infantil 5 A	Infantil 5 B	Infantil 5 C	Infantil 5 A	Infantil 5 B	Infantil 5 C
Nível Gráfico	8,3%	0%	8,3%	91,7%	100%	83,3%
Legibilidade da Grafia	8,3%	8,3%	0%	91,7%	91,7%	100%
Estrutura de Texto	41,7%	14,7%	25%	58,3%	85,7%	75%
Erros Ortográficos	0%	0%	0%	100%	100%	100%

* Os erros ortográficos são considerados normais e fazem parte do processo de aprendizagem no Infantil 5, por isso 100% dos alunos encontram-se no nível esperado para esta série.

RELATÓRIO DE AVALIAÇÕES COLETIVAS REALIZADAS NO ANO DE 2005 PELA FONOAUDIÓLOGA RENATA FREIRE

Considerações Importantes:

INFANTIL 1:

> Nível apresentado em abril/2005:

Pré-silábico inicial: Escrita representada por garatujas, ou seja, rabiscos em forma de bolinhas, traços, etc, sem controle de quantidade.

> Nível para dezembro/2005:

Pré-silábico medial: As garatujas começam a tomar formas mais diferenciadas, as crianças iniciam um processo de imitação da letra convencional e produzem rabiscos curvos (que, futuramente, formarão letras cursivas) e rabiscos retos (que representam a futura letra bastão). As crianças já realizam a pseudo-leitura, ou seja, são capazes de diferenciar o que se pode ler: gravuras ou desenhos versus palavras. Devem conhecer as cores, formas geométricas e os numerais de 1 a 5.

Obs.: Baixo nível significa não ter alcançado os conhecimentos esperados.

INFANTIL 2:

> Nível ideal para abril/2005:

Pré-silábico medial: As crianças continuam em um processo de imitação da letra convencional, produzindo rabiscos curvos e/ou retos, e realizam a pseudo-leitura.

> Nível ideal para dezembro/2005:

Pré-silábico medial em fase final: Esta fase é, principalmente, representada pela pseudo-letra, o que é uma imitação mais semelhante da escrita convencional. Devem ser capazes de ler e escrever as vogais, os numerais de 1 a 5, as formas geométricas e as cores.

Obs.: Baixo nível significa não ter alcançado os conhecimentos esperados.

INFANTIL 3:

> Nível ideal em abril/2005:

Pré-silábico final: As crianças chegam no Infantil 3 escrevendo letras convencionais fixas, que são representadas por vogais ou consoantes do próprio nome (conteúdo do Infantil 2) e, à medida que vão conhecendo outras consoantes, alcançam uma escrita representada por letras convencionais diversas, ou seja, ao tentar escrever uma palavra, a criança imprime letras do alfabeto sem que, necessariamente, exista uma relação letra x som.

Exemplo: Escrita da palavra FILE = BATFV

Escrita da palavra CANECA = PEIAVT

RELATÓRIO DE AVALIAÇÕES COLETIVAS REALIZADAS NO ANO DE 2005 PELA FONOAUDIÓLOGA RENATTA FREIRE

> **Nível ideal em setembro/2005:**

Silábico-resrito: Por estarem estudando consoantes e a formação de sílabas, as crianças começam a perceber que as palavras são formadas por pausas e que, para cada "pedacinho" de palavra, eles devem escrever uma letra. Sua escrita faz a relação 1 letra para cada sílaba. Inicialmente, este processo se dá sem a relação sonora entre a letra e seu som. Em seguida, os alunos começam a perceber a relação sonora.

Exemplo: Escrita da palavra FILÉ = i o

Escrita da palavra CANECA = a i e

> **Nível ideal em dezembro/2005:**

A criança começa a perceber e a relacionar o som das letras à escrita das sílabas, associando 1 letra para cada sílaba.

Exemplo: Escrita da palavra FILÉ = i e

Escrita da palavra CANECA = a n a

Devem ser capazes, também, de ler e escrever os padrões silábicos, e decorrente disto, os alunos do Infantil 3, têm alcançado, em sua grande maioria, o nível silábico-alfabético, antes de concluir a série.

Obs.: Baixo nível significa não ter alcançado os conhecimentos esperados.

INFANTIL 4:

> **Nível ideal em abril/2005:**

Silábico-alfabético: Os alunos chegam escrevendo no nível silábico rigoroso (em que cada sílaba é representada por uma letra em que há relação sonora. Exemplo: Escrita da palavra FILÉ = i e; - Escrita da palavra CANECA = a e a) e logo alcançam o nível ideal, que se caracteriza pela escrita de palavras, cujas sílabas, ora são completas, ora não, com ou sem relação sonora.

Exemplo: Escrita da palavra FILÉ = i i e

Escrita da palavra CANECA = a y e e a

> **Nível ideal em dezembro/2005:**

Silábico-alfabético: Neste período do ano, a consciência da relação sonora é mais aguçada, embora haja a tendência de completar a palavra, mesmo que com uma consoante que não tenha a relação sonora.

Exemplo: Escrita da palavra FILÉ = fine

Escrita da palavra CANECA = canea

Escrita da palavra GAVETA = Havta

* Os alunos do Infantil 4 têm alcançado o nível alfabético, antes da conclusão desta turma.

Obs.: Baixo nível significa não ter alcançado estes conhecimentos,

RELATÓRIO DE AVALIAÇÕES COLETIVAS REALIZADAS NO ANO DE 2005 PELA FONOAUDIÓLOGA RENATA FREIRE

INFANTIL 5:

> Nível ideal em abril/2005:

Alfabetico: Os alunos são capazes de escrever palavras e frases simples.

> Nível ideal em dezembro/2005:

Alfabetico: Os alunos são capazes de escrever palavras com algumas dificuldades já estudadas.

Obs.: No quadro comparativo, observa-se uma queda no desempenho destas turmas, contudo, o critério avaliativo foi diferente. Em abril, foi solicitado escrita de palavras para verificar se estavam no nível alfabetico. Em setembro, foi realizado produção de frases e, em dezembro, a produção de textos. Portanto, é importante observar apenas a relação entre nível ideal e baixo nível de cada avaliação, separadamente.

EVENTOS DIDÁTICOS E CULTURAIS REALIZADOS NO ANO DE 2005
COORDENAÇÃO DE EDUCAÇÃO INFANTIL

EVENTOS DIDÁTICOS E CULTURAIS / TRABALHOS APRESENTADOS	CURSOS/SÉRIES
PROJETO TEMÁTICO: SOU NORDESTINO, SIM SENHOR!	
1º Momento: Temas Trabalhados	
. Linha do Tempo (a chegada dos portugueses).	Infantil I, II, III, IV e V
. O que existia na nossa região quando os portugueses chegaram?	Infantil II, III, IV e V
. Relação entre portugueses e índios no início. Como foram os primeiros contatos entre eles?	Infantil I, II, III, IV e V
. Transporte da época.	Infantil I, II, III, IV e V
. Meios de comunicação da época.	Infantil I, II, III, IV e V
. Roupas da época.	Infantil I, II, III, IV e V
. Análise da vida na época e da vida hoje. O que mudou?	Infantil I, II, III, IV e V
. Como era a paisagem da época (fauna e flora).	Infantil I, II, III, IV e V
. Primeiras delimitações geográficas da nossa região na época.	Infantil I, II, III, IV e V
2º Momento: Temas Trabalhados	
. As regiões nordestinas (hoje).	Infantil I, II, III, IV e V
. Algumas brincadeiras da nossa região.	Infantil I, II, III, IV e V
. Artistas voltados ao artesanato e à pintura (Mestre Vitalino).	Infantil I, II, III, IV e V
. Comidas da nossa região.	Infantil I, II, III, IV e V
3º Momento: Tema Trabalhado: O Melhor de Ser Nordestino é Ser Pernambucano	
. Trabalhos:	
. Brincadeiras e brinquedos populares	Infantil I
. Ritmos e danças	Infantil II

EVENTOS DIDÁTICOS E CULTURAIS REALIZADOS NO ANO DE 2005

**COORDENAÇÃO DE EDUCAÇÃO INFANTIL
(continuação)**

. Comidas típicas	Infantil III
. Tipos humanos	Infantil IV
. Turismo	Infantil V
. Personalidades nordestinas: Luiz Gonzaga, Brennand, Lula Cardoso Aires, Mestre Vitalino e Romero Brito	Todas as turmas (atividade realizada nas aulas de Arte).
VISITAS REALIZADAS	
. Bial do Livro - Centro de Convenções de Olinda	Infantil IV e V
. Visitas realizadas a pontos turísticos do Recife e Olinda, visando ao Projeto Temático	Infantil I, II e III
. Bairro dos Artistas - Visita à casa de Gilberto Freire, em Apipucos e à Oficina do Artista Val Bonfim.	Infantil IV
. Trilha dos Holandeses (Igarassu-Vila Velha-Itamaracá)	Infantil V
. Os alunos conheceram Vila Velha, fazendo a trilha dos holandeses.	
. Visita ao Forte Orange	Infantil V
TEATRO	
. Ballet do Teatro Municipal do Rio de Janeiro, com Ana Botafogo	Uma representação de alunos do Infantil III, IV e V
PROJETO FAMÍLIA AMIGA	
. Oficinas:	
. Boneco de farinha - material reciclável - argila - pintura de quadros - dança - teatro de bonecos - música - dobradura e psicomotricidade	Programa para todas as turmas e visitantes.

EVENTOS DIDÁTICOS E CULTURAIS REALIZADOS NO ANO DE 2005
COORDENAÇÃO DE ENSINO FUNDAMENTAL I

EVENTOS DIDÁTICOS E CULTURAIS / TRABALHOS APRESENTADOS	CURSOS/SÉRIES
PROJETO TEMÁTICO: SOU NORDESTINO, SIM SENHOR!	
Subtemas apresentados na Expoagnes:	
. "A Influência do Povo Indígena para a Cultura Nordestina"	1ªs séries
. "Ver a África, é Ver o Nordeste Brasileiro"	2ªs séries
. "A Importância dos Holandeses para o Nordeste Brasileiro"	3ªs séries
. "A Herança Deixada pelos Portugueses: Nordeste, o Berço do Brasil	4ªs séries
Mercado de São José: 130 Anos de História	4ªs séries A/B
	4ªs séries C/D
ATIVIDADES PEDAGÓGICAS REALIZADAS DURANTE O PROJETO TEMÁTICO	
. Citytour pelas cidades de Recife e Olinda, visitando os pontos históricos e turísticos.	1ªs às 4ªs séries
. Visita ao Museu do Estado: Exposição referente às contribuições dos povos indígenas e holandeses.	1ª C e 3ªs séries
. Excursão à cidade de Caruaru: Visita ao Alto do Moura (Mestre Vitalino), Museu Asa Branca (Luiz Gonzaga), Feira de Artesanato Cultural. Observação da zona da mata e do agreste pernambucano, com suas diferenças e formações rochosas.	3ªs e 4ªs séries
. Excursão à cidade de Bezerros: Visita ao Centro Cultural de Pernambuco, com exposições de xilogravuras, literatura de cordel e diversos tipos de artesanato do Estado.	3ªs e 4ªs séries
. Visita ao Museu do Homem do Nordeste: Exposição comemorativa aos 130 anos do Mercado de São José.	1ªs e 2ªs séries
. Visita à Bienal do Livro, no Centro de Convenções de Olinda	3ªs e 4ªs séries
TEATRO	
. Apresentação do Ballet do Theatro Municipal do Rio de Janeiro, com Ana Botafogo	1ªs às 4ªs séries

EVENTOS DIDÁTICOS E CULTURAIS REALIZADOS NO ANO DE 2005

COORDENAÇÃO DE ENSINO FUNDAMENTAL II

EVENTOS DIDÁTICOS E CULTURAIS / TRABALHOS APRESENTADOS	CURSOS/SÉRIES
EXPOSIÇÕES	
. O Sistema Solar - Geografia	5 ^ª s séries
. Painel Fotográfico Pedra do Ingá - História	5 ^ª s séries
. O Cinema Mazaropi/Charles Chaplin - Língua Portuguesa	6 ^ª s séries
. Brasil: O País quer Paz - Língua Portuguesa	6 ^ª s séries
. Revolução Francesa (Exposição de jornais da época elaborados pelos alunos) - História	7 ^ª s séries
. Tan Gran - Desenho Geométrico	7 ^ª s séries
. Mostra Literária (Manuel Antônio de Almeida, José de Alencar) - Literatura	8 ^ª s séries
. A Semana de Arte Moderna - Educação Artística / História	8 ^ª s séries
. A Cultura Grega	} Geografia
. A Cultura Chinesa	
. A Cultura Indígena	
. A Cultura Alemã	
. A Ciência e a Tecnologia do Consumo - Ciência (Química e Biologia)	8 ^ª s séries
. O Meio Ambiente - Biologia	8 ^ª s séries
. Nas Trilhas do Velho Chico	6 ^ª s e 7 ^ª s séries
. Mostra Literária (Pedro Bandeira)	7 ^ª s séries
. Hidrelétricas	6 ^ª s séries
. As Manifestações Culturais Nordestinas	6 ^ª s séries
. A Utopia Híppie	8 ^ª s séries
. Versos que Encontramos pelas Ruas do Recife	8 ^ª s séries
PROJETOS DIDÁTICOS	
. Fitoterápicos Anti-Helmínticos na População do Recife - Química e Biologia	8 ^ª s A e B

COORDENAÇÃO DE ENSINO FUNDAMENTAL II

50

(continuação)

. Riquezas Geo-Econômicas do Velho Chico - Geografia	6 ^ª s C e D
. Nas Trilhas do São Francisco - Geografia	8 ^ª s A e B
. Vida, Ainda Secas? - Matemática	8 ^ª s A, B e C
. Vida, Ainda Secas? - Língua Portuguesa	8 ^ª s A, B e C
. A Cultura Nordestina Retratada na Culinária, Artesanato e Literatura de Cordel - Língua Portuguesa	6 ^ª s A e B
. O Nordeste e Suas Manifestações Culturais - História	7 ^ª s A e B
. A Influência da Língua Inglesa no Cardápio Nordestino - Língua Inglesa	7 ^ª s C e D
. Antônio Conselheiro e a Guerra de Canudos - Matemática	7 ^ª s C e D
. Os Dinossauros do Nordeste - Ciências	5 ^ª s A, B e C
. Os Dinossauros do Nordeste - Língua Portuguesa	5 ^ª s A, B e C
. A Influência da Língua Inglesa no Vocabulário Nordestino - Língua Inglesa	7 ^ª s A e B
EXCURSÕES PEDAGÓGICAS	
. Conhecendo o Planetário e a Pedra do Ingá - Excursão a João Pessoa Professores: Adriano Sérgio e Hadman - Geografia	5 ^ª s séries
. Nas Trilhas do Velho Chico (Maceió e Penedo)	6 ^ª e 7 ^ª s séries
FEIRAS	
. Feira Típica Apresentando a Cultura Nordestina com seu Artesanato, Culinária, Folclore, Literatura Professora: Nilma Domelas - História	7 ^ª s séries
I CAMPEONATO PERNAMBUCANO DE ROBÓTICA	
. Com a classificação da 7 ^ª série em primeiro lugar, o Colégio sagrou-se campeão pernambucano, tendo sido classificado para o campeonato nacional, a ser realizado em São Paulo, no ano 2006.	6 ^ª s e 7 ^ª s séries
EXPOAGNES - PROJETO TEMÁTICO: SOU NORDESTINO, SIM, SENHOR	
PROJETOS APRESENTADOS:	
. Dinossauros: A Incrível Expedição	5 ^ª A
. A Poesia Nordestina	5 ^ª B
. O Ecoturismo na Região Nordeste	5 ^ª A

COORDENAÇÃO DE ENSINO FUNDAMENTAL II
(continuação)

. O Teatro no Coração do Povo Nordestino	5ª A
. O Analfabetismo	5ª C
. A Música Nordestina	5ª C
. A Culinária Nordestina	5ª B
. Quilombo dos Palmares	5ª A
. A Leucemia em Pernambuco	5ª B
. A História do Cacau na Bahia	5ª B
. A Dança Nordestina	5ª C
. Romero Brito de Recife para o Mundo	5ª C
. Belezas Nordestinas	6ª B
. O Branco, o Negro e o Índio na Formação da Sociedade Nordestina	6ª D
. O Turismo Histórico na Área Metropolitana do Recife	6ª D
. Tuberculose no Nordeste	6ª A
. Os Estados Nordestinos	6ª B
. Caruaru, Retrato de Uma Cidade Nordestina	6ªs A/B
. Luiz Gonzaga	6ª C
. A Cultura Indígena	6ª C
. Soluções para o Nordeste	6ª B
. A Cultura Geral do Rio Grande do Norte	6ª A
. Lampião: Herói ou Bandido?	6ª A
. As Artes do Meu Nordeste	6ª B
. Esportes Radicais no Nordeste	6ª D
. Conhecendo o São Francisco	6ª A
. Cultura Nordestina	6ª A
. Pontos Turísticos de Pernambuco	7ªs C/D
. Câncer de Mama	7ª B
. A Vida no Sertão	7ª A
. Tabagismo no Nordeste	7ª A

COORDENAÇÃO DE ENSINO FUNDAMENTAL II
(continuação)

. Literatura de Cordel	7º D
. Futebol no Nordeste	7º A
. Pólo Médico em Pernambuco	7º C
. Litoral Pernambucano	7º A
. A Linguagem Cinematográfica	7º D
. Praias do Nordeste	8º C
. Energia Eólica	8º B
. O Balanço de Exportação do Vale do São Francisco	7º B
. Doação de Sangue	8º A
. O Sertão Nordestino	8º C
. Fernando de Noronha, Um Paraíso Nordestino	7ºs A/B
. O Desenvolvimento Econômico e os Impactos Ambientais na Região de Suape	8ºs A/B
. Turismo na Bahia	8º C
. Adolescência: Uma Fase Especial	8º B
. Nordeste, Mostra Tua Cara	8º A
. Ariano Suassuna: Vida e Obra	8º C
. A Influência da Cultura Estrangeira na Cultura Nordestina	8º A
. A Literatura	8º C
. Recife das Pontes e Casarões	8º B
. Brennand	8º C
. Os Nordestes	8º A

EVENTOS DIDÁTICOS E CULTURAIS REALIZADOS NO ANO DE 2005

COORDENAÇÃO DE ENSINO MÉDIO

EVENTOS DIDÁTICOS E CULTURAIS / TRABALHOS APRESENTADOS	CURSOS/SÉRIES
PESQUISA E INICIAÇÃO CIENTÍFICA	
. FEBRACE - Feira Brasileira de Ciências e Engenharia - Universidade de São Paulo (USP)/SP	3ºs anos
Trabalho Apresentado: " Uma Vivência Melhor em Todas as Etapas da Vida "	
Professor Orientador: Denis Andrade	
TEATRO	
. Peça: " Lucíola " - de José de Alencar - Teatro Barreto Júnior	1ºs, 2ºs e 3ºs anos
. Adaptação da Peça " O que é o Casamento " - de José de Alencar - Apresentada no Salão Nobre do Colégio pelos Alunos	1ºs anos
. Peça: São Bernardo - Graciliano Ramos	1ºs, 2ºs e 3ºs anos
Teatro Barreto Júnior	
Professora Celeste Azevedo	
CINEMA	
. Aprendendo História no Cinema - Filme: " As Cruzadas " - Cine Rosa e Silva	1ºs anos
Professora: Lana Portela	
PROJETOS DIDÁTICOS	
. " Alencar: Um Nordestino Criador de Mitos na Cultura Brasileira. "	1ºs anos
Professora: Celeste Azevedo	
PRÊMIO VIAGEM NESTLÉ PELA LITERATURA	
Textos em prosa de Machado de Assis (O Alienista) e em verso de Mário Quintana (Poemas Seleccionados)	1ºs e 2ºs anos
Professora Celeste Azevedo	
ESSENCIA DO MODERNISMO	
Roteiro Cinematográfico sobre Raquel de Queiroz	2ºs anos
Professora: Celeste Azevedo	

COORDENAÇÃO DE ENSINO MÉDIO
(continuação)

EVENTOS DIDÁTICOS E CULTURAIS / TRABALHOS APRESENTADOS	CURSOS/SÉRIES
PALESTRAS	
. Educação Fiscal Como Prática de Cidadania (Projeto da Secretaria da Fazenda na Rede de Ensino Particular)	1ºs, 2ºs e 3ºs anos
. Saúde da Mulher (para adolescentes)	1ºs, 2ºs e 3ºs anos
VISITA	
. Bienal do Livro (Centro de Conveções de Olinda)	1ºs e 2ºs anos
EXPOAGNES - PROJETO TEMÁTICO: SOU NORDESTINO, SIM, SENHOR!	
. Meteorologia Nordestina	1º D
. Indústria Têxtil no Nordeste	2º A
. A Cana-de-Açúcar e Suas Utilidades	2º B
. Brejos, No Nordeste Faz Frio, Sim Senhor!	1º B
. A História do Açúcar no Nordeste	1º B
. "O Milagre da Irrigação" A Produção Agrícola do Vale do São Francisco	1º B
. Energia Eólica e Radioativa	2º A
. Usinas de Açúcar e o Desenvolvimento de Pernambuco	1º A
. Desenvolvimento Industrial	2ºs A/C
. Ecossistema Marinho Gerando Saúde	2ºs A/B
. Cinética Química: A Velocidade das Reações	2º B
. Energia Solar no Nordeste	3ºs A/B
. O Uso da Erva-Doce em Combate ao Tabagismo	2º C
. Desnutrição no Nordeste	3º B
. Transposição do Rio São Francisco: Solução Para os Problemas Nordestinos?	1º A
. Bomba: Só de São João	1º D
. Um Mundo Chamado Petrobrás	3ºs A/B
. Cachoeira de Paulo Afonso: Beleza, Cultura e Energia	1º A
. Fernando de Noronha	1º B
. Fogos de Artifício	3ºs A/B
. Pernambuco Imortal	1º A

COORDENAÇÃO DE ENSINO MÉDIO
(continuação)

EVENTOS DIDÁTICOS E CULTURAIS / TRABALHOS APRESENTADOS	CURSOS/SÉRIES
. Mangue: Pernambuco Embaixo dos Pés	3º A
. Energia Solar, Eólica e Biomassa	1º B
. S. O. S. Nordeste	1º A
. Soluções Viáveis Para o Problema da Seca no Nordeste	2º A
. Suape: Desenvolvimento, Economia e Impactos Ambientais	2ºs A/B
. Engenhos de Pernambuco	2ºs A/B
. Água Para Todos, Água Para Sempre?	2º A
. Medicina Alternativa	2º B
. Água no Nordeste: Mais do que Importante, Essencial!	2º B
. Coca-Cola, Grande Multinacional do Nordeste	3º B
. Biodiesel	1º B
. Diabetes no Nordeste	2º B

EVENTOS DIDÁTICOS E CULTURAIS REALIZADOS NO ANO DE 2005
COORDENAÇÃO DE EVENTOS

EVENTOS DIDÁTICOS E CULTURAIS	RESUMO
VOLTA ÀS AULAS - 01/02/2005	Culto de abertura do ano letivo com a participação de alunos e professores do Colégio.
APRESENTAÇÃO OFICIAL DAS SOLENIIDADES DE CONCLUSÃO DOS CURSOS	Divulgação das festividades de conclusão da Educ. Infantil, 4ª série do Ensino Fundamental, 8ª série do Ens. Fundamental e 3º ano do Ens. Médio.
HOMENAGEM AO DIA DA MULHER - 08/03/2005	Durante esse dia foram feitas homenagens às mulheres e distribuída uma pequena mensagem.
CULTO DE PÁSCOA - 23/03/2005	Durante o dia, com os alunos, e às 18h30, com funcionários e professores.
PROJETO - SOU NORDESTINO, SIM SENHOR! (alunos) - 05/04/2005	Lançamento para os alunos com participações especiais e esclarecimentos sobre o projeto.
PROJETO - SOU NORDESTINO, SIM SENHOR! (pais e convidados) - 18/04/2005	Lançamento oficial para pais e convidados com uma palestra que foi ministrada pelo Prof. Luis Schetini.
HOMENAGEM ÀS MÃES - 04/05/2005	Aconteceu no Gymnasium Russel e contou com apresentações de alunos de todas as séries. Nesse dia, encerramos a campanha de arrecadação de fraldas descartáveis, produtos de higiene pessoal e roupas, entregues às mães carentes de hospitais da cidade.
ENCONTRO AGNES - FAMÍLIAS - 11 a 25/05/2005	Reuniões periódicas com os pais dos alunos com o objetivo de estreitar, ainda mais, os laços entre a escola e as famílias.
XXXI OLIMPIAGNES - 03/06/2005	Com o tema: "A Contribuição das Histórias Universais para a Formação de Valores". A abertura da Olimpiagnes teve uma belíssima apresentação feita por 380 alunos do Colégio e a participação de toda a família Agnes. O ingresso para a entrada na abertura foi 1kg de alimento não perecível. As doações foram encaminhadas ao Hospital Evangélico de Pernambuco.
ENCONTRO DE UNIVERSIDADES E PROFISSÕES - 27 e 28/06/2005	Nesses dias, alunos do Ensino Médio participaram de palestras ministradas pela Coordenação do Curso de Direito da UNICAP e pela Reitoria da UNIBRATEC.
DIVULGAÇÃO DAS FESTIVIDADES DE 101 ANOS DO COLÉGIO - julho/2005	Apresentação e divulgação da programação de aniversário através de cartazes, folhetos, correspondências, informações em murais e visitas às salas de aula.

COORDENAÇÃO DE EVENTOS

(continuação)

EVENTOS DIDÁTICOS E CULTURAIS	RESUMO
HOMENAGEM AOS PAIS - 08/08/05	. Aconteceu no Gymnasium Russel e contou com a participação de alunos de todas as séries, com músicas, solos, poemas e apresentações coreográficas.
HOMENAGEM AOS ESTUDANTES - 11/08/05	. Durante esse dia, foram feitas homenagens aos alunos, no salão nobre, e distribuída uma pequena mensagem.
CULTO EM AÇÃO DE GRAÇAS - 101 ANOS AGNES - 14/08/05	. Aconteceu na Igreja Presbiteriana da Boa Vista, com a participação de coro de alunos e mensagem que foi proferida pelo Vice-Diretor, o Rev. Eduardo Magalhães L. S. Maior.
INAUGURAÇÃO DO PRÉDIO DA EDUCAÇÃO INFANTIL - JANTAR DE ANIVERSÁRIO - 26/08/05	. Culto de Louvor, seguido de testemunhos dos Diretores e do Presidente do Conselho Deliberativo, Rev. Cilas Cunha de Menezes, seguido de um delicioso jantar de aniversário.
FESTA NO PARQUE - 01/09/05	. As festividades de aniversário foram encerradas com um dia especial no maior parque de diversões do Nordeste, o Mirabilândia Park.
TALENTO AGNES - 01/09/05	. Concurso de músicas que premiou "os melhores" do Agnes em algumas categorias.
COMEMORAÇÃO - DIA DA CRIANÇA - 11/10/05	. Grande comemoração com a participação de alunos da Educação Infantil ao Ensino Fundamental I, que aconteceu no Raio de Sol Recepções Infantis.
HOMENAGEM A PROFESSORES E FUNCIONÁRIOS - 14/10/05	. Jantar em comemoração ao Dia do Professor e do Auxiliar de Administração Escolar. Aconteceu no prédio da Educação Infantil. Momentos recheados de surpresas para esses queridos profissionais.
XIII EXPOAGNES - 05/11/05	. Culminância do Projeto Temático 2005 "Sou Nordestino, Sim Senhor!" . Grande evento com estrutura profissional em stands, praça de alimentação, palcos para apresentações especiais dos alunos. Tudo, nesse dia, dirigido pelos personagens do nosso folclore: Mateus e Catarina.
APOSIÇÃO DA PLACA MURAL - AULA DA SAUDADE - ENSINO MÉDIO - 09/11/05	. Iniciou-se no hall de recepção do Colégio, continuando no audiovisual, com a palavra da Direção e professores, e um coquetel organizado pelos alunos.
CULTO COLAÇÃO DE GRAU - SOCIAL E SOLENIDADE DE CONCLUSÃO DO ENSINO MÉDIO - 09/11/2005	. Grande festa, a rigor, aconteceu na Casa Rosada Recepções, com gratidão ao Senhor. Momento de colação de grau e uma divertida social.
DIA DA FAMÍLIA AMIGA - 26/11/05	. Dia especial de confraternização e interação entre pais, Escola, alunos e convidados que viveriam momentos importantes em oficinas, brincadeiras e apresentações.
LANÇAMENTO DO PROJETO DE ROBÓTICA LEGO ZOOM - 30/11/05	. Apresentação oficial aos pais, do Projeto de Educação Tecnológica - Lego Zoom que será implantado em 2006, no Colégio Agnes.

COORDENAÇÃO DE EVENTOS

(continuação)

EVENTOS DIDÁTICOS E CULTURAIS	RESUMO
CONFRAERNIZAÇÃO 4ªS SÉRIES - 02/12/05	Momento festivo de "Fim de Ano", onde os alunos da 4ª série puderam aproveitar com alegria, na Casa de Recepções Raio de Sol Adventure.
AGNES, A MAIS DE 100 - 06/12/05	Espetáculo musical e teatral com a participação de aproximadamente 500 alunos, que apresentaram o tema: " Contos de Esperança", As Mais Belas Histórias do Livro Sagrado Contadas Através de Música, Teatro e Dança.
SOLENDIDADE DE FORMATURA DA ALFABETIZAÇÃO - 09/12/05	Festividade que aconteceu em Rose Beltrão Recepções e contou com aproximadamente 550 pessoas da família Agnes, com uma programação divertida, solene e muito animada.
SOLENDIDADE DE CONCLUSÃO DAS 8ªS SÉRIES - 14/12/05	Festividade que teve o tema "Uma Festa de Cinema", onde todos os formandos, caracterizados, puderam participar de momentos inesquecíveis. Aconteceu no Buffet Leticia Antunes.
MUSICAL DE NATAL - 21/12/05	Apresentação da Cantata de Natal "O Sentido do Natal", que foi ministrada por alunos da Educação Infantil ao Ensino Médio, evidenciando o verdadeiro sentido do Natal.
CULTO, JANTAR E CONFRATERNIZAÇÃO NATALINA - FUNCIONÁRIOS DO COLÉGIO AGNES - 23/12/05	Aconteceu no prédio da Educação Infantil, com momento de gratidão e um jantar servido com muito carinho para todos os presentes naquela noite feliz.

EVENTOS ECLESIASTICOS DIDÁTICOS E CULTURAIS REALIZADOS NO ANO DE 2005

CAPELANIA

EVENTOS ECLESIASTICOS DIDÁTICOS E CULTURAIS	RESUMO
CULTO DE ABERTURA DO ANO LETIVO - 01/02/2005	. Louvor, oração e meditação na Palavra de Deus.
CULTO DE PÁSCOA - 23/02/2005	Rev. Costa Neto - Quadra Poliesportiva - manhã e tarde
	. Com a Educação Infantil e o Ensino Fundamental I.
	Tema: "Presente que Jesus nos deu por sua morte".
	Salão Nobre - manhã e tarde
	. Culto com professores e funcionários
	Mensagem: Rev. Costa Neto - Salão Nobre
HOMENAGEM AO DIA DA MULHER - 02/03/2005	. Homenagem às alunas, nos cultos, e distribuição de uma mensagem escrita às professoras e funcionárias.
HOMENAGEM AO DIA DA MULHER - 07 a 11/03/2005	. Entrevistas com as mães da Educação Infantil e do Ensino Fundamental I, durante os cultos, sobre suas atividades domésticas e profissionais.
PROJETO: SOU NORDESTINO, SIM SENHOR! - 05/04/2005	. Lançamento do projeto para os alunos na quadra poliesportiva com Laércio e Banda do Ministério Sal da Terra - manhã e tarde.
PROJETO: SOU NORDESTINO, SIM SENHOR! - 18/04/2005	. Lançamento do projeto aos pais, na quadra poliesportiva, também com Laércio e Banda - noite.
ACAMPAGNES - 15, 16 e 17/04/2005	. Realização do VII Acampamento para alunos da 3ª a 5ª série.
HOMENAGEM ÀS MÃES - 04/05/2005	Tema: "Respeito: Curta essa Idéia".
REUNIÃO COM OS PAIS - 11 a 25/05/2005	. Realização de uma programação especial na quadra poliesportiva, para as mães da Educação Infantil e Ensino Fundamental I, com uma devocional e palavra do Rev. Costa Neto.
OLIMPIAGNES - 03/06/2005	. Participação da Capelania em sucessivas reuniões com os pais de cada setor para apresentar o trabalho da Capelania.
	. Realização da devocional pela Capelania, com louvor, oração e meditação com o Rev. Costa Neto.

EVENTOS ECLESIASTICOS DIDÁTICOS E CULTURAI REALIZADOS NO ANO DE 2005

CAPELANIA

(continuação)

EVENTOS ECLESIASTICOS DIDÁTICOS E CULTURAI	RESUMO
HOMENAGEM AOS ESTUDANTES - 11/08/05	. Uma palavra do Capelão, Rev. Costa Neto, aos alunos, no Salão Nobre.
HOMENAGEM AOS PAIS - 12/08/05	. Realização de uma programação especial na quadra poliesportiva com a apresentação de um musical, pelos alunos da Educação Infantil e Ensino Fundamental I, com uma devocional pela Capelania.
CULTO DE GRATIDÃO - ANIVERSÁRIO DO COLÉGIO - 14/08/05	. Participação dos alunos com louvor e música especial por professores e funcionários. Igreja Presbiteriana da Boa Vista - Pregador Rev. Eduardo Magalhães.
INAUGURAÇÃO DO PRÉDIO DA EDUCAÇÃO INFANTIL - 26/08/05	. No próprio prédio da Educação Infantil com uma devocional pela Capelania e um jantar.
TALENTOAGNES - 01/09/05	. Realização do II Talentoagnes com a apresentação de alguns grupos de louvor formados por alunos. Premiação para os três primeiros colocados, no Mirabilândia.
CONFERÊNCIAS - 05 a 09/09/05	. Da Educação Infantil ao Ensino Fundamental I. Tema: Agradando ao Senhor - No Salão Nobre
CONFERÊNCIAS - 12 a 16/09/05	. Do Ensino Fundamental II ao Ensino Médio, com ex-viciados do Desafio Jovem e Sara Vida.
HOMENAGEM AO PROFESSOR E AOS AUXILIARES DE ADMINISTRAÇÃO ESCOLAR - 18/10/05	. Devocional realizada pela Capelania. Jantar oferecido pela Direção Prédio da Educação Infantil.
EXPOAGNES - 05/11/05	. Tema Geral: " Sou Nordestino, Sim Senhor!" Subtema da Capelania: Jesus Liberta o Coração do Nordestino.
CULTO DE GRATIDÃO - CONCLUSÃO DO ENSINO MÉDIO - 09/11/05	. Participação dos alunos dirigindo o louvor com música especial. Pregador Rev. Eduardo Magalhães - No Cerimonial Casa Rosada.
DEVOCIONAL E confraternização das 4ªs SÉRIES DO ENSINO FUNDAMENTAL I - 02/12/05	. Devocional pela Capelania Meditação - Rev. Costa Neto - No Espaço Raio de Sol.

EVENTOS ECLESIASTICOS DIDÁTICOS E CULTURAI REALIZADOS NO ANO DE 2005

CAPELANIA

(continuação)

EVENTOS ECLESIASTICOS DIDÁTICOS E CULTURAI	RESUMO
FORMATURA DA EDUCAÇÃO INFANTIL - 21/12/05	Devocional pela Capelania
AGNES SOLIDÁRIO - NOVEMBRO E DEZEMBRO	Meditação: Professora Nelma Costa - No Cerimonial Rose Beltrão.
CULTO DE GRATIDÃO - CONCLUSÃO DO ENS. FUNDAMENTAL - 17/12/05	Campanha de arrecadação de alimentos e roupas para o Sertão. Parceria com o ministério " Rumo ao Sertão" Entrega ao IV distrito de Caruaru: Xique-Xique.
CANTATA DE NATAL - 22/12/05	Louvor dirigido por ex-alunos e participação dos alunos com música especial. Pregador Rev. Costa Neto - No Letícia Antunes Recepções.
CULTO DE NATAL - 23/12/05	Com a Educação Infantil e o Ensino Fundamental I. Tema: O Verdadeiro Sentido do Natal - Na quadra poliesportiva.
	Com professores e funcionários. Participação de um coral de professores e funcionários e, ainda, grupo vocal das professoras da Educação Infantil.
	Mensagem - Rev. Costa Neto - No prédio da Educação Infantil.



EVENTOS DESPORTIVOS REALIZADOS NO ANO DE 2005

PARTICIPAÇÃO EM EVENTOS ESPORTIVOS	MODALIDADE	CATEGORIA	CLASSIFICAÇÃO	TÉCNICO			
JOGOS AMISTOSOS							
1º SEMESTRE DE 2005	Handebol	Mirim Masculino	Não há classificação em jogos amistosos	Iberê Caldas			
		Cadete Masculino		Iberê Caldas			
		Adulto Masculino		Iberê Caldas			
	Voleibol	Pré-Mirim		Não há classificação em jogos amistosos	Orlene Karine Melo		
		Pré-Mirim Feminino			Orlene Karine Melo		
		Mirim Feminino			Orlene Karine Melo		
	Futebol de Campo	Mirim Masculino			Não há classificação em jogos amistosos	Orlene Karine Melo	
		Infanto-Juvenil Feminino				Orlene Karine Melo	
		Mirim Masculino				Francisco Xavier	
	Futsal	Juvenil Masculino				Não há classificação em jogos amistosos	Francisco Xavier
		Pré-Mirim Masculino					Francisco Xavier
	Basquete	Mirim Masculino					Não há classificação em jogos amistosos
Infanto-Juvenil Feminino		Francisco Xavier					
Mirim Masculino		Jorge Lima					
Handebol	Infantil Masculino	Não há classificação em jogos amistosos	Jorge Lima				
	Mirim Masculino		Iberê Caldas				
	Infantil Masculino		Jorge Lima				
	Infantil Masculino		Jorge Lima				
Basquete	Infantil Masculino		Não há classificação em jogos amistosos	Jorge Lima			
	Infantil Masculino			Jorge Lima			
	Infantil Masculino			Jorge Lima			
LIGA ESCOLAR							
COPA AUXILIADORA	Voleibol			Infanto-Juvenil Feminino	-	Orlene Karine	
				Infanto-Juvenil Feminino	Vice-Campeão	Orlene Karine	
JOGOS ESCOLARES (SELETIVA)							
Handebol	Handebol			Cadete Masculino	4º colocado no torneio	Iberê Caldas	
		Mirim Masculino		Iberê Caldas			
		Juvenil Masculino		Iberê Caldas			

(continuação)

FESTIVAL DE FUTEBOL DE CAMPO DO AMERICANO BATISTA			
	Futebol de Campo	Juvenil Masculino	Francisco Xavier
CIRCUITO DE FUTSAL INICIADO NO 1º SEMESTRE COM TÉRMINO PARA O 2º SEMESTRE			
	Futsal	Infanto-Juvenil Feminino	Francisco Xavier
COPA PERNAMBUCO			
Basquete		Mirim Masculino	Jorge Lima
		Mirim Feminino	Jorge Lima
		Mirim Masculino	Não classificado
		Mirim Feminino	Não classificado
		Infantil Feminino	3º colocado
TROFÉU DR. JOSÉ DAVI GIL RODRIGUES			
Natação		Golfinho	Carla Travassos
		Livre	Maria do Carmo Nascimento
COPAGNES			
Basquete		Infantil Masculino	Jorge Lima
		Mirim Feminino	Jorge Lima
Voleibol		Mirim Masculino	Não classificado
		Mirim Masculino	5º colocado
		Infantil Feminino	Vice-Campeã
Handebol		Infantil Masculino	Campeão
		Mirim Feminino	3º colocado
Futebol de Campo		Mirim Masculino	Francisco
		Inf. Juvenil Feminino	Francisco
JEP'S			
Basquete		Infantil Masculino	Jorge Lima
		Pré-Mirim Masculino	Jorge Lima
		Mirim Masculino	Não classificado
		Mirim Feminino	Não classificado

EVENTOS DESPORTIVOS REALIZADOS NO ANO DE 2005

(continuação)

JEP'S			
Voleibol	Mirim Feminino	5º colocado	Orlene Karine
	Mirim Masculino	7º colocado	Orlene Karine
	Infantil Feminino	6º colocado	Orlene Karine
	Pré-Mirim Masculino	4º colocado	Orlene Karine
	Pré-Mirim Feminino	Não classificado	Orlene Karine
	Mirim Masculino	Vice-Campeão	Iberê Caldas
	Mirim Feminino	5º colocado	Jarbas Jamil
Handebol	Infantil Masculino	Vice-Campeão	Iberê Caldas
	Pré-Mirim Masculino	5º colocado	Jarbas Jamil
	Pré-Mirim Feminino	5º colocado	Jarbas Jamil
	Juvenil Masculino	6º colocado	Francisco
Futebol de Campo	Mirim Masculino	5º colocado	Francisco
	CIRCUITO SALESIANO		
Basquete	Infantil Masculino	4º colocado	Jorge Lima
	Infantil Feminino	3º colocado	Orlene Karine
Handebol	Inf. Juvenil Feminino	Vice-Campeão	Jarbas Jamil
	Inf. Juvenil Masculino	3º colocado	Iberê Caldas
Futebol de Campo	Mirim Masculino	3º colocado	Francisco
	COPA DAMAS		
Basquete	Infantil Feminino	4º colocado	Jorge Lima
	Infantil Feminino	3º colocado	Orlene Karine
COPA ROSA GATORNO			
Basquete	Infantil Feminino	3º colocado	Jorge Lima
	COPA VISÃO		
Voleibol	Mirim Masculino	4º colocado	Orlene Karine

EVENTOS DESPORTIVOS REALIZADOS NO ANO DE 2005

(continuação)

INTERCÂMBIO				
	Basquete	Mirim Masculino	Campeão	Jorge Lima
	Handebol	Mirim Feminino	Campeão	Jorge Lima
		Mirim Masculino	Campeão	Iberê Caldas
Futsal	Mirim Masculino	Vice-Campeão		Francisco
	Inf. Juvenil Feminino	Vice-Campeão		Francisco



PROGRAMA DE CAPACITAÇÃO CONTINUADA

PARTICIPAÇÃO DA EQUIPE DOCENTE E TÉCNICO-PEDAGÓGICA

NO ANO DE 2005

Nº PARTICIPANTES	FUNÇÃO NO AGNES	EVENTO / DATA	TEMA / CONTEÚDO	APOIO
1	Diretora Geral	VI Congresso Pernambucano de Ed. Cristãos janeiro/2005 Realização: Instituto Presbiteriano Mackenzie, Colégio Presbiteriano Agnes Erskine, Colégio 2001 e Colégio Presbiteriano Quinze de Novembro.	Conferência: "A Instituição Educacional e a Responsabilidade Social" - Dr. Custódio Pereira/SP	Colégio Agnes
1	Vice-Diretor		Conferência: "Educação: A Solução está no Afeto" - Dr. Gabriel Chalita/SP	
4	Coordenador(a)		Conferência: "Ler e Escrever, um Compromisso de Todas as Áreas" Dra. Kátia Smole/SP	
1	Orientadora		Curso: Interação Professor e Aluno: Vínculo Construtivo na Educação - Pedro Terzer/PE Público Alvo: Ensino Fundamental e Ensino Médio	
1	Fonoaudióloga		Curso: Viabilizando na Prática, a Nova Didática da Matemática - Suelly Domingues/SP Público Alvo: Educ. Infantil, 1ª e 2ª séries do Ens. Fundamental I	
1	Capelão		Curso: Questões do Texto: como Entendê-las e como Explorá-las em Sala de Aula. Irandê Antunes/SP Público Alvo: Ensino Fundamental e Ensino Médio Curso: Musicalização na Educação Infantil - Débora Melo/SP Público Alvo: Educ. Infantil e Ens. Fundamental	



PROGRAMA DE CAPACITAÇÃO CONTINUADA

PARTICIPAÇÃO DA EQUIPE DOCENTE E TÉCNICO-PEDAGÓGICA

NO ANO DE 2005

Nº PARTICIPANTES	FUNÇÃO NO AGNES	EVENTO / DATA	TEMA / CONTEÚDO	APOIO
65	Professor(a)	<p>VI Congresso Pernambucano de Ed. Cristãos janeiro/2005</p> <p>Realização: Instituto Presbiteriano Mackenzie, Colégio Presbiteriano Agnes Erskine,</p> <p>Colégio 2001 e Colégio Presbiteriano Quinze de Novembro.</p>	<p>Curso: O Papel do Corpo na Constituição do Sujeito Aprendiz</p> <p>Sônia Loretp/SP</p> <p>Público Alvo: Educ. Infantil e Ens. Fundamental I</p> <p>Curso: Competência para Desenvolver Competências - Mário Medeiros/PE</p> <p>Público Alvo: Ens. Fundamental e Ens. Médio</p> <p>Curso: Aspectos Psicossociais da Prática Esportiva em Contextos Sócio-Educativos - Jorge Dorfman/SP</p> <p>Público Alvo: Ens. Fundamental e Ens. Médio</p> <p>Curso: A Criatividade na Sala de Aula - Dr. Luiz Schettini/PE</p> <p>Público Alvo: Todos os níveis de ensino</p> <p>Curso: Instrumento de Avaliação: sua Função no Processo de Ensino e Aprendizagem - Kátia Smole/SP</p>	Colégio Agnes
4	Técnicos de Desportos			
9	Auxiliar de Disciplina			



PROGRAMA DE CAPACITAÇÃO CONTINUADA

PARTICIPAÇÃO DA EQUIPE DOCENTE E TÉCNICO-PEDAGÓGICA

NO ANO DE 2005

Nº PARTICIPANTES	FUNÇÃO NO AGNES	EVENTO	TEMA / CONTEÚDO	APOIO			
08	Coordenadores	Capacitação (AGNES) março/2005	Protocolo de Registros de Aprendizagem por Níveis de Qualidade Profª. Edimar Baia (Diretora Geral)	Colégio Agnes			
13	Prof. Educ. Infantil						
20	Prof. Ens. Fundamental I						
17	Prof. Ens. Fundamental II						
05	Prof. Ens. Médio						
09	Téc. de Desportos						
01	Diretora Geral						
08	Coordenadores						
13	Prof. Educ. Infantil						
20	Prof. Ens. Fundamental I	Capacitação (SAPIENS) março/2005	Os Processos de Memória e Aprendizagem dos Alunos Profª. Daniela Sobral (SAPIENS)	Colégio Agnes			
17	Prof. Ens. Fundamental II						
05	Prof. Ens. Médio						
09	Téc. de Desportos						
01	Diretora Geral						
08	Coordenadores						
13	Prof. Educ. Infantil						
20	Prof. Ens. Fundamental I						
17	Prof. Ens. Fundamental II						
05	Prof. Ens. Médio	Capacitação (SAPIENS) março/2005	Projeto Temático: Sou Nordestino, Sim Senhor. Prof. Márcio Gomes (SAPIENS)	Colégio Agnes			
09	Téc. de Desportos						
01	Diretora Geral						
05	Coordenadores						
15	Prof. Ens. Fundamental I						
7	Prof. Ens. Médio						
					Capacitação (SAPIENS) março/2005	Aspectos Metodológicos dos Projetos Didáticos. Adequação dos Projetos Didáticos Prof. Márcio Gomes (SAPIENS)	Colégio Agnes



PROGRAMA DE CAPACITAÇÃO CONTINUADA

PARTICIPAÇÃO DA EQUIPE DOCENTE E TÉCNICO-PEDAGÓGICA

NO ANO DE 2005

Nº PARTICIPANTES	FUNÇÃO NO AGNES	EVENTO / DATA	TEMA / CONTEÚDO	APOIO
01	Diretora Geral	Congresso (SAPIENS) abril/2005	IV Congresso Internacional de Educação	
05	Coordenadores			
09	Prof. (Todos os níveis)	Palestra abril/2005	Pais e Filhos: Limites e Disciplina em uma Dimensão Afetiva Dr. Luiz Schettini Filho Obs.: Palestra destinada aos pais dos alunos	
01	Aux. de Educ. Infantil			
01	Diretora Geral	Capacitação (AGNES) maio/2005	Projeto Político-Pedagógico: Idéias Fundamentais para uma Construção Coletiva Profª. Edinar Baia (Diretora Geral)	Colégio Agnes
01	Vice-Diretor			
01	Coordenadores			
01	Prof. Educ. Física			
07	Coordenadores			
10	Prof. Educ. Infantil			
15	Prof. Ens. Fund. I			
13	Prof. Ens. Fund. II			
05	Prof. Ens. Médio			
01	Diretora Geral			
05	Coordenadores	Capacitação (SAPIENS) maio/2005	Projeto Temático: Sou Nordestino, Sim Senhor Prof. Márcio Gomes (SAPIENS)	
13	Prof. Fund. II, Médio e Ed. Física			
01	Diretora Geral	Capacitação (AGNES) junho/2005	Cliente Encantado, Cliente Feliz Prof. Eduardo Magalhães (Vice-Diretor)	
08	Coordenadores			
11	Pro. Educ. Infantil			
06	Aux. de Educ. Infantil			
12	Prof. Ens. Fundamental I			
04	Aux. de Disciplina			
21	Prof. Ens. Fund. II e Médio			
06	Téc. de Desportos			
16	Aux. de Adm. Escolar			



PROGRAMA DE CAPACITAÇÃO CONTINUADA

PARTICIPAÇÃO DA EQUIPE DOCENTE E TÉCNICO-PEDAGÓGICA

NO ANO DE 2005

Nº PARTICIPANTES	FUNÇÃO NO AGNES	EVENTO / DATA	TEMA / CONTEÚDO	APOIO
01	Diretora Geral	VI Encontro Nacional de Escolas Presbiterianas agosto/2005	Cursos 1. "O Desafio da Relação Escola x Aluno na Adolescência Dr. Luiz Schettini/PE 2. "Captação de Recursos" - Dr. Custódio Pereira/SP 3. "A Gestão do Projeto Pedagógico: a Mola Mestra do Sucesso" Prof. Vasco Moretto/SP 4. "A Gestão da Imagem da Escola" - Prof. Paulo Erlich/PE Seminários 1. "Planejamento Estratégico" - Rev. Jefferson Luis Dimbarre 2. "Ensino Religioso e Ética na Escola" - Rev. Dídimo de Freitas/SP 3. "Gestão Escola" - Pb. Wilson de Sousa/SP 4. "Inadimplência: Prevenção e Intervenção" - Rev. Eduardo Magalhães/PE	Colégio Agnes
01	Vice-Diretor			
06	Coordenadores			
01	Orientadora			
01	Capelão			
01	Fonoaudióloga			
11	Professores			
06	Coordenadores			
01	Orientadora			
01	Capelão			
12	Prof. Educ. Infantil			
13	Prof. Ens. Fundamental I			
14	Prof. Ens. Fundamental II			
09	Prof. Ens. Médio			
08	Prof. Educ. Física e Técnicos de Desportos	Encontro Pedagógico agosto/2005	Definição de pontos fortes, pontos fracos, pontos a melhorar na prática pedagógica (para planejamento estratégico) Coordenação: Profa. Edinar Baia (Diretora Geral)	



PROGRAMA DE CAPACITAÇÃO CONTINUADA

PARTICIPAÇÃO DA EQUIPE DOCENTE E TÉCNICO-PEDAGÓGICA

NO ANO DE 2005

Nº PARTICIPANTES	FUNÇÃO NO AGNES	EVENTO / DATA	TEMA / CONTEÚDO	APOIO			
01	Diretora Geral	Capacitação (AGNES) setembro/2005	Cliente Encantado, Cliente Feliz (2ª Pate) Prof. Eduardo Magalhães (Vice-Diretor)	Colégio Agnes			
06	Coordenadores						
01	Orientadora						
01	Capelão						
01	Fonoaudióloga						
16	Aux. de Disciplina						
10	Aux. Administrativo						
11	Prof. Educ. Infantil						
12	Prof. Ens.Fundamental I						
13	Prof. Ens.Fundamental II						
05	Prof. Ens. Médio						
01	Diretora Geral				Congresso/ACSI Associação Internacional de Escolas Cristãs outubro/2005	Ensinando para Transformar a Cultura	Colégio Agnes
01	Vice-Diretor						
04	Coordenadores						
01	Orientadora						
01	Capelão						
01	Fonoaudióloga						
13	Aux. de Disciplina						
11	Prof. Educ. Infantil						
15	Prof. Ens.Fundamental I						
08	Prof. Ens.Fundamental II						
06	Prof. Ens. Médio						

PROGRAMA DE CAPACITAÇÃO CONTINUADA

PARTICIPAÇÃO INDIVIDUAL DE DOCENTES E EQUIPE TÉCNICO-PEDAGÓGICA

NO ANO DE 2005

EDUCAÇÃO INFANTIL

PARTICIPANTES	DATA/LOCAL	EVENTO	TEMA / CONTEÚDO	PARTICIPAÇÃO PELA INSTITUIÇÃO
Adriana Pimentel	19/04 a 02/08 Recife	Disciplina Isolada Pedagogia Terapêutica	Inclusão e Necessidades Especiais	UFRPE
	18/10 - Recife	4º Encontro Pedagógico Livraria Modelo	1. Inovando a educação com o uso da tecnologia em qualquer tipo de escola (Luca Risch Bieter). 2. Avaliação da aprendizagem na escola: reelaborando conceitos e criando a prática (Cipriano Luckesi)	Modelo
Adriane Belchior Mendes	junho - Recife	Exposição de Artes - MAMAM	Exposições de Artistas	Prefeitura do Recife
	29/06 - Recife	Palestra - Capacitação	Arte Contemporânea	MAMAM
	junho - Recife	Exposição - MAMAM	Arte Contemporânea	MAMAM
Dilvanice M. Felipe	18/10 - Recife	4º Encontro Pedagógico Livraria Modelo	1. Inovando a educação com o uso da tecnologia em qualquer tipo de escola (Luca Risch Bieter). 2. Avaliação da aprendizagem na escola: reelaborando conceitos e criando a prática (Cipriano Luckesi)	Modelo
			1. Inovando a educação com o uso da tecnologia em qualquer tipo de escola (Luca Risch Bieter). 2. Avaliação da aprendizagem na escola: reelaborando conceitos e criando a prática (Cipriano Luckesi)	Modelo
Françoise Serrão	18/10 - Recife	4º Encontro Pedagógico Livraria Modelo	1. Inovando a educação com o uso da tecnologia em qualquer tipo de escola (Luca Risch Bieter). 2. Avaliação da aprendizagem na escola: reelaborando conceitos e criando a prática (Cipriano Luckesi)	Modelo
			1. Inovando a educação com o uso da tecnologia em qualquer tipo de escola (Luca Risch Bieter). 2. Avaliação da aprendizagem na escola: reelaborando conceitos e criando a prática (Cipriano Luckesi)	Modelo
Lídia Gedeão	18/10 - Recife	4º Encontro Pedagógico Livraria Modelo	1. Inovando a educação com o uso da tecnologia em qualquer tipo de escola (Luca Risch Bieter). 2. Avaliação da aprendizagem na escola: reelaborando conceitos e criando a prática (Cipriano Luckesi)	Modelo

	25 a 29/07 - Paulista	Curso de Formação de Alfabetizadores	Alfabetização Libertadora - Concepções do Método Freiriano	Prefeitura de Paulista
Lucinete P. da Silva	18/10 - Recife	4º Encontro Pedagógico Livraria Modelo	1. Inovando a educação com o uso da tecnologia em qualquer tipo de escola (Luca Risch Bieter). 2. Avaliação da aprendizagem na escola: reelaborando conceitos e recriando a prática (Cipriano Luckesi)	Modelo
	out. a dez. - Paulista	Curso de Formação Continuada	Letramento e Alfabetização na Classe de Jovens e Adultos.	Prefeitura de Paulista
	dezembro Palmeirinha	CECAP - Assessoria Pedagógica J & L	A Interdisciplinaridade no Contexto Escolar na Classe de Jovens e Adultos	Palmeirinha
Leta Tavares Pessoa	19/04 a 02/08 Recife	Disciplina Isolada Pedagogia Terapêutica	Inclusão e Necessidades Especiais	UFRPE
	18/10 - Recife	4º Encontro Pedagógico Livraria Modelo	1. Inovando a educação com o uso da tecnologia em qualquer tipo de escola (Luca Risch Bieter). 2. Avaliação da aprendizagem na escola: reelaborando conceitos e recriando a prática (Cipriano Luckesi)	Modelo
Miriam Marinho	25 a 27/07 - Recife	Seminário de Alfabetizadores "Projeto Alfabetizar com Sucesso"	Alfabetização: Apropriação do sistema de escrita alfabética. 1º M: "Psicogênese da Língua Escrita". 2º M: "Como Promover o Desenvolvimento das Habilidades de Reflexão Fonológica dos Alfabetizandos".	UFPE
	10 e 11/11 - Recife	Seminário: "Aprofundando nossas concepções em Alfabetização"	A Concepção de ciclo e o significado do currículo por competências no processo de alfabetização.	UFPE
	28/02 - Recife	Capacitação	Aspectos do Desenvolvimento Infantil	Colégio Santa Emília
	21/03 a 13/06 - Recife	Capacitação	Psicogênese da Língua Escrita, Alfabetização e Letramento, Planejamento, Construtivismo	
Rosenilda F. Silva	28/06 - Recife	Capacitação	Construtivismo, Tradicionalismo	Escola Talento
	24 a 26/01 - Recife	Capacitação	Uma Visão de Planejamento (P.P.P.)	
	18/04 a 23/05 - Recife	Capacitação	Atividades Significativas, Aprendizagem na Notação Escrita, Características das Dificuldades Ortográficas. Possibilidades de Intervenção do Professor durante a Aprendizagem da Norma Ortográfica	
	24 a 27/05 - Recife	Capacitação	Jogos e Brincadeiras: Desafios e Descobertas	Escola Talento

EDUCAÇÃO INFANTIL (continuação)

74

Rosenilda F. Silva	24/08 - Recife	Capacitação	Intervenção do professor no trabalho com resolução de problemas Atividades Significativas - Intervenção Pedagógica	Escola Talento
	12/11 - Recife			

Remilze de B. A. S. Ferreira	16,23,30/03 - Recife	Curso de História	"Conhecendo o Recife"	Centro Vivo Recife
	13/03 - Recife	Palestra O Recife dos Portugueses	Palestra sobre a História do Recife	Centro Vivo Recife
Rejane Morais Viana	20/09 - Recife	Lançamento de Livro	Rimas de Cordel	Livraria Cultura
	18/10 - Recife	4º Encontro Pedagógico Livraria Modelo	1. Inovando a educação com o uso da tecnologia em qualquer tipo de escola (Luca Risch Bieter). 2. Avaliação da aprendizagem na escola: reelaborando conceitos e recriando a prática (Cipriano Luckesi)	Modelo
	15/11 - Recife	Palestra	Construindo a Paz, Um Sonho Possível	Editora Construir
	ago. e set. - Recife	Capacitação	Concepções: O que é escrever	Colégio Fazer Crescer
	15/10 - Recife	Curso - Escola da Vila (SP)	A Construção do Sistema de Numeração da Ed. Infantil à 4ª série	Colégio Fazer Crescer
Rodrigo Gomes	14 a 18/03 - Recife	Semana Teológica	Missiologia Urbana	Seminário Presb. do Norte
	14/04 - Recife	Aula / Palestra	Judaísmo / Islamismo	Livraria Cultura
Rosângela Lima	20/09 - Recife	Lançamento de Livro	Rimas de Cordel	Modelo
	05/10 - Recife	Lançamento de Livro - Palestra	Antologias Poéticas - História e Prática	Modelo
	18/10 - Recife	4º Encontro Pedagógico Livraria Modelo	1. Inovando a educação com o uso da tecnologia em qualquer tipo de escola (Luca Risch Bieter). 2. Avaliação da aprendizagem na escola: reelaborando conceitos e recriando a prática (Cipriano Luckesi)	Modelo
	01 a 04/02 - Recife	Capacitação - SBPC	Diversos - para escolha - palestras - mini cursos e mesa redonda	UFPE - Prefeitura do Recife
Sandra Serralva R. Macêdo	26 e 27/09 - Recife	Formação Continuada (FIR)	Alfabetização Letrada	Prefeitura do Recife
	06,08,09,13,14/09	Curso de Formadores (CEEL)	Formação de Formadores	Prefeitura do Recife
	set. e dez. - Recife	Curso de Apropriação do Sistema Escrita Alfabética	Apropriação do Sistema Escrita Alfabética	Prefeitura do Recife
Suzy Raquel	Janeiro - Recife	Evangelização para Crianças	"Usando a imaginação Através da Música, Fantoches, Jogos Infantis	APEC
	22/01 - Paulista	Congresso Missionário	"É Tempo de Semear"	I Ig. Presb. Maranguape
	setembro - Recife	Palestra para Líderes Cristãos	"A Visão de Si Mesmo"	Livraria Salém

Simone Lima Gonçalo	16,23,30/03 - Recife	Curso de História	"Conhecendo o Recife"	Centro Vivo Recife
	29/06 - Recife	Palestra - Capacitação	Arte Contemporânea	MAMAM
	15-18/08 - Recife	Capacitação Gilvan Samico	E por falar em gravura - O outro lado do rio	MAMAM
	set.e out. - Recife	Faço Arte no Museu	Oficina - Desenho - Renato Valle	MAMAM
	15/09 - Recife	Capacitação - Sebastião Pedrosa	E por falar em gravura	MAMAM
	29/09 - Recife	Bate-papo com o Educador	Troca de Experiências	MAMAM
	13/10 - Recife	Exposição Fim de Romance	Visita guiada por Moacir dos Anjos	MAMAM
	18,20,25,27/10-Recife	Ciclo de Oficinas Teóricas e Palestras	Do início do Modernismo no Brasil à Semana de 22.	MAMAM - UFPE
	1,3,8,10/11 -Recife	Ciclo de Oficinas Teóricas e Palestras	A Evolução do Modernismo	Zaccana-MAMAM-UFPE
	17,22,24/11-Recife	Ciclo de Oficinas Teóricas e Palestras	Arte no Brasil nos anos 50, 60 e 80.	MAMAM - UFPE
	1,2,5,6/12-Recife	Ciclo de Oficinas Teóricas e Palestras	Artes Plásticas no Brasil nos anos 70 e na Atualidade	MAMAM - UFPE
	nov.e dez.- Recife	Faço Arte no Museu	Ciclo de Workshop - Pintura - Artista Plástica Alice Vinagre	MAMAM
	15/11 - Recife	Construindo a Paz	Um sonho Possível	Editora Construir
	18/10 - Recife	4º Encontro Pedagógico Livraria Modelo	1. Inovando a educação com o uso da tecnologia em qualquer tipo de escola (Luca Risch Bieter). 2. Avaliação da aprendizagem na escola: reelaborando conceitos e recriando a prática Cipriano Luckesi	Modelo

PROGRAMA DE CAPACITAÇÃO CONTINUADA

PARTICIPAÇÃO INDIVIDUAL DE DOCENTES E EQUIPE TÉCNICO-PEDAGÓGICA

NO ANO DE 2005

ENSINO FUNDAMENTAL II

PARTICIPANTES	DATA/LOCAL	EVENTO	TEMA / CONTEÚDO	PARTICIPAÇÃO PELA INSTITUIÇÃO
Betânia Gomes	20 a 22/10 - Recife	IX Seminário Pedagógico	Teoria e Prática do Cotidiano Escolar	Colégio Boa Viagem
Flávia Maria de M.S. Brito	25 a 27/03 - Recife	II Seminário de Gestão Pedagógica	Construindo uma Gestão Pedagógica	Sec. de Educ. de Pernambuco
Nilma Gomes Dornelas	26 a 28/01 - Recife	Capacitação	Desenvolvendo Competências e Relacionamentos	CAR - Colégio Adventista
	21 a 23/04 - Recife	Palestra	Evolucionismo	CAR - CPB
	24/05 - Recife	Seminário	Eu (professor) a Sala de Aula e os Desafios da Prática Docente na Atualidade	Revista Construir
	21/06 - Recife	Palestra	Professor - Agente Construtor da Ética	CAR - Colégio Adventista

PROGRAMA DE CAPACITAÇÃO CONTINUADA
PARTICIPAÇÃO INDIVIDUAL DE DOCENTES E EQUIPE TÉCNICO-PEDAGÓGICA

NO ANO DE 2005

ENSINO MÉDIO

PARTICIPANTES	DATA/LOCAL	EVENTO	TEMA / CONTEÚDO	PARTICIPAÇÃO PELA INSTITUIÇÃO
Maria das Graças G. Teti	08 a 12/03 São Paulo	FEBRACE-USP- Feira Brasileira de Ciência e Engenharia	"Introdução do projeto de pesquisa com metodologia científica na escola: problemas e soluções"	Agnes
			Exposição do projeto: "Cardiologia: uma vivência melhor em todas as etapas da vida" - alunos do 3º ano do E. Médio - Agnes	
			A Matemática do Novo Milênio	
Denis Andrade	08 a 12/03 São Paulo	FEBRACE-USP- Feira Brasileira de Ciência e Engenharia	A Psicologia da Matemática - Luiz Schettini	Colégio Adventista
			Novos Modelos Matemáticos	Colégio São Bento
			"Introdução do projeto de pesquisa com metodologia científica na escola: problemas e soluções"	Agnes
Exposição do projeto: "Cardiologia: uma vivência melhor em todas as etapas da vida" - alunos do 3º ano do E. Médio - Agnes				
Hadman Santos	agosto - Paraíba	Encontro Damas	1º Encontro Damas do Nordeste	Damas - Paraíba
			Congresso Pedagógico da Livraria Modelo	Centro de Convenções
			Capacitação Continuada	Prefeitura do Recife
Israel Veríssimo	julho - Recife	Encontros Mensais dos Professores de Matemática da PCR	Socialização de Experiências Vivenciadas nas Escolas da PCR	Prefeitura do Recife
			2º ENCIC	FUNESO
			Pós-Graduação	FUNESO
José Eduardo C. Alves	outubro - Recife	Capacitação da Rede Pitágoras	História da Matemática	90º Colégio e Curso Colégio Auxiliadora
			Didática da Matemática	
Leticia Leandro Dias	08 a 09/07 - Recife	Capacitação	Empreendedorismo / Planejamento	UNICAP
			Rede Salesiana	
Noé Filho	11 e 12/11 - Recife	Palestra - Seminário	A Física na Medicina	UNIBRATEC
			Montagem de Microcomputador	
Paulo Fernando	out. e nov. - Recife	Montagem de Microcomputador	Curso de Extensão de micro	UNIBRATEC



PROGRAMA DE CAPACITAÇÃO CONTINUADA

PARTICIPAÇÃO INDIVIDUAL DE DOCENTES E EQUIPE TÉCNICO-PEDAGÓGICA

NO ANO DE 2005

ED.FÍSICA/ESPORTES

PARTICIPANTES	DATA/LOCAL	EVENTO	TEMA / CONTEÚDO	PARTICIPAÇÃO PELA INSTITUIÇÃO
Iberê Caldas	14 a 16/01 - Recife	Curso de Treinamento Desportivo	Metodologia do Treinamento Desportivo	SESC
	14 a 16/04 - Recife	Curso de Handebol	Handebol da Iniciação ao Rendimento	SESC
	14/05 - Recife	Curso de Handebol	Handebol na Iniciação	UPE
	01 e 02/06 - Recife	Congresso Pernambucano de Ciências do Esporte	Rendimento de Alto Nivel	UFPE
	15/06 - Recife	Palestra	Metodologia da Pesquisa	UFPE
	01 a 04/09 - Recife	II Simpósio Recife do Treinamento Desportivo	Handebol de Alto Nivel	ICRB
	05/10 - Recife	Semana Universitária	Metodologia e Pedagogia do Desporto	ESEF-UPE
	28 a 30/05 - Jundiá	Congresso de Educação Física	Ginástica Laboral	Viver Bem
	28 a 31/07 - Recife	XI Encontro Estadual de Esporte e Lazer	Ginástica Laboral e Qualidade de Vida no Trabalho	Viver Bem - GL
	09 a 11/09 - Recife	Cursos - UNICAP	Alongamento e Flexibilidade	Viver Bem - GL
Ana Gláucia Lima Vieira	01/10 - Recife	Trabalho Voluntário - Adolescentes da Favela Entra à Pulso	Equipe Multidisciplinar: Prof. Ed. Física, Clínico, Psicólogo e Assistente Social	Pessoal Ação Voluntária no Bairro
	01 a 04/09 - Recife	II Simpósio Recife do Treinamento Desportivo	Handebol de Alto Nivel	ICRB
Jarbas Jamil	25 e 26/08 - Recife	Acessibilidade como Fator do Desenvolvimento Social e Integração da Pessoa com Deficiência	Inclusão - Como princípio norteador do processo educacional da pessoa com deficiência intelectual	GAPP
	28 e 29/10 - Recife	Seminário em Psicomotricidade	A Prática Psicomotora (Aconteurtes) e sua Aplicação no Campo da Educação e da Clínica	FACHO - ÍCONE

ANEXOS



COLÉGIO PRESBITERIANO AGNES ERSKINE

Relatório Anual

Capelania

2005

RELATÓRIO DA CAPELANIA 2005

Encerramos mais um ano com os corações gratos a Deus, porque apesar de nós, o Senhor continua revelando a sua graça, misericórdia e poder no ministério que a equipe de capelania desenvolve aqui no colégio. Graças ao nosso bom Deus que nos confiou este ministério de trabalhar com vidas tão preciosas, e acreditamos, indefesas. Por isso entendemos ter um ministério muito desafiador de formar nos nossos alunos valores morais e éticos, à luz da Palavra de Deus, buscando capacitá-los para enfrentar um mundo tão cheio de ciladas. E, com a mão do Senhor sobre nós e na Sua dependência, continuaremos trabalhando e orando para edificar vidas para a glória do Senhor. A Ele toda honra, glória e louvor.

CULTOS ESPECIAIS

✓ CULTO DE ABERTURA DO ANO LETIVO

Dia 01/02 (terça-feira) às 8h e 17h - Abertura das aulas com alunos e professores na quadra poliesportiva. Palavra do Rev. Costa Neto (capelão) nos dois horários e distribuição de cartazes de boas-vindas por todo o Colégio.

✓ CULTO DE PÁSCOA

Dia 23/03 (quarta-feira) – Manhã e tarde - Com alunos da Educação Infantil e Ensino Fundamental I. Apresentação de uma peça teatral com o tema: “Presentes que Jesus nos deu através de sua morte”.

Dia 23/03 (quarta-feira) às 18h30min - Com professores e funcionários do Colégio no Salão Nobre. Pregador: Rev. Costa Neto (capelão). Mensagem sobre resultados da morte de Cristo (substituição, redenção, reconciliação e propiciação). Logo em seguida, tivemos um lanche oferecido pela direção do colégio.

✓ CULTO DE ANIVERSÁRIO DO COLÉGIO

Dia 14/08 (domingo) às 10h – Culto de gratidão na Igreja Presbiteriana da Boa Vista. Pregador Rev. Eduardo Magalhães (vice-diretor). Participação dos alunos no louvor e participação dos professores e funcionários com um coral.

✓ CULTO DE GRATIDÃO - CONCLUSÃO DO ENSINO MÉDIO

Dia 09/11 (quarta-feira) – Culto de gratidão e formatura do ensino médio, realizado na Casa Rosada – devocional pela capelania e palavra do Rev. Eduardo Magalhães. (vice-diretor).

✓ CULTO DE GRATIDÃO - CONCLUSÃO DO ENSINO FUNDAMENTAL

Dia 17/12 (sexta-feira) – Realizado na casa de festas Letícia Antunes às 18h. Pregador Rev. Costa Neto (capelão). Participação dos alunos com música especial e o louvor dirigido por ex-alunos.

✓ CANTATA DE NATAL

Dia 22/12 (quinta-feira) – musical de natal com os alunos da Educação Infantil e Ensino Fundamental I. Tema: O Verdadeiro Sentido do Natal. Na ocasião, foram entregues as cestas de Natal dos funcionários da manutenção. Local: Quadra Poliesportiva. Horário: 18h30min.

✓ CULTO DE NATAL

Dia 23/12 (sexta-feira)às 19h - Realização do culto de natal no prédio da Educação Infantil com professores e funcionários. Participação de um coral de professores e funcionários, de um grupo vocal de professoras da Educação infantil, com solos por funcionários e apresentação de uma coreografia por alunas do Ensino Médio. Mensagem: Rev. Costa Neto. Logo em seguida, tivemos um jantar oferecido pela direção do colégio.

PROMOÇÕES ESPECIAIS

- ✓ **DIA INTERNACIONAL DA MULHER**
Dia 08/03 (terça-feira) – Foi realizada uma homenagem às alunas nos cultos e distribuída uma mensagem para professoras e funcionárias do colégio.
- ✓ **PROJETO “SOU NORDESTINO, SIM SENHOR”**
Dia 05/04 (terça-feira) - Participação da capelania na apresentação do projeto aos alunos, realizada na quadra poliesportiva, trazendo o cantor Laécio e banda do grupo Sal da Terra.
- ✓ **ACAMPAGNES**
Dias 15,16 e 17/04 (sexta a domingo) – Realização do VII ACAMPAGNES com os alunos da 3ª à 5ª série do ensino fundamental. Tema: Respeito, curta essa idéia. Palestrante: Ana Carolina (Ex-capelã do colégio).
- ✓ **PROJETO “SOU NORDESTINO, SIM SENHOR”**
Dia 18/04 (segunda-feira) - Participação da capelania na apresentação do projeto aos pais, realizada na quadra poliesportiva, trazendo o cantor Laécio e banda do grupo Sal da Terra.
Horário: 19h30min.
- ✓ **HOMENAGEM ÀS MÃES**
Dia 04/05 (quarta-feira) – Uma programação especial na quadra poliesportiva, para as mães, com a participação da capelania, dirigindo a devocional e com a participação dos alunos da Educação Infantil e do Ensino Fundamental I. Uma palavra dada às mães pelo Rev. Costa Neto no horário da manhã e tarde.
Obs. Esta programação foi realizada juntamente com as Coordenações Pedagógicas e de Eventos.
- ✓ **OLIMPIAGNES**
Dia 03/06 (sexta-feira) – Por ocasião da abertura da Olimpiagnes foi feita uma arrecadação de alimentos e doada ao Hospital Evangélico. A capelania realizou uma devocional e o capelão ministrou uma palavra aos alunos.
Obs. Realização do evento juntamente com o Departamento Esportivo.
- ✓ **HOMENAGEM AOS ESTUDANTES**
Dia 11/08 – (quinta-feira) - Culto promovido pela Capelania, em gratidão a Deus, no Salão Nobre, com uma palavra, aos alunos, alusiva à data.
- ✓ **HOMENAGEM AOS PAIS**
Dia 12/08 (sexta-feira) – homenagem aos pais na quadra poliesportiva às 17h30min com apresentação de uma música pelos alunos da Educação Infantil e do Ensino Fundamental I e devocional pela capelania.
Obs. Esta programação foi realizada juntamente com as Coordenações Pedagógicas e de Eventos.

- ✓ **JANTAR DE ANIVERSÁRIO E INAUGURAÇÃO**
Dia 26/08 (sexta-feira) – Jantar de aniversário do Colégio e inauguração do prédio da educação infantil às 19h. Devocional sob a direção da capelania.
- ✓ **TALENTOAGNES**
Dia 01/09 (quinta-feira) – Realização do II TALENTOAGNES no parque Mirabilândia por ocasião das comemorações do aniversário do Colégio. Foi explorada a área da música, quando tivemos algumas bandas com premiação aos três primeiros colocados.
- ✓ **CONFERÊNCIAS**
Dias 05 a 09/09 (segunda a sexta) – Conferências da Educação Infantil ao Ensino Fundamental I com o tema: Agradando ao Senhor. Palestrantes: Professora Isis Cesária (solidariedade e bondade), Bibliotecária Sônia Viana (respeito e honestidade), Coreógrafa Débora (ministração com dança) e orfanato Vale do Senhor (amor).
Dias 12 a 16/09 (segunda a sexta) - Conferências do Ensino Fundamental II ao Ensino Médio. Palestrantes: Jovens ex-viciados em drogas das casas de recuperação “Sara Vida” e “Desafio Jovem do Recife”.
- ✓ **DIA DO PROFESSOR**
Dia 18/10 (terça-feira) - Jantar em homenagem aos professores, oferecido pela direção do Colégio. Devocional realizada pela capelania e uma mensagem aos professores.
- ✓ **EXPOAGNES**
Dia 05/11 (sábado) das 14h às 21h - O tema da Expoagnes foi “Sou Nordestino, Sim Senhor”. O subtema desenvolvido pela capelania com o Ensino Fundamental I foi: Jesus liberta o coração do nordestino, com apresentação de maquetes, cartazes e trabalhos manuais. A capelania fez ainda a entrega simbólica da arrecadação dos alimentos ao ministério “Rumo ao Sertão”.
- ✓ **MOMENTO CÍVICO**
Dia 06/09 e 18/11 – Organização do hasteamento e descerramento da Bandeira Nacional com alunos da Educação Infantil e do Ensino Fundamental I e oração pela pátria e pelos governantes.
- ✓ **FORMATURA DO ENSINO FUNDAMENTAL I**
Dia 02/12 (sexta-feira) – Realização de uma devocional pela capelania e palavra do capelão. Participação dos alunos com músicas especiais. Programação realizada no espaço Raio de Sol às 18h.
- ✓ **CONTOS DE ESPERANÇA**
Dia 06/12 (terça-feira) às 19h – Uma Mostra envolvendo os alunos do Colégio com música e coreografia, promovida pela coordenação de eventos no teatro Guararapes. A capelania ficou no auxílio da coordenação e responsável pela intercessão do evento juntamente com os grupos.
- ✓ **FORMATURA DA EDUCAÇÃO INFANTIL**
Dia 21/12 (quarta-feira) – Devocional dirigida pela capelania e palavra dada aos formandos da Alfabetização pela professora de Ensino Religioso, Nelma Costa.

✓ **CESTA DE NATAL**

Foi realizada uma campanha de arrecadação de alimentos com os alunos da Educação Infantil e Ensino Fundamental do Colégio e doada uma cesta natalina a cada funcionário da manutenção do Colégio. Como fizemos ano passado, cada turma adotou um funcionário, conhecendo-o e se envolvendo mais emocionalmente com ele. Essas cestas foram entregues a partir do dia 22/12.

✓ **CAMPANHAS**

Realizamos algumas campanhas de arrecadação de alimentos, roupas, brinquedos e de produtos de higiene durante o ano e contemplamos as seguintes instituições: **Vale do Senhor** com sabonetes, creme dental, brinquedos e roupas; **Desafio Jovem do Recife**, com alimentos e roupas, e o **Hospital Evangélico** com vários mantimentos.

✓ **AGNES SOLIDÁRIO**

Por ocasião do projeto: “Sou Nordestino, Sim Senhor”, a capelania realizou durante o mês de novembro uma campanha de arrecadação de alimentos e roupas, intitulada: “Agnes Solidário”, e fez uma parceria com o ministério “Rumo ao Sertão” para fazer a entrega dessas doações. As referidas doações foram entregues por representantes do “Rumo ao Sertão”, pelo capelão e mais duas alunas do Colégio no quarto distrito de Caruaru, chamado “Xique Xique”, para famílias carentes, com registro de filmagem e fotos. Segue em anexo algumas fotos dessa entrega.

✓ **REUNIÕES COM PAIS**

A capelania, na pessoa do capelão, esteve presente em várias reuniões promovidas pela direção e coordenações pedagógicas, para tratar de diversos assuntos e também para falar sobre o trabalho desenvolvido junto à família Agnes. Como por exemplo: com os pais da Educação Infantil, do Ensino Fundamental I e II, com os pais da 8ª série, etc.

✓ **INTERAÇÃO**

Recebemos, durante todo o ano, várias visitas de grupos de igrejas e de ministérios de acampamentos com o objetivo de dinamizar os cultos e motivar os alunos. Grupos como: grupos de louvor de jovens da Assembléia de Deus central, grupo de Jovens da Primeira Igreja Presbiteriana do Recife, grupo de louvor de jovens da Igreja Presbiteriana da Madalena, grupo de teatro da Igreja Presbiteriana da Madalena, grupo de louvor de jovens da Igreja Cristo Reina. Ministérios de acampamentos: Palavra da Vida, Paraíso, Ministério Centralizado na Bíblia (MCB) e ministério de acampamento da Igreja Presbiteriana da Madalena.

ESTATÍSTICA 2005

ACONSELHAMENTOS TOTAL

ALUNOS.....	53
EX-ALUNOS.....	05
FUNCIONÁRIOS.....	04

ATENDIMENTO A PAIS DE ALUNOS.....	05
-----------------------------------	----

ACOMPANHAMENTO TOTAL

ALUNOS.....	05
FUNCIONÁRIOS.....	02

VISITAÇÃO TOTAL

DOMICILIAR A ALUNOS.....	03
DOMICILIA A FUNCIONÁRIOS.....	04
HOSPITALAR A ALUNOS.....	02
HOSPITALAR A FUNCIONÁRIOS.....	02
HOSPITALAR A PAIS DE ALUNOS.....	02

PALAVRA DE CONFORTO POR PERDA DE PARENTES TOTAL

ALUNOS E FUNCIONÁRIOS.....	03
----------------------------	----

- Número de cultos diários..... 10
- Número de aulas semanais..... 39

Recife, janeiro de 2006.

 REV. MANOEL COSTA NETO
 CAPELÃO

ANEXO

ENTREGA DE MANTIMENTOS NO QUARTO DISTRITO DE CARUARU
(XIQUE XIQUE)

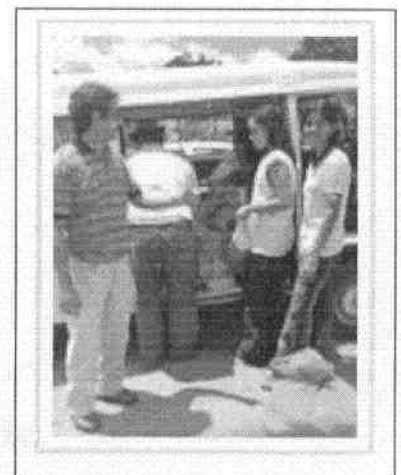
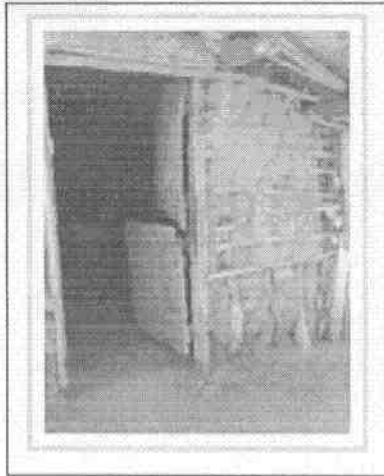

SUMÁRIO

I- INTRODUÇÃO

II- EVENTOS REALIZADOS DE FEVEREIRO A DEZEMBRO DE 2005

III- CONCLUSÃO

RELATÓRIO ANUAL DA COORDENAÇÃO DE EVENTOS

I. INTRODUÇÃO:

Radiantes pela ação do Senhor e pelo milagre que pudemos ver nos eventos do ano do centenário, iniciamos o ano de 2005 confiantes de que, mais uma vez, Ele estaria à frente das ações aqui realizadas e a certeza de que a vitória seria o resultado. Assim, mais do que pedimos ou pensamos... Ele fez.

II . EVENTOS REALIZADOS DE FEVEREIRO A DEZEMBRO DE 2005

01 de fevereiro : VOLTA ÀS AULAS

Os alunos e professores dos dois turnos do colégio foram recebidos nesse dia com muita alegria e puderam participar de um culto de gratidão a Deus, sob a direção da capelania e com a participação da coordenação de eventos.

Em todas as dependências do colégio, nas portas e nos murais, havia cartazes espalhados de boas vindas.

FEVEREIRO E MARÇO

Os meses de fevereiro e de março foram reservados para a divulgação e apresentação das festividades de conclusão dos cursos de alfabetização, 4ª Série, 8ª Série e 3º ano, através de comunicado aos pais e com incentivo aos alunos em sala de aula, facilitando a decisão pela facilidade no pagamento e antecedência.

DATAS e LOCAIS DESTAS FESTIVIDADES:

Alfabetização : dia 09 de dezembro de 2005 / 18h – Rose Beltrão Recepções
4ª Série : dia 02 de dezembro de 2005 / 16h – Raio de sol Recepções Infantis
8ª Série : dia 14 de dezembro de 2005 / 20h – Casa Rosada Recepções
3º ano : dia 09 de novembro de 2005 / 20h – Casa Rosada Recepções

08 de março: HOMENAGEM AO DIA DA MULHER

Durante esse dia foram feitas homenagens às mulheres e distribuída uma pequena mensagem sob o tema “ Alma de Mulher “

05 de Abril : PROJETO SOU NORDESTINO, SIM SENHOR (Alunos)

Lançamento do projeto temático 2005 para os alunos do colégio aconteceu no Gymnasium Russell com a participação especial de um grupo de louvor em ritmo sertanejo “ Laércio e banda” que animou o evento, tivemos ainda a participação do diretor do Sapiens que esclareceu detalhes sobre o projeto.

18 de Abril :PROJETO SOU NORDESTINO, SIM SENHOR (Pais e convidados)

Nesse dia, tivemos o lançamento oficial deste projeto para pais e convidados, aconteceu no Gymnasium Russell às 19h. A quadra estava toda decorada no estilo sertanejo e tivemos a participação de Laércio e banda, além de uma esclarecedora palestra com o Prof. Luis Schetini.

04 de maio : HOMENAGEM ÀS MÃES

Um dia que foi organizado com muito carinho em homenagem a todas as mães do colégio da Educação Infantil ao Ensino Médio, no Gymnasium Russell que foi preparado para recebê-las de uma forma toda especial. Na programação, tivemos a participação de alunos da Educação Infantil, do Ensino Fundamental I, do Ensino Fundamental II e do Ensino Médio, com músicas, apresentações coreográficas, solos, poemas e muito mais.

Durante todo o mês de maio, arrecadamos através de campanha com os alunos fraldas descartáveis, produtos de higiene pessoal e algodão que foram entregues às mães carentes do Hospital Evangélico de Pernambuco.

11 a 25 de maio : ENCONTRO AGNES-FAMÍLIA

Durante todo o mês, aconteceram reuniões periódicas com todos os pais dos alunos do colégio. Grupos pequenos foram formados e, de uma forma dinâmica, diferente e atrativa com dinâmicas de grupo, palestras , textos e a participação da capelania, das coordenações pedagógicas, direção, coordenação de eventos todos os assuntos foram tratados com o objetivo de estreitar cada vez mais os laços Escola-Família e os objetivos traçados alcançados.

03 de junho : XXXI OLIMPIAGNES

Com o tema “ A contribuição das histórias universais para a formação de valores”, a abertura da XXXI OLIMPIAGNES teve uma belíssima apresentação com a participação de aproximadamente 360 alunos, organizados pela coreógrafa Débora Vasconcelos, que de uma forma altamente eficaz, conseguiu mostrar para todos, usando algumas histórias que fazem parte do universo infantil, muitos valores que precisam ser, a cada dia, lembrados para que não caíam no esquecimento. Uma linda festa, que alegrou a todos, preparada principalmente para honrar os ensinamentos do Senhor Jesus Cristo.

27 e 28 de junho : ENCONTRO DE UNIVERSIDADES E PROFISSÕES

Nesses dias, os alunos do Ensino Médio do Colégio Agnes tiveram a oportunidade de conhecer e de esclarecer dúvidas acerca de algumas profissões. Com a participação da coordenação do curso de Direito da UNICAP e da Reitoria da Universidade UNIBRATEC. Este tipo de encontro continuará acontecendo no 2º Semestre a cada mês com palestrantes de diferentes universidades.

Julho de 2005 : DIVULGAÇÃO OFICIAL DAS FESTIVIDADES DE ANIVERSÁRIO

No mês de julho, fizemos toda a divulgação da programação de aniversário do colégio. Através de cartazes, folhetos, informações em murais, idas em sala de aula, correspondências a ex-alunos, órgãos governamentais, igrejas, instituições, entre outros.

Abaixo, a programação dos 101 anos do Colégio Agnes:

- 08 de agosto : HOMENAGEM AOS PAIS - 18h – Gymnasium Russell
- 14 de agosto : AÇÃO DE GRAÇAS – 10h – Igreja Presbiteriana da Boa Vista
- 26 de agosto: INAUGURAÇÃO do Ed. Margareth Douglas – 19h30 – Prédio da Educação Infantil
- 26 de agosto : JANTAR DE ANIVERSÁRIO - 20h30– Prédio da Educação Infantil
- 01 de setembro : FESTA NO PARQUE – 14h – MIRABILANDIA PARK

01 de agosto : BOAS VINDAS

Os alunos e professores dos dois turnos do colégio foram recebidos nesse dia com muita alegria e puderam participar de um culto de gratidão a Deus, sob a direção da capelania e com a participação da coordenação de eventos.

Em todas as dependências do colégio, nas portas e nos murais, havia cartazes espalhados de boas vindas.

08 de agosto – HOMENAGEM AOS PAIS

Um dia que foi organizado com muito carinho em homenagem a todos os pais do colégio da Educação Infantil ao Ensino Médio, no Gymnasium Russell que foi preparado para recebê-los de uma forma toda especial. Na programação, tivemos a participação de alunos da Educação Infantil, do Ensino Fundamental I, do Ensino Fundamental II e do Ensino Médio, com músicas, apresentações coreográficas, solos, poemas e muito mais.

11 de agosto: HOMENAGEM AOS ESTUDANTES

Durante esse dia foram feitas homenagens aos estudantes, Cultos especiais no salão nobre e distribuída uma pequena mensagem.

PROGRAMAÇÃO DE ANIVERSÁRIO DO COLÉGIO AGNES

14 de agosto - Culto em Ação de Graças

Momento muito especial em nosso colégio, aconteceu na Igreja Presbiteriana da Boa Vista. Agradecemos a Deus por 101 anos de vida, com a participação de coro de alunos, mensagem da palavra de Deus que foi proferida pelo vice-diretor Rev. Eduardo Magalhães e a participação de toda a família Agnes rendendo graças a Deus pelas bênçãos recebidas.

26 de agosto—INAUGURAÇÃO DO PRÉDIO DA EDUCAÇÃO INFANTIL (EDF. MARGARETH DOUGLAS)

**** JANTAR DE ANIVERSÁRIO DO COLÉGIO AGNES***

Mais um importante momento dentro das festividades do nosso Colégio. Iniciou-se às 19h30 com um culto de louvor ao Senhor, seguido de testemunhos do Presidente do Conselho deliberativo Rev. Cilas Cunha Menezes, da Diretora Geral Profa. Edinar Andrade Baía e do Vice-diretor do Colégio Rev. Eduardo Magalhães, que, emocionados, puderam transmitir para todos a alegria em poder perceber a realização de mais um milagre pelo Senhor Deus. Em seguida foi servido para todos um delicioso jantar em clima de confraternização de aniversário, o Parabéns oficial e o bolo dos 101 anos.

01 de setembro – FESTA NO PARQUE

Um dia muito esperado por todos da família Agnes, alunos, pais, professores e funcionários reuniram-se no maior parque de diversões do Nordeste, O Mirabilandia Park, para, juntos, comemorar o aniversário do nosso colégio. Tivemos a participação de aproximadamente 1800 convidados que se divertiram nos brinquedos e com as surpresas que foram preparadas para aquele dia inesquecível.

01 de setembro – TALENTO AGNES

Alguns talentos do Colégio Agnes foram evidenciados dentro da Programação de aniversário, no Mirabilandia Park, foi montado um palco profissional para ali, elegermos os melhores da Música, tivemos a participação de grupos e solistas que se apresentaram para alunos, pais e convidados.

11 de outubro – COMEMORAÇÃO – DIA DA CRIANÇA

A casa de Recepções Infantis Raio de Sol foi o cenário para aquele dia de muita festa, brincadeira e alegria, os alunos da Educação Infantil e do Ensino Fundamental I, passaram um dia especial, recheado com tudo que eles mais gostam de fazer.

14 de outubro – HOMENAGEM AOS PROFESSORES E FUNCIONÁRIOS

Um jantar foi preparado com muito carinho para comemorar o dia do professor e dia do Auxiliar de Administração Escolar, No prédio da Educação Infantil com decoração caprichada, bolo de Chocolate e um cardápio de dar água na boca. Agradecemos a Deus pela vida desses profissionais com um culto de gratidão, dinâmicas, Homenagem no Telão e o abraço do Amigo Secreto. Uma noite memorável, divertida, animada. Oportunidade de, mais uma vez, acarinharmos estas pessoas tão especiais.

05 de novembro – XIII EXPOAGNES

Durante todo o ano os alunos do colégio Agnes trabalharam sob o tema “SOU NORDESTINO, SIM SENHOR”, onde todos puderam pesquisar, vivenciar e aprender um pouco mais sobre nossa cultura e muitos outros aspectos que envolvem o nosso povo, aprendendo com isso a valorizar ainda mais essa gente maravilhosa. Neste dia 05 de novembro a partir das 14h foi montado nos pátios e nas salas do colégio o Mega evento EXPOAGNES. Este ano, de uma forma especial com todos os alunos da Educação Infantil ao Ensino médio, que de uma forma brilhante fizeram seus relatórios através dos trabalhos, maquetes e explicações. Nossa XIII EXPOAGNES funcionou com uma estrutura profissional em stands, praça de alimentação, palcos para apresentações especiais e surpresas com a apresentação de Mateus e Catirina, figuras importante do Folclore Nordeste. Concluímos tudo com a sensação do dever cumprido por perceber a satisfação em todos os envolvidos neste projeto tão importante na vida do colégio Agnes.

***07 de novembro – APOSIÇÃO DA PLACA MURAL – AULA DA SAUDADE
CONCLUSÃO ENSINO MÉDIO***

Às 10h30, aconteceu no Hall de recepção do colégio Agnes o Descerramento da Placa mural dos concluintes do Ensino Médio, com o discurso da Direção e Vice-Direção e em seguida a aula da Saudade no Áudio Visual que contou com a palavra de todos os professores, alguns alunos e um coquetel de confraternização.

***09 de novembro – CULTO – COLAÇÃO DE GRAU – SOCIAL
SOLENIDADE DE CONCLUSÃO DO ENSINO MÉDIO***

Uma Grande festa, à rigor, aconteceu na Casa Rosada Recepções. Iniciando com um culto em louvor a Deus com a participação de alunos, pais e funcionários, em seguida com um momento de colação de grau, discursos dos oradores das turmas, dos representantes do Colégio, seguido de uma animada social e da confraternização entre todos os participantes.

26 de novembro – DIA DA FAMÍLIA AMIGA

Pela primeira vez no colégio Agnes o Projeto Dia da Família Amiga, trouxe para o prédio da Educação Infantil Pais e alunos que, juntos, participaram de um dia altamente divertido onde puderam vivenciar apresentações, oficinas, brincadeiras, em um clima de aprendizado, dinâmica e interação, Importante para o crescimento em todos os aspectos.

***30 de novembro – LANÇAMENTO DO PROJETO DE ROBÓTICA LEGO
ZOOM***

Aconteceu no Gymnasium Russel foi apresentado a pais e alunos o projeto de Robótica Lego Zoom, que será realizado com os alunos durante o ano de 2006. Mais uma iniciativa que tem como objetivo principal deixar nossos alunos sempre antenados com o que há de mais moderno e atual no mundo.

02 de dezembro – CONFRATERNIZAÇÃO 4^ª SÉRIES

Este ano, pela primeira vez, os alunos das 4^ª Séries do colégio Agnes, reuniram-se para uma confraternização com “ cara “ de formatura, foi no Raio de Sol Recepções, com uma programação que teve a participação dos alunos cantando, a palavra dos oradores e momentos especiais, culminando com um buffet delicioso, o momento do parabéns com direito a bolo confeitado e o restante da noite com muita brincadeira em toda a estrutura daquela casa de recepções. Dia memorável e gratificante para todos os presentes.

06 de dezembro – AGNES A MAIS DE 100 “ CONTOS DE ESPERANÇA “

Depois do sucesso do Agnes a Mais de 100 (parte 01), em 2005, este projeto esteve sob o tema “ Contos de Esperança “ : As mais belas histórias do Livro sagrado contadas através de teatro, música e dança. Os quase 400 alunos participantes, artistas do colégio Agnes, preparados pela Coreógrafa Débora Vasconcelos, mostraram seus dons contando as histórias da palavra de Deus, através das várias expressões artísticas. Uma noite de glória para o Senhor Deus, que foi exaltado no teatro Guararapes, diante de pais, alunos, ex-alunos e amigos. Uma brilhante apresentação que, mais uma vez, deixou em evidência o nome e a palavra do nosso Senhor.

09 de dezembro – SOLENIDADE DE FORMATURA DA ALFABETIZAÇÃO

Os alunos da Educação Infantil, tiveram uma linda festa de conclusão em Rose Beltrão Recepções, no Bairro de Apipucos. A festa iniciou com a entrada solene de todos os formandos e o culto que teve a participação dos alunos cantando, dos oradores representando suas turmas, das professoras e da direção do colégio. Seguido de um momento especial com um mini Show do Palhaço Sorriso e a confraternização entre alunos e pais. Uma grande festa que ficará na história da vida destes alunos do Colégio Agnes.

14 de dezembro – SOLENIDADE DE CONCLUSÃO – 8^ª Séries “ UMA FESTA DE CINEMA “

Foi realmente uma festa de cinema, os alunos das 8^ª Séries do colégio Agnes “ deram um Show” todos vestidos à carater, de personagens do cinema, desfilaram em uma festa temática com todo o glamour de uma entrega de Oscar. Após a entrada solene dos nossos atores, tivemos um culto em gratidão a Deus, seguido das homenagens especiais com a entrega do “Oscarzinho” e uma animadíssima social ministrada pelo grupo: “A turma do Bocão” . Pela primeira vez, na história do Colégio. Mais um momento especial na vida da família Agnes.

21 de dezembro – MUSICAL DE NATAL

Os alunos da educação Infantil ao Ensino Médio, sob a direção da Capelania do colégio, apresentaram um belíssimo musical com o tema : O Sentido do Natal. De uma forma brilhante mostraram a todos os presentes, pais, alunos e amigos, que o verdadeiro sentido do Natal está no Salvador que veio ao mundo para nos dar liberdade.

***23 de dezembro – CULTO, JANTAR E CONFRATERNIZAÇÃO NATALINA
FUNCIONÁRIOS DO COLÉGIO AGNES***

Nossa confraternização de Natal, em 2005, aconteceu com um belíssimo culto, seguido de um Jantar no Prédio da Educação Infantil . Foram momentos importantes de confraternização e carinho entre todos os 110 participantes daquela noite tão feliz.

CONCLUSÃO

Mais um ano.

Mais uma vez.

Grato ao Deus das surpresas. Aquele que nos capacita e nos faz andar em lugares altos. Eu já sabia que Ele faria. Só não imaginava que seria assim, tão lindo.

Pronto para aprender mais com o Senhor e com o o seu povo. Agradeço. Confiante que Ele mesmo continuará operando e dirigindo as ações nesse lugar que educa aos seus pés.

Recife, janeiro de 2006

ÍTALO SOARES
Coordenação de Eventos



COLÉGIO PRESBITERIANO AGNES ERSKINE

Relatório Anual

Coordenação de Educação Física e Desporto

2005

SUMÁRIO:**1 – INTRODUÇÃO****2 – QUADRO FUNCIONAL****2.1 Coordenação e professores de educação Física****2.3 Técnicos Desportivos****3 – AUXILIAR ADMINISTRATIVO****4 – MANUTENÇÃO****5 – AULAS DE EDUCAÇÃO FÍSICA****6 – TREINAMENTOS****7 – EVENTOS****7.1 Olimpiagnes****7.2 Intercâmbio Desportivo****7.3 Copagnes****7.4 Dia do Atleta Agnes****7.5 Jogos Amistosos, Torneios e Campeonatos que participamos no ano de 2005.**

01 - INTRODUÇÃO:

Este relatório tem o objetivo de descrever as atividades pedagógicas e esportivas realizadas por esse departamento no I e II semestre de 2005.

Realizamos uma reunião envolvendo os professores de educação física, coordenações pedagógicas e direção geral. Acredito que tenha sido uma das melhores iniciativas do nosso departamento, visto o que foi relatado pelos professores e todo pessoal presente na reunião e apesar disso, palavras de uma das professoras presentes, nunca houve um momento desses no Colégio Agnes. Onde se deu uma importância maior para disciplina educação física.

Realizamos também outra reunião, essa com os pais dos atletas, visto que iríamos começar a participar dos Jogos Escolares de Pernambuco mirins e juvenis em todas as modalidades e queríamos explicar a importância da participação dos alunos atletas dentro da competição, para o colégio. Convidamos o professor Esp. Fabiano Souza para ministrar uma palestra sobre “A Importância do Esporte na Escola”; por sinal muito proveitosa foram suas palavras para quem estava presente. Ao final tivemos um pequeno diálogo com os pais, onde nos questionaram a respeito de transporte para os jogos, cronograma das competições, atendimento de primeiros socorros e pediram um apoio maior da escola em relação ao esporte.

02 – QUADRO FUNCIONAL:

2.1 - Coordenação: Iberê Caldas

Professores de Educação Física.

Rejane Almeida Ed: Infantil (IV V Manhã e tarde).

Ensino fundamental I (manhã e tarde)

Tereza Isabel Ensino Fundamental I (manhã e tarde)

Ana Gláucia Ensino fundamental II (5ª a 7ª)

Luana Pantoja Ensino Fundamental II e Médio (5ª a 7ª tarde, 8ª manhã e ensino médio manhã).

Salomão Ferreira Ensino fundamental II e (7ª manhã, 8ª manhã, 6ª, 7ª, 8ª e ensino médio manhã e tarde).

OBS: Tivemos alguns problemas de disciplina com as professoras do ensino fundamental I, no que diz respeito à falta de controle por parte das mesmas para levar os alunos da sala de aula para o ginásio de esportes. Conversamos e as mesmas melhoraram.

Quanto aos professores de educação física do fundamental II, vejo a professora Luana Pantoja muito interessada pelas atividades da educação física de uma forma geral dentro da escola apesar da mesma ter apresentado alguns problemas no seu relacionamento com os alunos pela sua pouca experiência na função dentro da escola, trabalhamos junto à funcionária mostrando os caminhos a seguir e a mesma mostrou-se bastante interessada em melhorar seu desempenho; a professora Ana Gláucia continua sendo uma excelente professora ministrando suas aulas, mas observei que a mesma não tem tanta motivação como tinha, para com o vestir a camisa do colégio; quanto ao professor Salomão, o vejo em alguns momentos muito presente dentro de qualquer atividade da escola e noutros observo deslizos na sua prática pedagógica, como não entregar avisos de faltas antecipadamente, alguns alunos deixam de fazer aula e ele não comunica a coordenação, falta de domínio com algumas turmas, atrasos para chegar à escola relaxamento durante as aulas na aplicação dos conteúdos, apresenta dois discursos quando está em reunião... Em fim, percebo que esse professor estava viciado com a outra gestão e quando começamos acompanhar mais de perto o dia-dia das aulas de educação física, percebemos esses pontos negativos na prática pedagógica do professor. Conversamos várias vezes durante o ano, o professor melhorou temporariamente e tornou a repetir os mesmos erros. Comuniquei a direção da escola sobre tudo isso e continuamos trabalhando.

2.2 – TÉCNICOS DESPORTIVOS:

Ana Carla (hidroginástica); a partir de março de 2005.

Carla Maymone (natação); a partir de março de 2005.

Diógenes de Moraes (judô)

Francisco Xavier (futebol e futsal)

Iberê Caldas (handebol)

Jarbas Jamil (handebol)

Jorge Lima (basquete); a partir de março de 2005.

Maria do Carmo (natação)

Orlene Karine (voleibol); a partir de março de 2005.

OBS: Observei todos os treinadores, principalmente os novatos e tenho a certeza que a escola fez grandes contratações, Ana Carla conseguiu manter os alunos da professora que saiu da escola conquistando seus clientes, Carla Maymone professora de natação conseguiu formar a equipe e dar uma cara nova a natação da escola, Orlene Karine muito trabalhadora e competente no que faz com o voleibol como também o professor Jorge Lima na modalidade do basquetebol; os mesmos se empenharam ao máximo na realização de qualquer atividade feita pela escola; quanto aos treinadores mais antigos da escola vejo que esses continuam vestindo a camisa da escola, apesar de terem seus trabalhos prejudicados por falta de material para desenvolver suas práticas. Um exemplo disso foi a nossa equipe de futebol de campo juvenil que treinou apenas com duas bolas durante o ano todo. Compramos dez bolas de futebol para escolinha dessa modalidade, mas, essa bola não serve para categoria citada antes, e aí os nossos atletas tiveram que realizar muitos treinos em forma de coletivos. O lado positivo da modalidade futebol, foi à formação de uma nova equipe mirim masculino, observamos os alunos bastante interessados com a prática da modalidade.

03 – AUXILIAR ADMINISTRATIVO:

Maria do Socorro Gomes.

Continua sendo uma profissional de suma importância para o departamento esportivo da escola. Mas, sofre muito (perde muito tempo) tendo que ir a OTP ou INFO AGNES para imprimir trabalhos do seu setor, pois o nosso departamento continua sem uma impressora e sem comunicação (telefone) para dentro e fora da escola, é muito difícil trabalhar sem esses equipamentos.

04 – MANUTENÇÃO:

Cladomiro Nunes.

Continuo a insistir que é necessário um funcionário permanente no departamento esportivo. Esse funcionário substituiria Cladomiro nos seus horários de almoço e na sua saída 16h30, não como foi feito este ano que o outro funcionário só chegava as 18h30, isso causou um transtorno muito grande para todos os treinadores.

Romero: A partir de março de 2005. Penso que em 2006 deveríamos colocar um funcionário para substituir o funcionário da manhã logo após o término do seu horário de trabalho (16h30), não como está sendo feito com o funcionário Romero, que só chega para trabalhar nas instalações esportivas as 18h45 isso causa alguns transtornos para o departamento como: Entrada e saída de professores, entrega e recolhimento de material, alunos soltos no ginásio de esportes, limpeza das instalações entre outros.

05 – AULAS DE EDUCAÇÃO FÍSICA:

Ministradas a partir da Educação Infantil (IV e V), ao Ensino Médio.

FREQÜÊNCIA: 02 AULAS SEMANAIS.

Composição das turmas:

Mistas: A partir das turmas da Educação Infantil até a 8ª série do Ensino Fundamental II.

Separadas por sexo nas turmas do Ensino Médio.

DISPENSAS:

Médicas: Dispensadas das aulas práticas de Educação Física.

Atletas: Os alunos do Ensino Médio são dispensados da prática das aulas de Educação Física.

OBS: Já citei anteriormente os problemas que tivemos com as professoras do ensino fundamental I, que já foram resolvidos, o que me chamou a atenção foi à questão dos atrasos da professora Tereza Lucena na primeira aula dos dias em que ela trabalha na escola, mas conversei bastante com a mesma e vejo que ela se esforçou para melhorar. Tenho certeza que as duas professoras que trabalham com esse nível no Agnes são competentes o bastante para continuar conosco durante muito tempo, como também percebo o interesse das duas em se reciclar atualizando-se com a educação física, participando de todos os eventos da escola... Em fim, são grandes profissionais.

OBS: Pontos negativos que atrasam a evolução da disciplina Educação Física: Realização apenas de uma aula de Educação Física para as turmas do 2º ano do Ensino Médio. A falta de material esportivo para a prática da educação Física e esportes, a bomba da piscina pequena que quebrou desde março e não foi consertada, reparo da bomba da piscina grande que já está precisando de conserto, pois a mesma está fumaçando; a chegada das cadernetas que só vieram no dia 16/05/05... Isso foi um ponto muito ruim para nossa disciplina, fazendo com que os alunos do ensino médio não apresentassem tanto interesse para as aulas, a falta de interação entre disciplinadores do Ensino Fundamental II e Médio, com professores de Educação Física. A falta de uma impressora no depto: de educação física e esportes, fazendo com que os serviços sejam realizados com extrema demora, e o acúmulo de lixo ao lado da quadra externa, causando o excesso de insetos incomodando os alunos e professores durante as aulas. Esses foram alguns pontos que fazem com nós caminhemos a passos de tartaruga em relação e direção a uma maior qualidade das nossas aulas e porque não dizer dos nossos serviços.

06 – TREINAMENTOS:

ESCOLINHAS:

- Modalidades; Basquete (F/M)
- Futsal (F/M)
- Futebol (F/M)
- Handebol (F/M)
- Judô (F/M)
- Natação (F/M)
- Hidroginástica (M/F)

HORÁRIOS: Os horários das escolinhas e treinamentos acontecem normalmente das 07h30 as 12h00 e das 12h00 as 21h30.

INSTALAÇÕES:

As aulas de Educação Física são ministradas nos seguintes locais: Ginásio de esportes, quadra externa, sala de judô, sala de ginástica, campo de futebol, piscina e em sala de aula.

As escolinhas e as equipes de treinamento da escola realizam suas atividades nas instalações de acordo com as características da modalidade.

PREPARAÇÃO FÍSICA: Ministradas nas equipes infantis e juvenis nas modalidades de basquete e handebol.

CURSOS LIVRES:

Natação: Atende a faixa etária de 06 meses até a maior idade.

Hidroginástica: Atende a faixa etária de adolescente até a maior idade.

Judô: Funciona como curso livre e como treinamento para participação de competições.

OBS: Os cursos livres são oferecidos tanto aos alunos como também ao público em geral.

7 – EVENTOS

7.1 - OLIMPIAGNES: No ano de 2005 trabalhamos com o tema, A Contribuição da História Universal para Formação de Valores. Tema esse sugerido pelo corpo docente de educação física e discutido posteriormente com a Coordenação de eventos e séries e logo depois passado para direção do colégio. Através do desporto, tentamos deixar clara a importância de vivenciar esses valores, que estão presentes na vida das pessoas e por muitas vezes são esquecidos de serem trabalhados nas próprias experiências que temos com o próximo.

Trabalhamos com as seguintes modalidades: Atletismo, basquete, futebol de campo, futsal, handebol, judô, natação e voleibol.

Número de inscritos:

Infantil e fundamental I: 281

Fundamental II e Médio: 336

Total: 617 alunos

Onde foram premiados 1078 alunos-atletas nas modalidades citadas acima em campeões e vice-campeões.

A turma campeã geral foi o 3º ano do ensino médio com 166 pontos. Essa turma será homenageada com uma placa no ginásio de esportes do colégio Agnes Erskine.

Pontos positivos:

A participação dos alunos, visto que, acreditamos ter mantido o mesmo número ou aumentamos esse quantitativo do ano passado para 2005; não temos esse dado de 2004.

O envolvimento dos alunos, coordenações, disciplinadores antes e durante a competição.

A abertura da Olimpiagnes que foi um sucesso de público, envolvimento de toda comunidade Agnes, o horário desse evento que esse ano começamos as 17h00 e acabamos dentro do tempo previsto (20h00), a premiação que foi entregue logo após a realização das finais de cada modalidade, as camisas dos alunos que chegaram uma semana antes da competição, a tabela e regulamento que foram entregues previamente para os alunos e a vinda de árbitros de fora da escola proporcionando um maior respeito para a competição. Esses profissionais passaram o dia na escola tiveram suas refeições oferecidas pela mesma e logo após a rodada do dia receberam suas diárias pelos serviços prestados.

Pontos negativos:

Pouca participação do corpo docente (sala de aula) para com a Olimpiagnes; alguns professores vibram com os eventos da escola outros não dão à mínima.

Alguns desses profissionais ficaram chateados porque não ganharam uma camisa do evento, não sabem eles que nós conseguimos esse ano patrocínio para ajudar no pagamento da Olimpiagnes e não tivemos condições de dar camisas para todos os professores da escola que se prontificaram a vir pelo menos para a abertura, que era em número de 65 professores. Nós que fazemos à coordenação de educação física e esportes do colégio, conseguimos apenas 25 camisas para os professores de desse departamento e coordenadores da escola. Tenho a certeza de que este brinde não faz com que eu deixe de prestigiar, ou melhor, trabalhar pela instituição que desenvolvo minha profissão.

O mês de junho com as chuvas, talvez tenhamos que repensar a data do evento para o mês de abril ou maio ou até para o 2º semestre.

O conserto do telhado do ginásio de esportes que aconteceu em cima da hora. Temos que fazer um serviço nesse local que dure mais dez anos... Não paliativos de um ou dois meses.

O som no dia da abertura foi muito ruim, penso que o responsável pelo serviço já está acostumado com algumas regalias oferecidas pelo colégio como: Não trazer um micro system

(aparelho de som que passa CD), a escola empresta o da piscina ou da capelania e que nesse dia estava ruim, poucas caixas de som trazidas pelo responsável, o não comparecimento dessa pessoa pelo menos um dia antes da abertura para saber como vai funcionar tudo, passar as músicas entre outros. Para 2006 teremos que conversar com ele para melhorarmos o serviço, ou melhor, podemos rever a questão da manutenção do som (melhorar a acústica do ginásio) só assim usaremos o nosso som.

No período de 01 á 04/09/05, em parceria com a ICAB Produções e Eventos Esportivos, o Colégio Agnes realizou dentro das suas instalações o II Simpósio Recifense de Treinamento Desportivo. Foram ministrados cursos de Metodologia e Pedagogia do Desporto (Iniciação Desportiva Universal) sendo ministrado por um dos maiores nomes da Educação Física no País Professor Dr. Pablo Greco, o curso de Futsal de alto nível foi ministrado pelos professores Esp. Fabiano Souza e Renato Braga e o curso de Handebol de Alto Nível foi ministrado pelo Prof.: Ms. Iberê Caldas. Conheceu a nossa escola mais de 70 professores que usufruíram da nossa cantina e da nossa livro farda se alimentando (almoço) e comprando equipamentos durante os dias do curso respectivamente. O objetivo de trazer esse evento para dentro da nossa escola foi o de capacitar mais uma vez o corpo docente de educação física e esportes; tendo a certeza de que os professores da casa tiveram novas e significativas experiências com os professores convidados.

Professores que participaram dos cursos:

Rejane Almeida

Tereza Lucena

Luana Pantoja

Ana Carla

Orlene Karine

Jorge Lima

Jarbas Jamil

Francisco Xavier

Diógenes de Moraes

Iberê Caldas

Maria do Carmo

OBS: Não participaram do simpósio; Carla Maymone (estava na Pós-graduação), Salomão Ferreira e Ana Gláucia (não justificaram a ausência).

7.2 - INTERCÂMBIO DESPORTIVO:

No dia 10/09/05 realizamos o I Intercâmbio Desportivo do Colégio Presbiteriano Agnes Erskine; convidamos o Colégio Santa Emília nas modalidades de Basquetebol, futsal, handebol e natação na categoria mirim masculino e feminino; atividade essa envolvendo 220 alunos das duas escolas. O objetivo dessa atividade foi de integrar as pessoas através do esporte, competir dentro das modalidades e tentar conquistar novos alunos para o Agnes. Acreditamos ter atingido em parte nosso objetivo, pois a escola convidada fica em Olinda e não temos a certeza de que alguns alunos iriam se deslocar de um município para outro para estudar no Agnes, mas tentaremos realizar outros eventos desse tipo com escolas do grande Recife, que não tenham tanto porte e que os alunos se encantem com a nossa escola.

7.3 - VI COPAGNES: Evento esse que em 2004 não foi realizado pela gestão anterior e que esse ano convidamos 20 escolas da região do grande Recife e Olinda, mantivemos um nível bastante elevado em todas as modalidades e que os nossos alunos se empenharam bastante para conseguir subir ao podium.

Nossos resultados foram:

Basquete mirim feminino; 3º Colocado.

Basquete mirim masculino; não classificou.

Basquete infantil masculino; 3º colocado.

Handebol mirim feminino; 3º colocado.

Handebol infantil masculino; campeão.

Voleibol mirim masculino; terceiro colocado.

Voleibol infantil feminino; vice-campeão.

Futebol de campo mirim masculino; 2º colocado.

Futsal feminino; terceiro colocado.

Natação; 2º colocado.

Temos a certeza de que mudamos um pouco o pensamento dos alunos em relação ao desporto praticado dentro do Colégio Agnes, que está tentando voltar a figurar entre as escolas mais fortes do estado em relação ao desporto escolar.

7.4 - DIA DO ATLETA AGNES: Este evento também não ocorreu em 2004; o mesmo ocorreu no dia 03/12/05, convidamos todos os atletas de todas as modalidades (200 atletas) nas categorias mirim e infantil existentes na escola para participar de jogos durante o sábado. Os atletas foram divididos em quatro grupos (amarelo, azul, branco e verde), dentro das suas categorias e jogaram junto com alunos de outras modalidades num mesmo grupo. Isto fez com que os alunos conhecessem as outras pessoas, outros esportes e mais ainda, perceberam as dificuldades das outras modalidades, passando a valorizar o trabalho dos seus colegas dentro das suas práticas esportivas.

7.5 – JOGOS AMISTOSOS, TORNEIOS E CAMPEONATOS QUE PARTICIPAMOS NO ANO DE 2005.

Eventos esportivos	Modalidade	Categoria	Classificação	Técnico	Adversário
amistoso	Handebol	Cadete	Sem classificação	Iberê Caldas	Nóbrega
amistoso	Handebol	Mirim	Sem classificação	Iberê Caldas	São Luis
amistoso	Handebol	Cadete	Sem classificação	Iberê Caldas	Especial
amistoso	Handebol	Mirim	Sem classificação	Iberê Caldas	São Luis
amistoso	Handebol	Mirim	Sem classificação	Iberê Caldas	Visão
amistoso	Handebol	Cadete	Sem classificação	Iberê Caldas	Nóbrega
amistoso	Handebol	Cadete	Sem classificação	Iberê Caldas	Nóbrega
amistoso	Handebol	Mirim	Sem classificação	Iberê Caldas	Sta. Emilia
amistoso	Handebol	Mirim	Sem classificação	Iberê Caldas	Brasilino
amistoso	Handebol	Cadete	Sem classificação	Iberê Caldas	Brasilino
Seletiva Jeb's	Handebol	Cadete	4º colocado	Iberê Caldas	Dom Bosco
Seletiva Jeb's	Handebol	Cadete	4º colocado	Iberê Caldas	Dom Bosco
Seletiva Jeb's	Handebol	Cadete	4º colocado	Iberê Caldas	Dom Bosco
Seletiva Jeb's	Handebol	Cadete	4º colocado	Iberê Caldas	Dom Bosco

Amistoso	Voleibol	Pré-mirim	Sem classificação	Orlene Karine	São Luis
Amistoso	Voleibol	Pré-mirim	Sem classificação	Orlene Karine	Vera Cruz
Amistoso	Voleibol	Pré-mirim	Sem classificação	Orlene Karine	São Luis
Amistoso	Voleibol	Mirim Masc	Sem classificação	Orlene Karine	Vera Cruz
Amistoso	Voleibol	Mirim Masc	Sem classificação	Orlene Karine	2001
Amistoso	Voleibol	Mirim Masc	Sem classificação	Orlene Karine	Salesiano
Amistoso	Voleibol	Mirim Masc	Sem classificação	Orlene Karine	Damas
Amistoso	Voleibol	Mirim Masc	Sem classificação	Orlene Karine	Damas
Amistoso	Voleibol	Mirim Masc	Sem classificação	Orlene Karine	Salesiano
Amistoso	Voleibol	Mirim Fem.	Sem classificação	Orlene Karine	2001
Amistoso	Voleibol	Mirim Fem	Sem classificação	Orlene Karine	Especial
Amistoso	Voleibol	Infantil Fem	Sem classificação	Orlene Karine	Nap
Amistoso	Voleibol	Infantil Fem	Sem classificação	Orlene Karine	CEG
Amistoso	Voleibol	Infanto-juvenil Fem	Sem classificação	Orlene Karine	2001
Amistoso	Voleibol	Infanto-juvenil Fem	Sem classificação	Orlene Karine	CEG
Amistoso	Voleibol	Infanto-juvenil Fem	Sem classificação	Orlene Karine	Especial
Amistoso	Voleibol	Infanto-juvenil Fem	Sem classificação	Orlene Karine	Rosa Gatorno
Amistoso	Voleibol	Infanto-juvenil Fem	Sem classificação	Orlene Karine	São Luis
Liga ESCOLAR	Voleibol	Infantil Fem	5º Colocado	Orlene Karine	Maria Consuelo
Liga Escolar	Voleibol	Infantil Fem	5º Colocado	Orlene Karine	Padre Zuzinha
Liga Escolar	Voleibol	Infantil Fem	5º Colocado	Orlene Karine	Contato

Copa Auxiliadora	Voleibol	Infanto-juvenil Fem	Vice-campeão	Orlene Karine	Salesiano
Copa Auxiliadora	Voleibol	Infanto-juvenil Fem	Vice-campeão	Orlene Karine	Auxiliadora
Copa Auxiliadora	Voleibol	Infanto-juvenil Fem	Vice-campeão	Orlene Karine	Nóbrega
Amistoso	Voleibol	Infanto-juvenil Fem	Sem classificação	Orlene Karine	2001
Amistoso	Voleibol	Infanto-juvenil Fem	Sem classificação	Orlene Karine	Nóbrega
Amistoso	Voleibol	Infanto-juvenil Fem	Sem classificação	Orlene Karine	São luis
Amistoso	Fut. Campo	Juvenil Masc	Sem classificação	Francisco Xavier	Americano Batista
Amistoso	Fut. Campo	Juvenil Masc	Sem classificação	Francisco Xavier	Americano Batista
Amistoso	Fut. Campo	Juvenil Masc	Sem classificação	Francisco Xavier	Americano Batista
Amistoso	Fut. Campo	Juvenil Masc	Sem classificação	Francisco Xavier	Americano Batista
Festival Americano Batista	Fut. Campo	Juvenil Masc	3º Colocado	Francisco Xavier	Americano Batista
Festival Americano Batista	Fut. Campo	Juvenil Masc	3º Colocado	Francisco Xavier	Academia Universo
Amistoso	Futsal	Infanto-Juvenil Fem	Sem classificação	Francisco Xavier	Etebam
Amistoso	Futsal	Infanto-Juvenil Fem	Sem classificação	Francisco Xavier	Nossa Senhora de Lourdes
Amistoso	Futsal	Infanto-Juvenil Fem	Sem classificação	Francisco Xavier	Fazer Crescer
Amistoso	Futsal	Infanto-Juvenil Fem	Sem classificação	Francisco Xavier	Maria Consuelo
Festival Americano Batista	Futsal	Infanto-Juvenil Fem	3º Colocado	Francisco Xavier	Martins Junior
Festival	Futsal	Infanto-	3º Colocado	Francisco	Nossa

Americano Batista		Juvenil Fem		Xavier	Senhora de Lourdes
Amistoso	Futsal	Mirim Masc	Amistoso	Francisco Xavier	Escola do Recife
Amistoso	Futsal	Pré-mirim Masc	Amistoso	Francisco Xavier	Escola do Recife
Amistoso	Basquete	Mirim Masc	Sem classificação	Jorge Lima	Salesiano
Amistoso	Basquete	Infantil Masc	Sem classificação	Jorge Lima	Salesiano
Amistoso	Basquete	Mirim Masc	Sem classificação	Jorge Lima	Academia Santa Gertrudes
Amistoso	Basquete	Infantil Masc	Sem classificação	Jorge Lima	Academia Santa Gertrudes
Copa PE	Basquete	Mirim Masc	Sem classificação	Jorge Lima	Sport A
Copa PE	Basquete	Mirim Masc	Sem classificação	Jorge Lima	Sport B
Copa PE	Basquete	Mirim Fem	Sem classificação	Jorge Lima	Náutico

Natação:

Sob a coordenação do **professor Iberê caldas** e a orientação das **professoras Carla Maymone e Maria do Carmo** (tatáta), no dia 16/05/05 o colégio Agnes subiu ao podium por várias vezes no troféu doutor: José Davi Gil Rodrigues de natação promovido pelo clube internacional do recife. os atletas que se destacaram foram:

pedro selva; nas provas de 50m livre 2º colocado e 50m golfinho, 3º colocado.

Rodrigo França; nas provas de 50m livre.

Davi mouro; nas provas de 50m livre e 50m golfinho 2º e 1º lugares respectivamente.

Lucas Cardoso; na prova de 50m livre, 1º colocado.

Pela avaliação das professoras, foi um novo começo da natação do colégio Agnes os resultados foram satisfatórios e muito promissores. pois os atletas estão empenhados em melhorar seus índices daqui para frente.

Parabéns a equipe de natação do colégio Agnes Erskine.

Pedro Selva 8ªc	Gabriel Ribeiro 7ªb
Rodrigo França 1ª8b	Lucas Cardoso 7ªb
Davi Moura 2ªc	Anderson Silva 2ªc
Eduardo Fauro 1ªb	Thiago Cardoso 1ªb
Luiz Neto 7ªb	André Filho 1ªa
André Junior 1ªb	Rafael Bandeira 1ªa

Realizamos também no início do mês de maio (14/05/05) um festival interno para os alunos da escola, para tentar atrair mais adeptos para natação do colégio; como nesse dia choveu muito a competição não apresentou muitos participantes. a idéia é fazer novamente outro festival no início de agosto para atrair novos alunos para natação do colégio Agnes.

Eventos esportivos	Modalidade	Categoria	Classificação	Técnico
Amistoso	Handebol	Mirim masc	Não houve	Iberê caldas
amistoso	Handebol	Mirim masc	Não houve	Iberê caldas
Intercâmbio	Handebol	Mirim masc	Campeão	Iberê caldas
JEP'S	Handebol	Mirim masc	Vice-campeão	Iberê caldas
Copagnes	Handebol	Inf. masc	Campeão	Iberê caldas
JEP'S	Handebol	Mirim Fem	5º colocado	Jarbas Jamil
Copagnes	Handebol	Mirim Fem	3º colocado	Jarbas Jamil
Circuito Salesiano	Handebol	Inf. Juv Fem	Vice-campeão	Jarbas Jamil
Circuito Salesiano	Handebol	Inf. Juv Masc	3º Colocado	Iberê Caldas
JEP'S	Handebol	Infantil Masc	Vice-campeão	Iberê Caldas
JEP'S	Handebol	Pré-mirim Masc	5º Colocado	Jarbas Jamil
JEP'S	Handebol	Pré-mirim F	5º Colocado	Jarbas Jamil
Intercâmbio	futsal	Mirim masc	Vice-campeão	Francisco
Intercâmbio	Futsal Fem.	Inf. Juv.	Vice-campeão	Francisco
JEP'S	Fut. Campo	Juv. Masc	6º colocado	Francisco
JEP'S	Fut. Campo	Mirim Masc	5º colocado	Francisco
Copagnes	Fut. Campo	Mirim Masc	3º colocado	Francisco
Copagnes	Futsal	Inf. Juv Fem	3º colocado	Francisco
Circuito Salesiano	Fut. Campo	Mirim Masc	3º Colocado	Francisco
Copa PE	Basquete	Mirim Masc	Não classificou	Jorge lima
Copa PE	Basquete	Mirim Fem	Não classificou	Jorge lima
Amistoso	Basquete	Inf. Masc	63 x 42 Port	Jorge lima
Amistoso	Basquete	Inf. Masc	54 x 49 ASG	Jorge lima
JEP'S	Basquete	Mirim Masc	Não classificou	Jorge lima
JEP'S	Basquete	Mirim Fem	Não classificou	Jorge lima
Amistoso	Basquete	Inf. Masc	67 x 54 Port	Jorge lima
Intercâmbio	Basquete	Mirim Masc	Campeão	Jorge lima
Intercâmbio	Basquete	Mirim Fem	Campeão	Jorge lima
Copagnes	Basquete	Mirim Fem	3º colocado	Jorge lima
Copagnes	Basquete	Mirim Masc	Não classificou	Jorge lima
Copagnes	Basquete	Inf. Masc	3º colocado	Jorge lima
JEP'S	Basquete	Inf. Masc	4º colocado	Jorge lima
Circuito Salesiano	Basquete	Inf. Masc	4º colocado	Jorge Lima
Copa Damas	Basquete	Inf. Fem	4º Colocado	Jorge Lima

Copa Rosa Gatorno	Basquete	Inf. Fem	3º Colocado	Jorge Lima
Copa Esportiva 2001	Basquete	Inf. Fem	3º Colocado	Jorge Lima
JEP'S	Basquete	Pré-mirim Masculino	4º Colocado	Jorge Lima
JEP'S	Voleibol	Mirim Fem.	5º Colocado	Orlene Karine
JEP'S	Voleibol	Mirim Masc	7º Colocado	Orlene Karine
Copagnes	Voleibol	Mirim Masc	5º Colocado	Orlene Karine
Copagnes	Voleibol	Infantil Fem	Vice-campeã	Orlene Karine
JEP'S	Voleibol	Infantil Fem	6º Colocado	Orlene Karine
Circuito Salesiano	Voleibol	Infantil Fem	3º Colocado	Orlene Karine
Copa Damas	Voleibol	Infantil Fem	3º Colocado	Orlene Karine
Copa Visão	Voleibol	Mirim Masc	4º Colocado	Orlene Karine
JEP'S	Voleibol	Pré-mirim Masc	4º Colocado	Orlene Karine
JEP'S	Voleibol	Pré-mirim Fem	Não classificou	Orlene Karine

Resultados da modalidade Natação;

Intercâmbio Desportivo

2º colocado.

Copagnes;

2º colocado.

Festival de Natação do Centro Educacional Guararapes;

Campeão.

Jogos Escolares de PE;

Pré-mirim; Vice-campeão.

Mirim; vice-campeão.

Festival de Natação do Clube da Caixa Econômica;

Campeão geral.

Recife, janeiro de 2006.

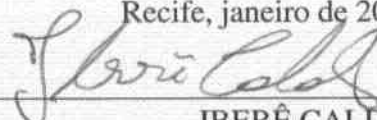

IBERÊ CALDAS
COORDENADOR



COLÉGIO PRESBITERIANO AGNES ERSKINE

Relatório Anual

Serviço de Orientação Educacional

2005

INTRODUÇÃO

A Orientação Educacional é entendida como um processo dinâmico, contínuo e sistemático, estando integrada em todo o currículo escolar sempre encarando o aluno como um ser global que deve desenvolver-se harmoniosa e equilibradamente em todos os aspectos: intelectual, físico, social, moral, estético, político, educacional e vocacional.

Por ser integrada com a Coordenação Pedagógica, Corpo Docente, Capelania e demais Setores do Colégio, a Orientação Educacional deverá ser um processo cooperativo devendo:

Ser organizada, dinâmica e contínua, atuando no educando através de técnicas adequadas às diferentes faixas etárias, com a finalidade de orientá-lo na sua formação integral, levando-o ao conhecimento de si mesmo, de suas capacidades e dificuldades oferecendo-lhe elementos para um ajustamento harmonioso ao meio escolar e social em que vive.

A Orientação Educacional fazendo uso de suas atribuições, procurou:

- Assistir o aluno no desenvolvimento de sua capacidade de fazer opções, levando-o a identificar suas potencialidades e limitações, as do meio e a adquirir habilidades necessárias ao processo decisório.
- Colaborar com a direção e professores na realização do processo educativo, visando o desenvolvimento integral e ajustamento do educando.
- Cooperar para o desenvolvimento e a autonomia do aluno nos aspectos pedagógicos e atitudinais, atuando junto às famílias, professores e alunos.

ÁREAS DE ATUAÇÃO

1. ORIENTAÇÃO ESCOLAR
2. ORIENTAÇÃO FAMILIAR
3. ORIENTAÇÃO AO PROFESSOR
4. ORIENTAÇÃO VOCACIONAL
5. ATUAÇÃO JUNTO A OUTROS SETORES

Durante o ano de 2005, coube à orientadora educacional, coordenar projetos que perpassaram as várias séries, como Expoagnes-2005, Eleição dos Representantes de Turma, e Encontro de Universidades e Profissões.

ORIENTAÇÃO ESCOLAR

O Serviço de Orientação Educacional tem como função primordial, identificar e assistir o aluno que apresente dificuldades de ajustamento à escola, problemas de rendimento e dificuldades escolares, orientando-o na análise de seu desempenho escolar e no desenvolvimento de atitudes responsáveis em relação ao estudo.

Atendimentos grupais:

O trabalho com o aluno realizou-se com pequenos grupos de interesses, sempre que se fez necessário para reflexão de problemas afins, ocorridos em situações de grupo.

Atendimentos individuais:

Para análise e reflexão dos problemas encontrados em situações de classe, recreios, desempenho escolar, pontualidade, cuidado com material de uso comum, relacionamento com os colegas de classes e outros alunos do colégio, respeito aos professores e funcionários.

ESTRATÉGIAS USADAS

- entrevistas
- orientações sobre normas e elaboração de horários de estudo
- acompanhamento (observação de reações posteriores)
- registro de informações
- preenchimento de Fichas de Acompanhamento do Aluno
- elaboração e distribuição de textos sobre técnicas de estudo
- reunião com representantes de turma
- preparação e acompanhamento dos representantes de turma para o exercício de suas funções
- participação nos eventos da escola (atividades extra-classe, jogos, festas, viagens, etc.)

ATENDIMENTO AO ALUNO, SEGUNDO A SÉRIE, POR PERÍODO E TURMA

SÉRIE	MANHÃ		TARDE		TOTAL
	A	B	C	D	
5 ^a	17	2	12	-	31
6 ^a	8	13	1	9	31
7 ^a	3	6	10	7	26
8 ^a	24	42	22	-	88
Ens. Médio					4
TOTAL	52	63	45	16	180

Obs.: Os alunos que procuram o Setor de forma espontânea, por sentirem alguma necessidade de orientação, não se encontram aqui computados.

ORIENTAÇÃO FAMILIAR

Como um elemento de ligação entre a escola e a família, o SOE procurou manter uma comunicação constante com a mesma, respeitando seus valores e procurando obter sua colaboração, uma vez que ambos têm por meta o bem-estar, o desenvolvimento e a formação do educando.

Na parceria escola-família, O Serviço de Orientação buscou dar um suporte aos pais, refletindo sobre o processo escolar do aluno e orientando adequadamente cada caso. O conhecimento do aluno (fator essencial à atuação pedagógica do SOE), favorecido não apenas pelo número de oportunidades de contato mútuo, mas também e primordialmente pela qualidade desses contatos, permitiu que o processo vivido pelo aluno ao longo do ano letivo fosse acompanhado, avaliado e comunicado às respectivas famílias.

ESTRATÉGIAS USADAS

- entrevista com os pais de alunos novatos
- envio de comunicados solicitando o comparecimento ao SOE
- entrevistas solicitadas pelas famílias
- entrevistas solicitadas pelo Colégio
- elaboração e seleção de textos pedagógicos para serem distribuídos com os pais nas reuniões pedagógicas e durante os atendimentos individuais
- atendimento aos responsáveis sobre o rendimento escolar de seus filhos
- registro de informações prestadas ao SOE

ATENDIMENTO A RESPONSÁVEIS SEGUNDO A FORMA PELA QUAL PROCURAM O SETOR, POR SÉRIE E TURMA

FORMA	5ª SÉRIE				6ª SÉRIE				7ª SÉRIE				8ª SÉRIE			TOTAL
	A	B	C	D	A	B	C	D	A	B	C	D	A	B	C	
SOLICITADA	5	1	4	-	3	6	-	-	-	-	6	1	1	9	6	42
ESPONTÂNEA	9	4	5	-	1	1	1	6	8	5	-	3	11	11	2	67
TOTAL	14	5	9	-	4	7	1	6	8	5	6	4	12	20	8	109

COMUNICADOS ENVIADOS E ATENDIDOS, SEGUNDO A SÉRIE E TURMA

COMUNICADOS	5ª SÉRIE				6ª SÉRIE				7ª SÉRIE				8ª SÉRIE			TOTAL
	A	B	C	D	A	B	C	D	A	B	C	D	A	B	C/D	
ENVIADOS	7	1	6	-	8	11	1	-	-	-	8	3	7	24	12	88
ATENDIDOS	5	1	4	-	3	6	-	-	-	-	6	1	1	9	6	42

ORIENTAÇÃO AO PROFESSOR

A orientação junto aos professores realizou-se através de assessoramento quanto ao acompanhamento e compreensão de suas turmas, visando a melhoria do rendimento escolar, por meio da aquisição de bons hábitos de estudo.

Como o trabalho da Orientação Educacional está vinculado ao trabalho realizado pelo professor junto ao aluno, tanto na área da aprendizagem como na área de formação de hábitos e atitudes, o SOE procurou estimular a cooperação dos professores na identificação, encaminhamento e ajuda a alunos com problemas ou dificuldades de ajustamento.

ESTRATÉGIAS USADAS

Aos professores, o SOE ofereceu os seguintes subsídios:

1. Coleta e registro de dados de alunos através de observações, entrevistas, atendimento ao aluno e aos pais.
2. Avaliação dos resultados do processo ensino-aprendizagem, adequando-os aos objetivos educacionais, assessorando e decidindo junto com os professores e Conselhos de Classe.
3. Outras:
 - atendimento ao professor, após solicitação do SOE, ou, como na maior parte das vezes, procurado de forma espontânea
 - atendimento aos alunos enviados pelo professor durante o horário de aula, por motivos que exijam intervenção imediata
 - solicitar e receber do professor Fichas de Acompanhamento Pedagógico
 - informar e orientar os professores sobre alunos que necessitam de assistência especial

ORIENTAÇÃO VOCACIONAL

O Serviço de Orientação Educacional, na escola, é responsável pela tarefa tão relevante como complexa de orientar os alunos nessa escolha que é extremamente difícil e que deve ser feita cedo pelo jovem.

O SOE, atuou com a coordenação de atividades relacionadas ao desenvolvimento vocacional, que teve como objetivo instrumentalizar os alunos para a escolha de cursos e profissões.

Em função dessa necessidade, de possibilitar o acesso do aluno a informações sobre mercado profissional (cursos, faculdades, carreiras e oportunidades de trabalho), propiciou um contato direto com profissionais e estudantes das áreas de interesses dos alunos através de visitas a universidades e palestras apresentadas por professores e alunos de diversos cursos, ocasião em que dúvidas foram tiradas e diversos folhetos explicativos foram distribuídos com os alunos do Ensino Médio.

O IV Encontro de Universidades e Profissões foi composto pelas seguintes estratégias:

Palestras :

1. Curso de Direito
Com a presença da coordenadora do Curso de Direito da UNICAP e proferida por um professor que explicou e esclareceu tudo relacionado à profissão.
2. Cursos Tecnológicos
Palestra sobre todas as profissões tecnológicas: característica do profissional, atividades, local de trabalho, duração dos cursos, etc.
A palestra foi proferida pelo reitor da UNIBRATEC .

Visitas:

1. **UPE**
III Feira de Profissões da Universidade de Pernambuco
2. **AESO**
Projeto Tarde no Campus
Cursos: Direito, Jornalismo. Administração Geral e Comércio Exterior, Computação, Publicidade e Propaganda.
Atividades: .separação por área
.acompanhamento de professor ou coordenador do curso
.explanções sobre curso, mercado , profissionais e funções
.visita à biblioteca, laboratórios, estúdios e dependências de cada curso

3. UNICAP

III Semana de Integração Universidade-Sociedade Ensino, Pesquisa e Extensão

Tema: Ciência e Tecnologia para o bem estar social

Atividades: . Feira Universitária e de Empreendedorismo

. Visitação às instalações e laboratórios

. Apresentação dos Centros, informações sobre cada curso e perfil do profissional.

ATUAÇÃO JUNTO A OUTROS SETORES

Capelania

- . O SOE encaminhou à Capelania do Colégio, alunos e pais de alunos que transpareceram serem portadores de problemas graves de ordem pessoal, familiar e espiritual.
- . Cooperou na divulgação e incentivo quanto à participação dos alunos nas programações da capelania: gincanas, semana de palestras, cultos diários, cultos comemorativos.

Departamento Esportivo

- . A partir de um trabalho integrado com o Departamento Esportivo, o SOE, juntamente com os professores de Educação Física, coordenou e realizou eleições de representantes de turma, em todas as turmas de 5ª à 8ª série do Ensino Fundamental.
- . O SOE participou de todos os eventos organizados pelo departamento, como a Olimpiades, torneios e festividades, ajudando e incentivando os alunos a participarem.

Secretaria

O SOE obtém na secretaria do Colégio dados sobre os alunos, classes, turmas, notas, etc., que possibilitam a elaboração de pesquisas e levantamentos estatísticos.

Disciplina

Durante os contatos com os alunos, o SOE, em caráter preventivo, procurou desenvolver atitudes compatíveis com respeito às normas e atitudes de cooperação, sociabilidade, consideração, responsabilidade, tolerância e respeito às diferenças individuais.

Recife, janeiro de 2006



EVE MORAIS VIANA ODÍSIO
Orientadora Educacional



COLÉGIO PRESBITERIANO AGNES ERSKINE

Resultados Finais

Serviço de Orientação Educacional

2005

AGNES Serviço de Orientação Educacional - SOE

TABELA 1

RESULTADOS FINAIS DO ENSINO FUNDAMENTAL - 1ª SÉRIE/2005

ALUNOS	TURMAS						TOTAL	
	A		B		C		GERAL	
	TOTAL	%	TOTAL	%	TOTAL	%	GERAL	%
APROVADOS POR MÉDIA	22	100,0	23	95,8	23	95,8	68	97,1
APROVADOS APÓS RECUPERAÇÃO	0	0,0	1	4,2	1	4,2	2	2,9
TOTAL DE APROVADOS	22	100,0	24	100,0	24	100,0	70	100,0
REPROVADOS DIRETAMENTE	0	0,0	0	0,0	0	0,0	0	0,0
REPROVADOS APÓS RECUPERAÇÃO	0	0,0	0	0,0	0	0,0	0	0,0
TOTAL DE REPROVADOS	0	0,0	0	0,0	0	0,0	0	0,0
EM PROGRESSÃO PARCIAL	0	0,0	0	0,0	0	0,0	0	0,0
TOTAL DE ALUNOS	22	100,0	24	100,0	24	100,0	70	100,0

Fonte: SEC e SOE/AGNES

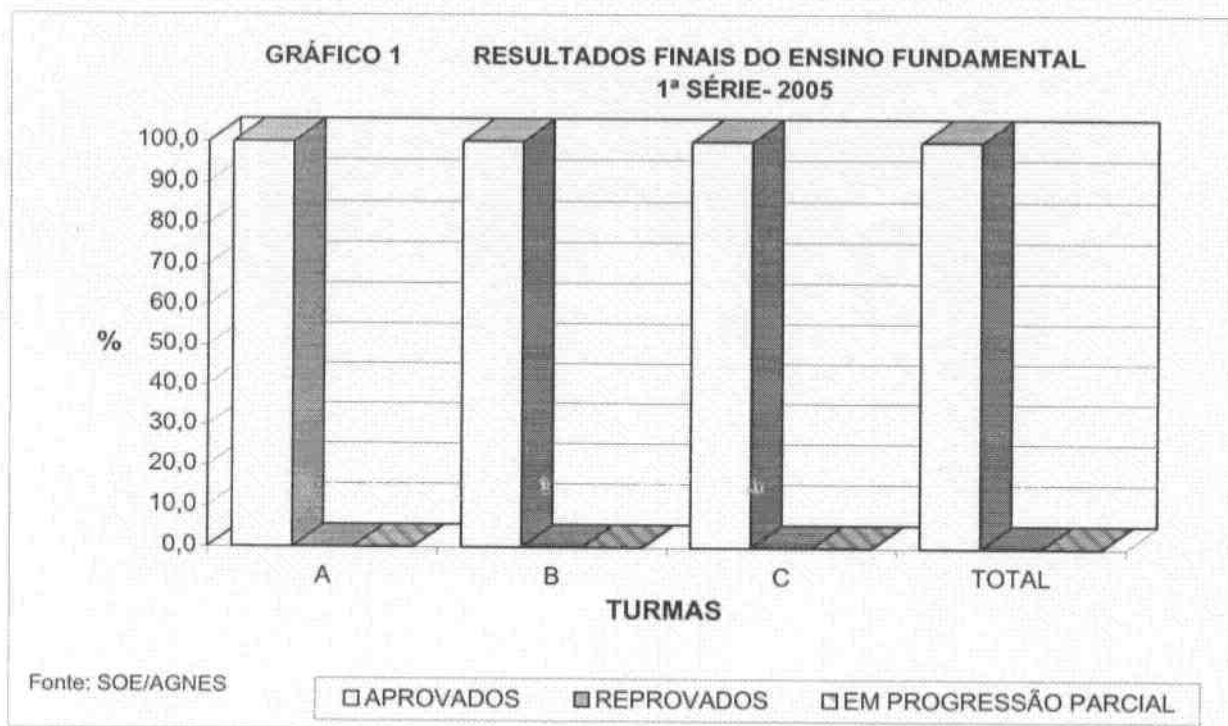

AGNES Serviço de Orientação Educacional - SOE

TABELA 2

RESULTADOS FINAIS DO ENSINO FUNDAMENTAL - 2ª SÉRIE/2005

ALUNOS	TURMAS								TOTAL	
	A		B		C		D		GERAL	%
	TOTAL	%	TOTAL	%	TOTAL	%	TOTAL	%		
APROVADOS POR MÉDIA	21	100,0	21	100,0	11	91,7	16	100,0	69	98,6
APROVADOS APÓS RECUPERAÇÃO	0	0,0	0	0,0	0	0,0	0	0,0	0	0,0
TOTAL DE APROVADOS	21	100,0	21	100,0	11	91,7	16	100,0	69	98,6
REPROVADOS DIRETAMENTE	0	0,0	0	0,0	0	0,0	0	0,0	0	0,0
REPROVADOS APÓS RECUPERAÇÃO	0	0,0	0	0,0	1	8,3	0	0,0	1	1,4
TOTAL DE REPROVADOS	0	0,0	0	0,0	1	8,3	0	0,0	1	1,4
EM PROGRESSÃO PARCIAL	0	0,0	0	0,0	0	0,0	0	0,0	0	0,0
TOTAL DE ALUNOS	21	100,0	21	100,0	12	100,0	16	100,0	70	100,0

Fonte: SEC e SOE/AGNES

GRÁFICO 2

RESULTADOS FINAIS DO ENSINO FUNDAMENTAL
2ª SÉRIE - 2005

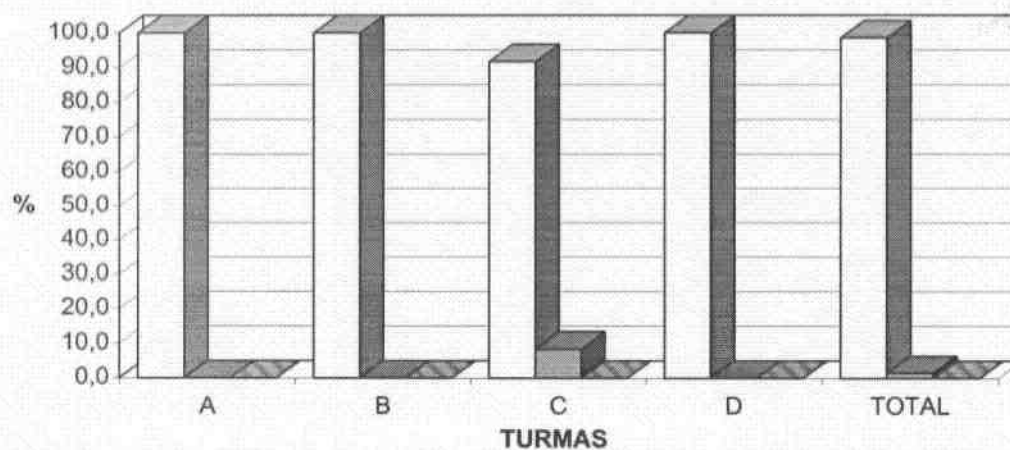

Fonte:
SOE/AGNES

□ APROVADOS ■ REPROVADOS ▨ EM PROGRESSÃO PARCIAL

AGNES Serviço de Orientação Educacional - SOE

TABELA 3

RESULTADOS FINAIS DO ENSINO FUNDAMENTAL - 3ª SÉRIE/2005

ALUNOS	TURMAS								TOTAL	
	A		B		C		D			
	TOTAL	%	TOTAL	%	TOTAL	%	TOTAL	%	GERAL	%
APROVADOS POR MÉDIA	24	96,0	23	92,0	11	91,7	14	87,5	72	92,3
APROVADOS APÓS RECUPERAÇÃO	0	0,0	2	8,0	1	8,3	1	6,3	4	5,1
TOTAL DE APROVADOS	24	96,0	25	100,0	12	100,0	15	93,8	76	97,4
REPROVADOS DIRETAMENTE	0	0,0	0	0,0	0	0,0	0	0,0	0	0,0
REPROVADOS APÓS RECUPERAÇÃO	1	4,0	0	0,0	0	0,0	1	6,3	2	2,6
TOTAL DE REPROVADOS	1	4,0	0	0,0	0	0,0	1	6,3	2	2,6
EM PROGRESSÃO PARCIAL	0	0,0	0	0,0	0	0,0	0	0,0	0	0,0
TOTAL DE ALUNOS	25	100,0	25	100,0	12	100,0	16	100,0	78	100,0

Fonte: SEC e SOE/AGNES

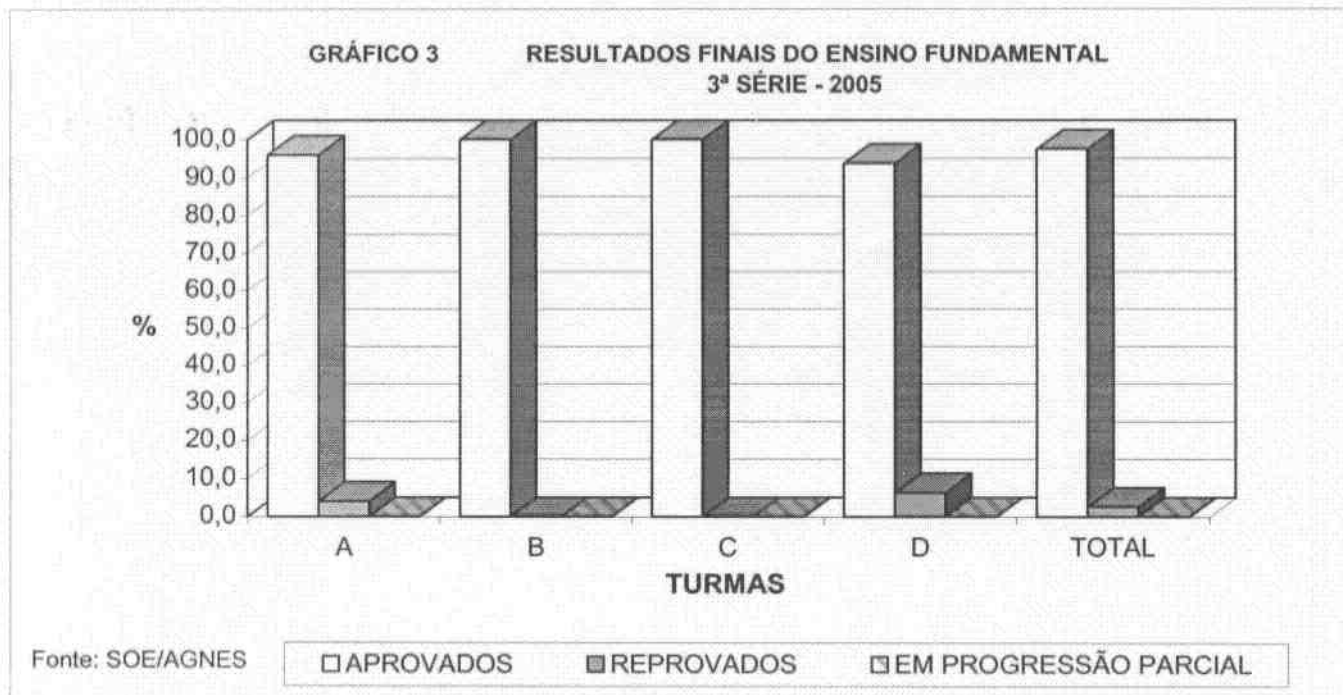

AGNES Serviço de Orientação Educacional - SOE

TABELA 4

RESULTADOS FINAIS DO ENSINO FUNDAMENTAL - 4ª SÉRIE/2005

ALUNOS	TURMAS								TOTAL	
	A		B		C		D		GERAL	%
	TOTAL	%	TOTAL	%	TOTAL	%	TOTAL	%		
APROVADOS POR MÉDIA	25	78,1	24	82,8	10	55,6	10	52,6	69	70,4
APROVADOS APÓS RECUPERAÇÃO	7	21,9	5	17,2	7	38,9	6	31,6	25	25,5
TOTAL DE APROVADOS	32	100,0	29	100,0	17	94,4	16	84,2	94	95,9
REPROVADOS DIRETAMENTE	0	0,0	0	0,0	0	0,0	0	0,0	0	0,0
REPROVADOS APÓS RECUPERAÇÃO	0	0,0	0	0,0	1	5,6	3	15,8	4	4,1
TOTAL DE REPROVADOS	0	0,0	0	0,0	1	5,6	3	15,8	4	4,1
EM PROGRESSÃO PARCIAL	0	0,0	0	0,0	0	0,0	0	0,0	0	0,0
TOTAL DE ALUNOS	32	100,0	29	100,0	18	100,0	19	100,0	98	100,0

Fonte: SEC e SOE/AGNES

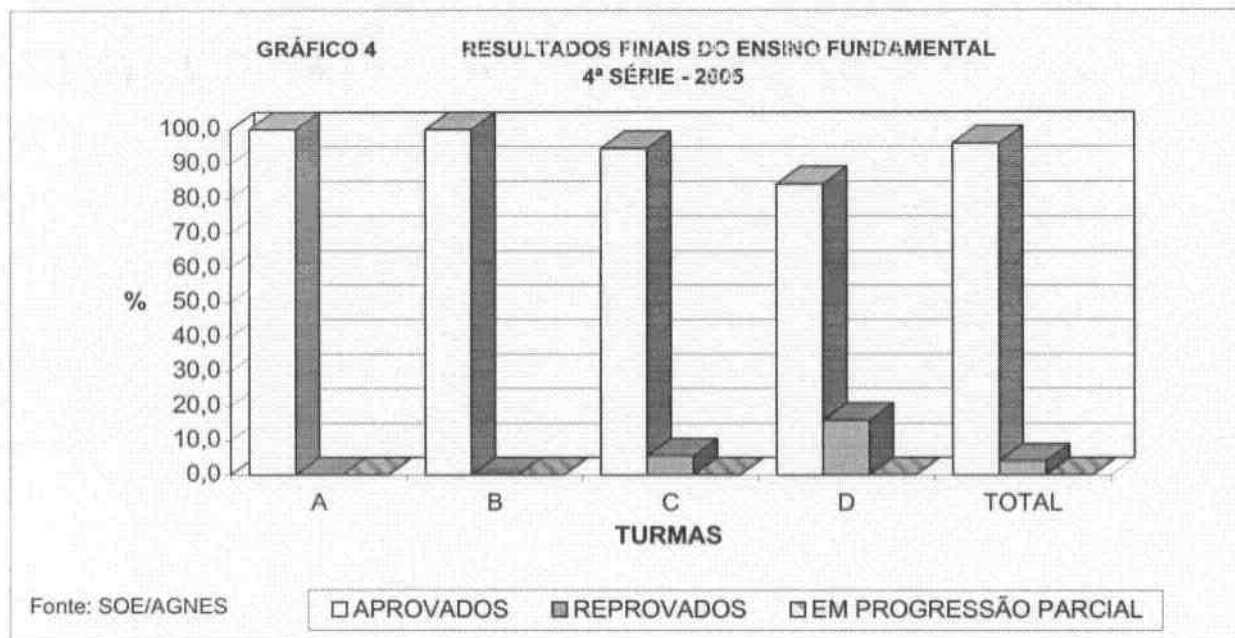

AGNES Serviço de Orientação Educacional - SOE

TABELA 5

RESULTADOS FINAIS DO ENSINO FUNDAMENTAL - 5ª SÉRIE/2005

ALUNOS	TURMAS						TOTAL	
	A		B		C		GERAL	
	TOTAL	%	TOTAL	%	TOTAL	%	GERAL	%
APROVADOS POR MÉDIA	19	54,3	27	79,4	12	50,0	58	62,4
APROVADOS APÓS RECUPERAÇÃO	13	37,1	7	20,6	9	37,5	29	31,2
TOTAL DE APROVADOS	32	91,4	34	100,0	21	87,5	87	93,5
REPROVADOS DIRETAMENTE	0	0,0	0	0,0	0	0,0	0	0,0
REPROVADOS APÓS RECUPERAÇÃO	0	0,0	0	0,0	2	8,3	2	2,2
TOTAL DE REPROVADOS	0	0,0	0	0,0	2	8,3	2	2,2
EM PROGRESSÃO PARCIAL	3	8,6	0	0,0	1	4,2	4	4,3
TOTAL DE ALUNOS	35	100,0	34	100,0	24	100,0	93	100,0

Fonte: SEC e SOE/AGNES

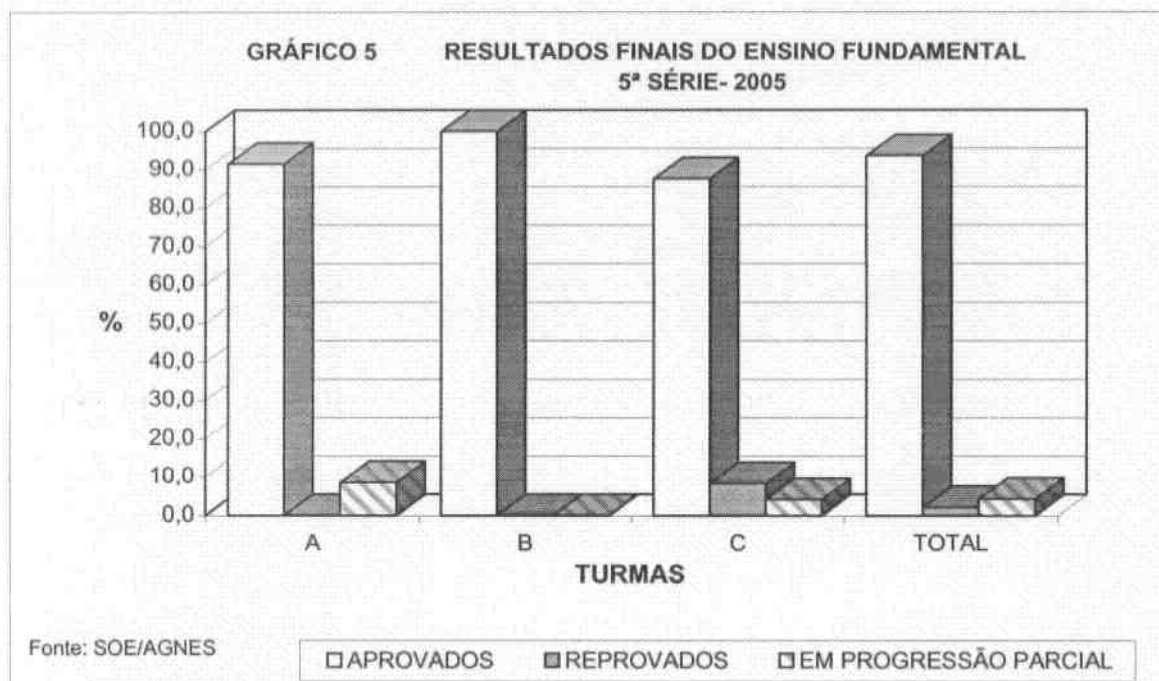

AGNES Serviço de Orientação Educacional - SOE

TABELA 6

RESULTADOS FINAIS DO ENSINO FUNDAMENTAL - 6ª SÉRIE/2005

ALUNOS	TURMAS								TOTAL	
	A		B		C		D			
	TOTAL	%	TOTAL	%	TOTAL	%	TOTAL	%	GERAL	%
APROVADOS POR MÉDIA	22	56,4	14	38,9	17	63,0	8	44,4	57	50,0
APROVADOS APÓS RECUPERAÇÃO	14	35,9	16	44,4	9	33,3	10	55,6	49	36,0
TOTAL DE APROVADOS	36	92,3	30	83,3	26	96,3	18	100,0	98	86,0
REPROVADOS DIRETAMENTE	0	0,0	0	0,0	0	0,0	0	0,0	0	0,0
REPROVADOS APÓS RECUPERAÇÃO	0	0,0	0	0,0	0	0,0	0	0,0	0	0,0
TOTAL DE REPROVADOS	0	0,0	0	0,0	0	0,0	0	0,0	0	0,0
EM PROGRESSÃO PARCIAL	3	7,7	6	16,7	1	3,7	0	0,0	10	9,3
TOTAL DE ALUNOS	39	100,0	36	100,0	27	100,0	18	100,0	108	95,3

Fonte: SEC e SOE/AGNES

GRÁFICO 6

RESULTADOS FINAIS DO ENSINO FUNDAMENTAL
6ª SÉRIE - 2005

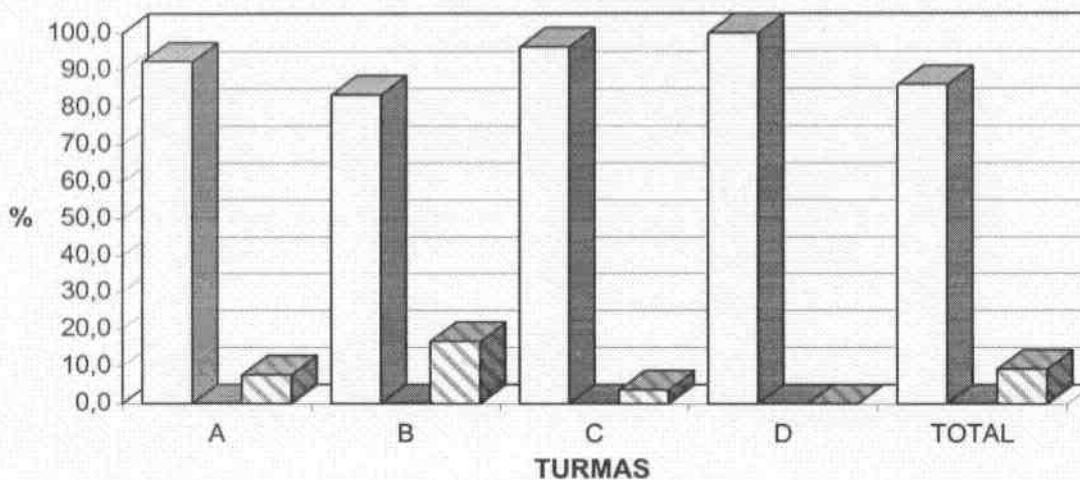

Fonte: SOE/AGNES

□ APROVADOS

■ REPROVADOS

▨ EM PROGRESSÃO PARCIAL

AGNES Serviço de Orientação Educacional - SOE

TABELA 7

RESULTADOS FINAIS DO ENSINO FUNDAMENTAL - 7ª SÉRIE/2005

ALUNOS	TURMAS								TOTAL	
	A		B		C		D		GERAL	%
	TOTAL	%	TOTAL	%	TOTAL	%	TOTAL	%		
APROVADOS POR MÉDIA	14	41,2	14	41,2	10	52,6	4	18,2	42	38,5
APROVADOS APÓS RECUPERAÇÃO	15	44,1	18	52,9	6	31,6	9	40,9	48	44,0
TOTAL DE APROVADOS	29	85,3	32	94,1	16	84,2	13	59,1	90	82,6
REPROVADOS DIRETAMENTE	0	0,0	0	0,0	0	0,0	0	0,0	0	0,0
REPROVADOS APÓS RECUPERAÇÃO	0	0,0	0	0,0	0	0,0	2	9,1	2	1,8
TOTAL DE REPROVADOS	0	0,0	0	0,0	0	0,0	2	9,1	2	1,8
EM PROGRESSÃO PARCIAL	5	14,7	2	5,9	3	15,8	7	31,8	17	15,6
TOTAL DE ALUNOS	34	100,0	34	100,0	19	100,0	22	100,0	109	100,0

Fonte: SEC e SOE/AGNES

GRÁFICO 7

RESULTADOS FINAIS DO ENSINO FUNDAMENTAL
7ª SÉRIE - 2005

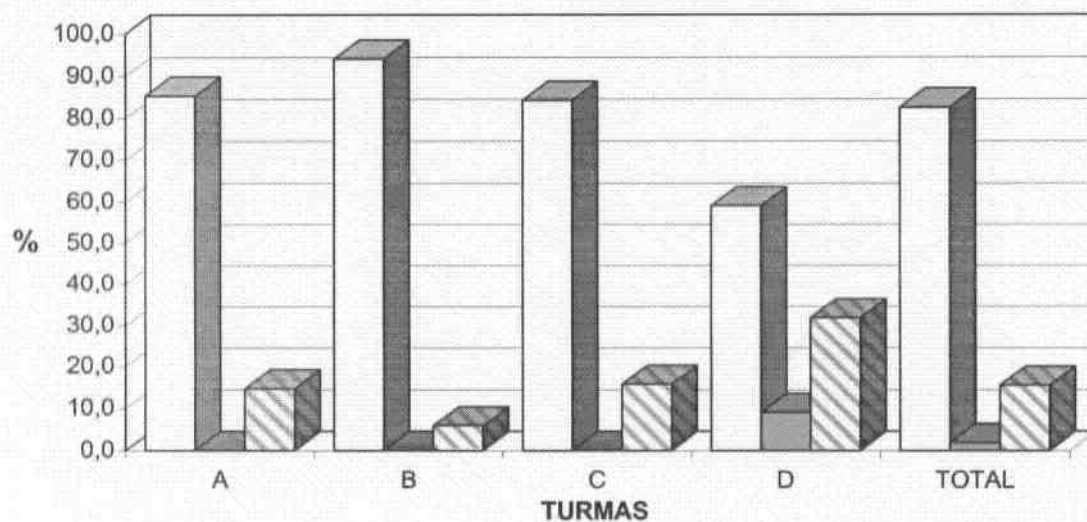

Fonte: SOE/AGNES

□ APROVADOS ■ REPROVADOS ▨ EM PROGRESSÃO PARCIAL

AGNES Serviço de Orientação Educacional - SOE

TABELA 8

RESULTADOS FINAIS DO ENSINO FUNDAMENTAL - 8ª SÉRIE/2005

ALUNOS	TURMAS						TOTAL	
	A		B		C		GERAL	
	TOTAL	%	TOTAL	%	TOTAL	%	GERAL	%
APROVADOS POR MÉDIA	22	46,8	15	41,7	13	37,1	50	42,4
APROVADOS APÓS RECUPERAÇÃO	22	46,8	15	41,7	17	48,6	54	45,8
TOTAL DE APROVADOS	44	93,6	30	83,3	30	85,7	104	88,1
REPROVADOS DIRETAMENTE	0	0,0	0	0,0	0	0,0	0	0,0
REPROVADOS APÓS RECUPERAÇÃO	3	6,4	6	16,7	5	14,3	14	11,9
TOTAL DE REPROVADOS	3	6,4	6	16,7	5	14,3	14	11,9
EM PROGRESSÃO PARCIAL	0	0,0	0	0,0	0	0,0	0	0,0
TOTAL DE ALUNOS	47	100,0	36	100,0	35	100,0	118	100,0

Fonte: SEC e SOE/AGNES

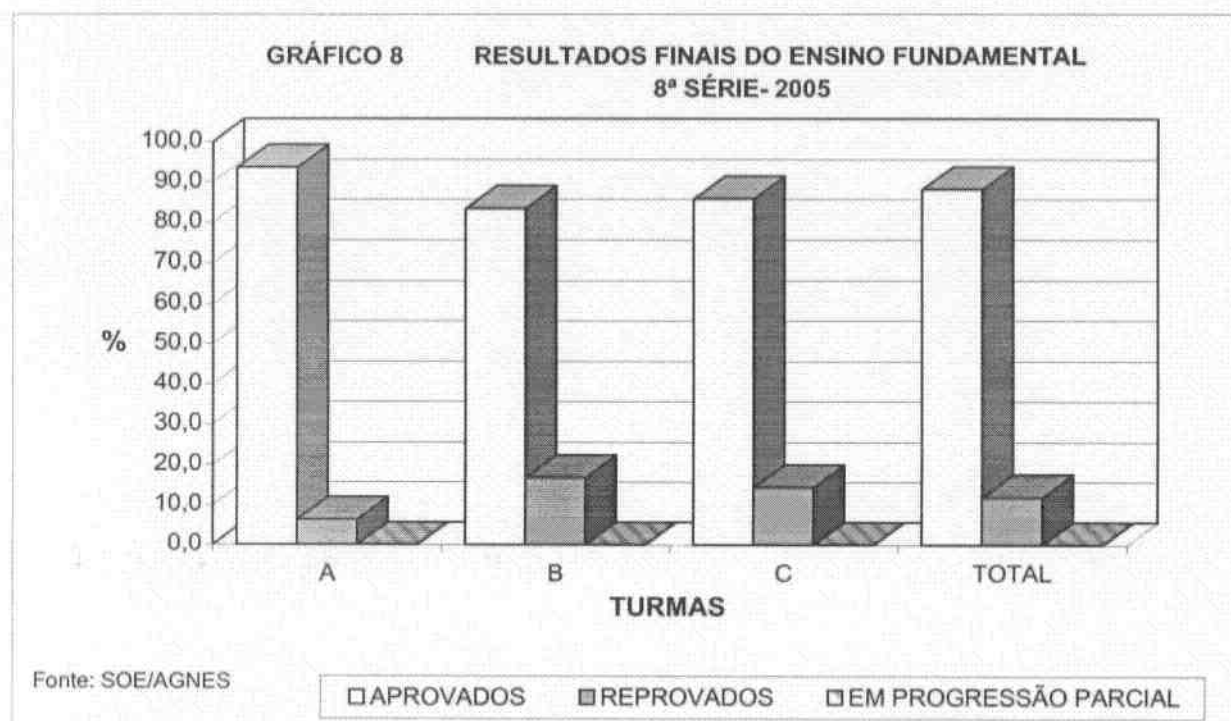

AGNES Serviço de Orientação Educacional - SOE

TABELA 1

RESULTADOS FINAIS DO ENSINO MÉDIO - 1ª ANO/2005

ALUNOS	TURMAS						TOTAL	
	A		B		D		GERAL	%
	TOTAL	%	TOTAL	%	TOTAL	%		
APROVADOS POR MÉDIA	7	17,5	10	23,3	9	25,7	26	22,0
APROVADOS APÓS RECUPERAÇÃO	23	57,5	22	51,2	17	48,6	62	52,5
TOTAL DE APROVADOS	30	75,0	32	74,4	26	74,3	88	74,6
REPROVADOS DIRETAMENTE	0	0,0	0	0,0	0	0,0	0	0,0
REPROVADOS APÓS RECUPERAÇÃO	0	0,0	4	9,3	3	8,6	7	5,9
TOTAL DE REPROVADOS	0	0,0	4	9,3	3	8,6	7	5,9
EM PROGRESSÃO PARCIAL	10	25,0	7	16,3	6	17,1	23	19,5
TOTAL DE ALUNOS	40	100,0	43	100,0	35	100,0	118	100,0

Fonte: SEC e SOE/AGNES

GRÁFICO 1 RESULTADOS FINAIS DO ENSINO MÉDIO
1ª ANO- 2005

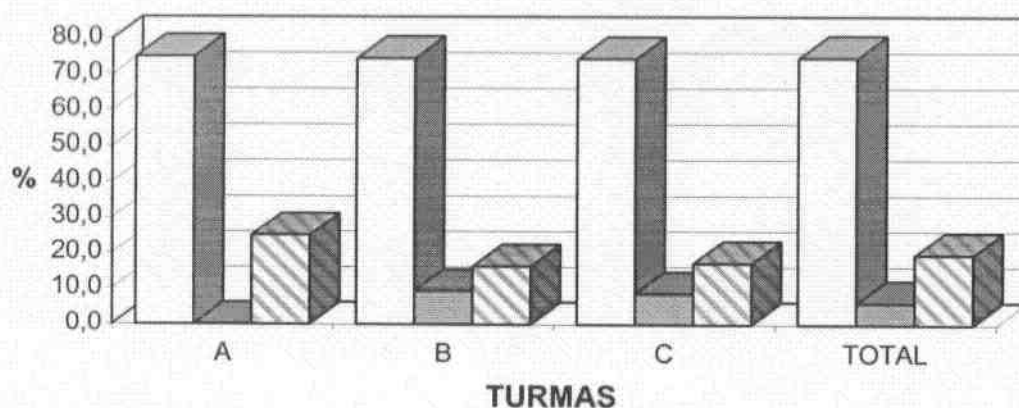

Fonte: SOE/AGNES

□ APROVADOS ■ REPROVADOS ▨ EM PROGRESSÃO PARCIAL

AGNES Serviço de Orientação Educacional - SOE

TABELA 2

RESULTADOS FINAIS DO ENSINO MÉDIO - 2ª ANO/2005

ALUNOS	TURMAS						TOTAL	
	A		B		C			
	TOTAL	%	TOTAL	%	TOTAL	%	GERAL	%
APROVADOS POR MÉDIA	6	15,4	10	23,3	3	17,6	19	19,2
APROVADOS APÓS RECUPERAÇÃO	21	53,8	22	51,2	8	47,1	51	51,5
TOTAL DE APROVADOS	27	69,2	32	74,4	11	64,7	70	70,7
REPROVADOS DIRETAMENTE	0	0,0	0	0,0	0	0,0	0	0,0
REPROVADOS APÓS RECUPERAÇÃO	3	7,7	4	9,3	3	17,6	10	10,1
TOTAL DE REPROVADOS	3	7,7	4	9,3	3	17,6	10	10,1
EM PROGRESSÃO PARCIAL	9	23,1	7	16,3	3	17,6	19	19,2
TOTAL DE ALUNOS	39	100,0	43	100,0	17	100,0	99	100,0

Fonte: SEC e SOE/AGNES

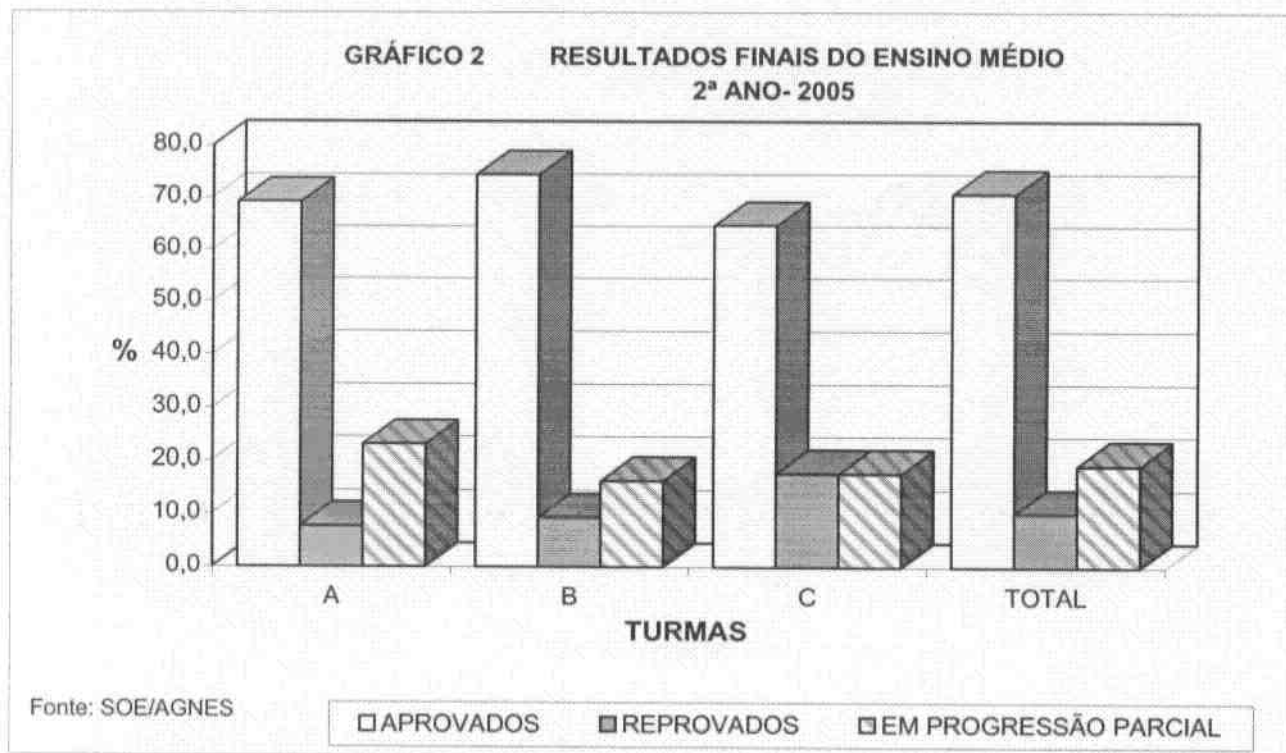

AGNES Serviço de Orientação Educacional - SOE

TABELA 3
RESULTADOS FINAIS DO ENSINO MÉDIO - 3º ANO/2005

ALUNOS	TURMAS					
	A		B		TOTAL	
	TOTAL	%	TOTAL	%	GERAL	%
APROVADOS POR MÉDIA	3	10,7	3	9,1	6	9,8
APROVADOS APÓS RECUPERAÇÃO	25	89,3	29	87,9	54	88,5
TOTAL DE APROVADOS	28	100,0	32	97,0	60	98,4
REPROVADOS DIRETAMENTE	0	0,0	0	0,0	0	0,0
REPROVADOS APÓS RECUPERAÇÃO	0	0,0	1	3,0	1	1,6
TOTAL DE REPROVADOS	0	0,0	1	3,0	1	1,6
EM PROGRESSÃO PARCIAL	0	0,0	0	0,0	0	0,0
TOTAL DE ALUNOS	28	100,0	33	100,0	61	100,0

Fonte: SEC e SOE/AGNES

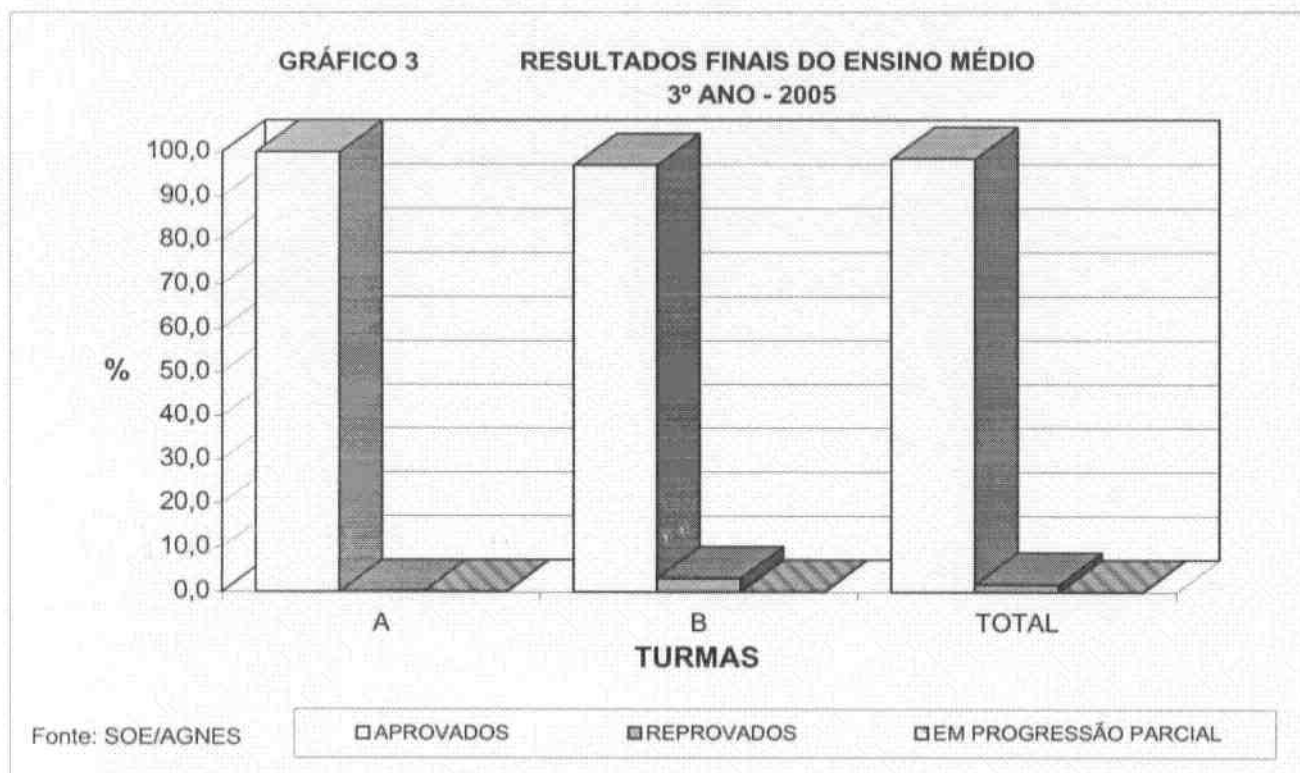

Evelina



COLÉGIO PRESBITERIANO AGNES ERSKINE

Relatório Anual

Coordenação da Educação Infantil

2005

SUMÁRIO

- I- INTRODUÇÃO**
- II- PLANEJAMENTO PEDAGÓGICO**
- III- REUNIÕES**
- IV- ATENDIMENTO AOS PAIS**
- V- ATENDIMENTO AO ALUNO**
- VI- PLANTÃO PEDAGÓGICO**
- VII- EVENTOS**
- VIII- ATIVIDADES PEDAGÓGICAS (EXTRACLASSE)**
- IX- INFORMÁTICA EDUCACIONAL**
- X- CONCLUSÃO**

I- INTRODUÇÃO

Este relatório tem por objetivo, registrar o trabalho desenvolvido no ano de 2005, informando a sistemática realizada nas atividades da Educação Infantil.

Iniciamos o ano letivo no prédio novo, com as turmas do Infantil I no dia 14 de fevereiro, as turmas do Infantil II no dia 15 e as turmas do Infantil III, IV e V no dia 16.

O novo espaço com instalações e acomodações apropriadas, proporcionando um ambiente acolhedor, facilitou o período de adaptação.

Nesse período inicial, as crianças foram recebidas com atividades diversificadas, facilitando a interação com os novos colegas e professoras.

O ambiente atrativo e as novas descobertas do espaço ajudaram para um início tranqüilo.

II- PLANEJAMENTO PEDAGÓGICO

- Congressos

Participamos no início do ano do VI Congresso de Educadores Cristãos, promovido pelo Colégio no período de 20 a 22 de janeiro no Centro de Convenções de Pernambuco.

O grupo da Educação Infantil participou dos minicursos:

- Viabilizando na prática, a nova Didática da Matemática e a Importância da Musicalização na Educação Infantil.

IV Congresso Internacional de Educação, realizado no Centro de Convenções de Pernambuco, no período de 22 a 24 de abril de 2005. Tema: Feira de Educação e Tecnologias.

VI Encontro Nacional de Escolas Presbiterianas (ANEP) no período de 15 a 18 de agosto de 2005. Tema: A Gestão do Projeto Pedagógico. A mola mestra do sucesso.

2º Congresso Regional de Escolas Cristãs (ACSI), no período de 28 e 29 de outubro de 2005. Tema: Ensinando para transformar a cultura.

- Semana Pedagógica

Iniciamos a nossa semana pedagógica no período de 25 a 28 de janeiro com a participação do professor Márcio Gomes, lançando o Projeto “Sou Nordestino, Sim Senhor!”, proposto pelo Sapiens – Centro de Formação e Pesquisa. A proposta é levar os alunos de todos os níveis a redescobrirem as riquezas naturais, sociais e culturais da região nordeste e, através de tais descobertas, torná-los mais aptos a interpretar e a compreenderem os complexos contextos que envolvem a nossa região e assim, resgatarem o valor do Nordeste e do seu povo.

- Projetos

Trabalhando o projeto “Sou Nordestino, Sim Senhor!”, a Educação Infantil abordou nesse primeiro semestre o tema: Vivendo a nossa história. Com o objetivo de levar os alunos a reconstruírem os momentos da história da nossa região que os levem a compreender melhor as características da região Nordeste hoje.

Aspectos que foram abordados:

1º momento:

- Linha do tempo (a chegada dos portugueses)
- O que existia na nossa região quando os portugueses chegaram?
- Relação entre portugueses e índios no início. Como foram os primeiros contatos entre eles?
- Transportes da época.
- Meios de comunicação da época.
- Roupas da época (como as pessoas se vestiam?)
- Análise da vida na época e da vida no hoje. O que mudou?
- Como era a paisagem da época? (fauna e flora)
- Primeiras delimitações geográficas da nossa região na época.

2º momento:

- As regiões nordestinas (hoje)
- Algumas brincadeiras da nossa região
- Artistas voltados ao artesanato e à pintura (Mestre Vitalino)
- Comidas da nossa região

No segundo semestre, o enfoque do nosso projeto foi “O melhor do Nordeste é ser Pernambucano”, conhecer e valorizar os aspectos sócio-ambientais que caracterizam o patrimônio cultural e ambiental do nosso estado, localizado numa região tão cobiçada pelos turistas de todo o mundo, que é a Região Nordeste.

- **Sistema de Avaliação**
Na Educação Infantil trabalhamos com o acompanhamento diário das professoras diante das dificuldades e dos avanços apresentados pelos alunos. Os registros são feitos para um melhor acompanhamento, no qual elas, junto com a Coordenação informam e orientam os pais sobre o desenvolvimento do seu filho e as medidas necessárias para um melhor desenvolvimento na sua aprendizagem.

III- REUNIÕES

- Direção, Coordenação e Corpo Docente – mensal. Nesses encontros, elaboramos planejamentos didáticos, projetos, atividades programadas durante o decorrer do mês e a sua execução.
- Direção e Coordenações (Pedagógica – Eventos – Capelania) – Encontro da Direção com as Coordenações de 15 em 15 dias para orientações e informações gerais.
- Coordenação e Corpo Docente – Encontro semanal com a equipe pedagógica. É o momento em grupo em que avaliamos a semana e programamos outras atividades de acordo com o planejamento.
- Atendimento Coordenação e Professoras – Encontro individual com o professor uma vez na semana. Esses encontros são planejados no dia em que a turma está em atividade extra, como: Artes, Recreação e Informática. Nesses encontros, a Coordenação tem a oportunidade de saber, através da professora, a situação de sua turma, o desenvolvimento e dificuldades de cada aluno. Nesses encontros, são realizados os chamados aos pais para os alunos com dificuldades, informando a situação e orientando a assistência adequada.
- Reunião com os Pais – Nesse primeiro semestre, realizamos as nossas reuniões no mês de maio com a seguinte distribuição de dias e grupos:
09/05 → Infantil V – Pauta: Informações gerais e conclusão do Infantil V.
10/05 → Novatos (Manhã e Tarde) – Pauta: Boas vindas e informações gerais.
11/05 → Infantil II, III e IV (Alunos Antigos Tarde) – Pauta: Informações gerais.
13/05 → Infantil II, III e IV (Alunos Antigos Manhã) – Pauta: Informações gerais.

No segundo semestre, realizamos o 2º encontro de pais, em outubro, com toda a equipe pedagógica, dirigida pela fonoaudióloga Renatta Freire, no qual informou aos pais o processo de desenvolvimento dos níveis de escrita, apresentando a fase de cada uma, como também, a assistência que faz com as turmas e atividades de acompanhamento.

IV- ATENDIMENTO AOS PAIS

O atendimento é feito à medida que surge alguma situação em que os pais precisam ser informados. Situações diversas de comportamento, atitudes, e dificuldades na aprendizagem acompanhadas pela coordenação junto à equipe de professores e de apoio.

V- ATENDIMENTO AO ALUNO

É feito através das informações da professora e do grupo de apoio à coordenação, quando providenciamos, para cada caso, encaminhamentos e soluções. Trabalhamos em diálogo com o aluno e com os pais ou, se necessário, com outros profissionais que têm contato com o aluno.

As questões disciplinares são tratadas através de diálogos com a professora da sala, grupo de apoio e, quando há necessidade, também existe a intervenção da Coordenação.

VI- PLANTÃO PEDAGÓGICO

O plantão foi realizado no dia 29 de junho quando os pais foram convocados para uma conversa com a professora para receber o resultado do desempenho final do seu filho no 1º semestre.

No segundo semestre, realizamos no dia 21 de dezembro, concluindo com os pais o desempenho geral do seu filho.

VII- EVENTOS

- Lançamento do Projeto “Sou Nordestino, Sim Senhor!” – O lançamento do projeto para a Educação Infantil e Ensino Fundamental I foi realizado no dia 01 de abril de 2005, no Salão Nobre, com a participação das professoras, apresentando o projeto através de histórias com fantoche, apresentação de danças e ritmos da nossa região, comidas típicas etc. Através desse momento, foi evidenciada para o aluno, a importância de conhecermos melhor a nossa região.
- Páscoa (abril) – Comemoramos a Páscoa com um culto festivo no Salão Nobre. As crianças participaram dos louvores e da história do verdadeiro sentido da Páscoa.
- Dia das Mães (maio) – O Dia das Mães foi comemorado na quadra poliesportiva com uma apresentação musical da Educação Infantil e dos alunos do Ensino Fundamental I. Para encerrar, o Coordenador de Eventos Ítalo Soares realizou uma dinâmica com as mães, descontraindo o momento.

- Olimpiagnes – Tema Geral: A Contribuição das Histórias Universais para Formação de Valores. O objetivo do tema foi de relembrar e evidenciar junto a toda comunidade Agnes, valores importantes que têm sido esquecidos pela nossa sociedade. Valores: amor, amizade, coragem, esperança, trabalho, respeito, humildade, sabedoria e solidariedade. Data: 03/06/2005. Local: Gymnasium Russel. A Educação Infantil apresentou o valor da Amizade, representada por um musical baseado na história dos três porquinhos.
- Lanche Coletivo (saudável) – Todas as quartas-feiras, as crianças participam do lanche coletivo natural no qual as crianças trazem alimentos que estimulem uma boa alimentação como: leite, sanduíche de queijo, iogurte, frutas, sucos etc, preparando com as professoras vitaminas, saladas de frutas e sopas.
- Comemoração dos Aniversários – mensal. Na última sexta-feira de cada mês, comemoramos os aniversários dos alunos coletivamente. Cada aniversariante é responsável em contribuir para o lanche nesse dia.
- Dia dos Pais (agosto) – 05/08/2005 – Mensagem, música especial pelos alunos, coreografias, dinâmicas e momentos de confraternização. (quadra do colégio)
- Aniversário do Colégio (agosto) - 26/08/2005 – Jantar de aniversário e inauguração oficial do prédio da Educação Infantil.
- Mirabilândia (setembro) – 01/09/2005 – Dia Especial com os alunos no parque de diversão dentro das comemorações do aniversário do Colégio.
- Dia das Crianças (outubro) – 10 e 11/10/2005 – Na Casa de Festa Raio de Sol. Espaço reservado com brinquedos e lanche especial.
13 e 14/10/2005 – Atividades no Colégio com banho de piscina, brincadeiras e lanche oferecido pelas professoras.
- Bienal do Livro (outubro) – 11/10/2005 – Uma representação de alunos participaram deste evento, sendo estimulados para o hábito da leitura.
- Ballet do Teatro Municipal do Rio de Janeiro com Ana Botafogo (outubro) - 25/10/2005 – Uma representação dos alunos para assistir ao espetáculo.
- XIII Expoagnes (novembro) – 05/11/2005 – Tema: O melhor de ser Nordeste é ser Pernambucano.
Para enriquecer nosso projeto, tivemos cinco subtemas com as nossas turmas que foram:

Brincadeiras e brinquedos populares vivenciadas pelas crianças do **Infantil I** quando perceberam a importância deles no processo de integração entre elas e adultos, proporcionando uma convivência saudável, amigável criativa e construtiva durante as horas de lazer. Elas tiveram a oportunidade de conhecer, construir e brincar com a *amarelinha, o carrinho de madeira, o famoso rói-rói, as bonecas de pano, a peteca, o pião, brincar de corrida do saco e de cabo de guerra.*

*Brincar é viver sempre
buscando novas aprendizagens.*

O Infantil II teve o prazer de conhecer **os ritmos típicos** do nosso estado, construindo alguns dos instrumentos musicais que elucidam nossas músicas. Os ritmos do coco, da ciranda, do frevo e do forró alegraram a essa turminha com muito fervor.

Considerada como sendo o terceiro pólo gastronômico do país, a **Culinária Pernambucana** foi apreciada pelas crianças **do Infantil III**, que tiveram a oportunidade de valorizar alguns pratos típicos da nossa região como a tapioca recheada com coco, macaxeira, inhame, cuscuz, e as frutas tropicais de nossa região, encontradas nas receitas maravilhosas de doces, compotas, sucos, bolos e as comidas de milho tão cobiçadas por todos.

Denominamos **tipos humanos**, às pessoas que vivem em determinada região e se dedicam a alguma atividade profissional própria do lugar.

Nesse aspecto, o **Infantil IV** vivenciou os **tipos característicos: do litoral como o pescador, o tirador de cocos, e o catador de caranguejo; na Zona da mata, o cortador de cana; no agreste as rendeiras e os artesãos e, no Sertão, o peão**. Pessoas que devem ser valorizadas pelo seu empenho e também pelo crescimento do nosso estado.

O turismo é uma importante atividade econômica para o nosso estado, fonte geradora de altos lucros e milhares de empregos.

A beleza das praias, onde o sol faz permanentemente sua morada. As cidades históricas como: *Recife, Olinda, Vitória de Santo Antão, Caruaru, Petrolina, Garanhuns, e o famoso arquipélago de Fernando de Noronha* foram foco do estudo do Infantil V que deram ênfase aos principais pontos de atração turística de Pernambuco.

* Nas aulas de arte, também destacamos as personalidades nordestinas como: Luiz Gonzaga, Brennand, Lula Cardoso Aires, Mestre Vitalino e Romero Brito.

- Projeto Família Amiga (novembro) - 26/11/05 – Este projeto foi lançado este ano, com o objetivo de divulgar o trabalho desenvolvido na Educação Infantil, possibilitando o contato com famílias amigas dos alunos Agnes, através de várias oficinas de artes e recreações variadas, no qual pais e filhos participaram juntos, incentivando assim a vinda de novas famílias que tiveram a oportunidade por meio deste evento, de conhecer a estrutura do Colégio e o trabalho de seus profissionais.

Nesse dia, oferecemos aos nossos pais e visitantes uma programação bastante agradável com várias oficinas como:

Oficina de – Bonecos de Farinha – Material reciclável – Argila – Pintura em quadros – dança – Teatro de bonecos com dramatização das crianças – Música – Dobradura e psicomotricidade. Oferecemos também, na área do parque, brinquedos: Cama elástica, pula-pula e piscina de bolas. A cantina foi montada na entrada do prédio para facilitar a compra do lanche pelos pais.

Toda a equipe de professoras foi bem preparada organizando as suas oficinas.

- Agnes a mais de 100 (Contos de Esperança) (dezembro) – 06/12/2005 – Participação de todos os alunos neste evento que foi baseado nas mais belas histórias do livro sagrado, contadas através de músicas, dança e teatro.

- Conclusão do Infantil V (dezembro) – 19/12/2005 – Local: Casa Rose Beltrão

VIII- ATIVIDADES PEDAGÓGICAS (EXTRACLASSE)

Devido às chuvas no final do 1º semestre, a programação elaborada para o Horto de Dois Irmãos (assistir à peça no teatro do Horto e a visita aos animais), foi transferida para o início do 2º semestre.

No 2º semestre, participamos também de aulas-passeio que ajudaram nossos alunos a adquirir novos conhecimentos sobre o nosso estado e a nossa cultura. (Projeto: O Melhor de ser Nordestino é ser Pernambucano).

- Infantil I – II – III – Recife/Olinda – Tivemos a oportunidade de conhecer melhor, alguns pontos turísticos das duas cidades.

Recife – Forte das Cinco Pontas – Palácio do Governo – Teatros – Casa da Cultura – Porto do Recife – Marco Zero – Bairro Antigo – Rios, etc.

Olinda – Patrimônio Histórico e Cultural da Humanidade.

No circuito, foi abordado o Memorial Arcoverde, Orla Marítima, rios, mercado, monumentos, casario antigo e igrejas seculares. Visitamos também o Alto da Sé, conhecendo os artesanatos e as comidas típicas.

- Infantil IV – Bairro dos Artistas – Visita à casa de Gilberto Freire em Apipucos, local que retrata toda a vida do escritor através do acervo existente e, no Bairro dos Artistas a oficina do artista Val Bonfim, conhecendo os seus diversos trabalhos artesanais, inclusive pinturas e confecção de bonecos de argila.
- Infantil V – Trilha dos Holandeses (Igarassu – Vila Velha – Itamaracá) – Foi feito um circuito pelo litoral Norte, fazendo uma abordagem sobre os rios Capibaribe e Beberibe. Visitamos a praia do Janga até Maria Farinha, para conhecer a erosão marinha, avanço do mar e a importância dos diques. Depois, os alunos conheceram Vila Velha fazendo a trilha dos holandeses. Visitaram também o Forte Orange, participando da sua história.

IX- INFORMÁTICA EDUCACIONAL

Os alunos do Infantil IV e V participaram das aulas, inserindo as atividades com o Conteúdo Programático e o Projeto.

X- CONCLUSÃO

As atividades do primeiro semestre foram encerradas no dia 30 de junho de 2005 com um evento alusivo ao Projeto Temático "Sou Nordestino, Sim Senhor", no prédio da Educação Infantil.

Nesse dia, os alunos usaram trajes típicos e vivenciaram uma Festa do Interior, participando de um circuito de brincadeiras: festa de rua, argolas, estourar balões, pescaria, obstáculos, derrubar garrafas, colocar o rabo no burro etc. Participaram também de um lanche coletivo com pamonha, canjica, milho, bolo Souza Leão, pé-de-moleque, entre outras iguarias da culinária nordestina.

Ao final, os pais foram convidados a participar também do lanche e a interagir com os alunos na apresentação festiva das turmas.

No 2º semestre, encerramos as atividades do ano letivo, no dia 22 de dezembro de 2005, com um musical de Natal na quadra poliesportiva do Colégio com a participação de todas as crianças.

Recife, janeiro de 2006.

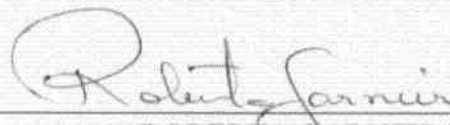

ROBERTA GARNIER

Coordenadora Pedagógica da Educação Infantil



COLÉGIO PRESBITERIANO AGNES ERSKINE

Relatório Anual

***Coordenação do Ensino Fundamental I
(1ª à 4ª série)***

2005

SUMÁRIO

- I- INTRODUÇÃO**
- II- PLANEJAMENTO PEDAGÓGICO**
 - *Congresso*
 - *Semana Pedagógica*
 - *Projetos*
 - *Sistema de Avaliação*
- III- REUNIÕES**
 - *Semanais: Direção com as Coordenações*
 - *Quinzenais: Coordenação com o Corpo Docente*
 - *Mensais: Direção com as Coordenações Pedagógicas e o Corpo Docente*
- IV- ENCONTROS QUINZENAIS COM AS PROFESSORAS**
- V- PLANTÃO PEDAGÓGICO**
- VI- ATENDIMENTO AOS PAIS**
- VII- ATENDIMENTOS AOS ALUNOS**
- VIII- EVENTOS PEDAGÓGICOS**
- IX- ATIVIDADES PEDAGÓGICAS (EXTRACLASSE)**
- X- INFORMÁTICA EDUCACIONAL (RELATÓRIO DO DESEMPENHO DO ALUNO)**
- XI- QUESTÕES DISCIPLINARES – ESTRATÉGIAS PARA PREVENÇÃO**
- XII- CONCLUSÃO**

I- INTRODUÇÃO

Neste relatório, procuramos relacionar as principais atividades pedagógicas desenvolvidas no decorrer do ano de 2005, com toda a equipe de 1ª a 4ª série do Ensino Fundamental, onde buscamos através de uma abordagem interdisciplinar na aprendizagem dos conteúdos, ampliar a interação do indivíduo com o seu meio e fazê-lo capaz de investigar, identificar, interpretar e desenvolver estratégias para solucionar as situações do dia-a-dia.

Iniciamos o trabalho do projeto desenvolvido em parceria com o SAPIENS, "SOU NORDESTINO, SIM SENHOR!", levando os alunos a reconstruírem os momentos importantes da história da nossa região, levando-os a redescobrirem as riquezas naturais, sociais e culturais da região Nordeste. Dessa forma, podem interpretar melhor a diversidade cultural e o valor do Nordeste.

Orientamos o planejamento e acompanhamos as visitas pedagógicas da equipe das 1ªs às 4ªs séries no ano letivo de 2005.

Tivemos ainda a apresentação de um "repente" e uma peça, com participação das professoras da Educação Infantil e do Ensino Fundamental I. Podemos assim conhecer um pouco das tradições e belezas da região Nordeste.

Nossa culminância ocorreu na Expoagnes, em novembro de 2005, no prédio da Educação Infantil, onde foi representada a variedade cultural do povo nordestino, resgatando a beleza e a riqueza da nossa região.

II- PLANEJAMENTO PEDAGÓGICO

- Congresso:

Iniciamos nossa formação continuada em janeiro, no Centro de Convenções, participando do VI Congresso de Educadores Cristãos, promovido pelo Colégio, realizado no período de 20 a 22 de janeiro de 2005. Os temas trabalhados levaram à reflexão como a interação do professor/aluno, como trabalhar textos em sala de aula, musicalização, instrumentos de avaliação e a criatividade em sala de aula. Todas as professoras e a Coordenadora do Ensino Fundamental I participaram.

O IV Congresso Internacional de Educação, realizado no Centro de Convenções, no período de 22 a 24 de abril de 2005, buscou debater temas significativos da atualidade na educação, abordados por importantes palestrantes. A Coordenadora do Ensino Fundamental I e algumas professoras tiveram participação neste Congresso.

Foi possível ainda, a participação dos professores e coordenadores no II Congresso Regional de Escolas Cristãs (ACSI), nos dias 28 e 29 de outubro, no Colégio Agnes, abordando o tema “Ensinando para transformar a Cultura”.

- Semana Pedagógica:

Nos dias 27 a 29 de janeiro de 2005, dando continuidade à formação e capacitação da equipe, pudemos concluir o nosso planejamento do ano letivo de 2005, iniciando o trabalho com o projeto “SOU NORDESTINO, SIM SENHOR!”, com um momento promovido pelo professor Márcio Gomes (SAPIENS), interagindo com novas idéias em educação e promovendo um trabalho interdisciplinar.

No dia 05 de março de 2005, tivemos ainda uma capacitação liderada por Daniela Sobral (SAPIENS) com o tema “Os Processos da Memória e a Aprendizagem dos Alunos”.

No cronograma de capacitações programadas pelo Colégio, participamos no dia 28 de maio de 2005, com Edinar Baía, uma palestra sobre “Planejamento Estratégico”.

E em 18 de junho de 2005, finalizamos as capacitações com uma palestra sobre “Cliente Encantando, Cliente Feliz”, com Eduardo Magalhães.

Dando continuidade à formação e capacitação da equipe docente, participando de palestras e encontros pedagógicos, no período de 16 a 18 de agosto, aconteceu o IV Encontro Nacional de Escolas Presbiterianas; em 20 de agosto e 01 de outubro de 2005, participamos da reunião pedagógica com Edinar Baía sobre “Planejamento Estratégico” e em 10 de setembro de 2005, com Eduardo Magalhães, a palestra “Cliente Encantado, Cliente Feliz II”.

É imprescindível, diante das novas demandas da sociedade, a formação continuada da equipe pedagógica.

- Projetos:

No ano de 2005, está sendo vivenciado o projeto “SOU NORDESTINO, SIM SENHOR!”, onde estão sendo desenvolvidos subtemas que permitirão a reflexão sobre a formação e a identidade do Nordeste, conhecendo sua história e valorizando as riquezas naturais, sociais e culturais do seu povo.

O subtema selecionado para o Ensino Fundamental I, foi identificar a influência, na nossa região, dos povos:

- 1ª série – Indígenas
- 2ª série – Africanos
- 3ª série – Holandeses
- 4ª série – Portugueses

O trabalho com projetos, deve proporcionar o uso dos conteúdos disciplinares em situações do cotidiano para a compreensão dos diversos aspectos da nossa região.

1ª série – Indígenas

“A influência do povo indígena para a cultura nordestina”.

Eles foram os primeiros habitantes das terras brasileiras, com grande influência na nossa cultura, através de seus usos e costumes. Atualmente, existem poucas tribos que conservam suas verdadeiras tradições, resultado do desaparecimento de várias tribos após a colonização européia.

2ª série – Africanos

“A influência do povo africano para a cultura nordestina”.

Os europeus tentaram escravizar os índios, mas não deu certo.

Mais tarde, os europeus, com suas grandes caravelas trouxeram os negros para o trabalho forçado. Fortes, experientes e conhecedores das técnicas de agricultura, mineração, ourivesaria e metalurgia. Usuários de sistemas matemáticos elaboradíssimos, conhecedores da astronomia e da medicina.

Sua dominação se deu basicamente porque a pólvora não era conhecida por eles.

Hoje, o Brasil é um dos maiores países negros do mundo, tendo sua maior concentração na região nordeste.

3ª série – Holandeses

“A importância dos holandeses para o nordeste brasileiro”.

Após o domínio da Espanha, em Portugal, a Holanda, em busca de açúcar, resolveu enviar suas expedições para invadirem o Nordeste do Brasil.

O Conde Maurício de Nassau, foi uma figura de destaque durante o período da presença holandesa no Brasil, sendo um período de muitos incrementos na vida cultural, econômica e urbanística do Recife. Construiu a cidade Mauricéia, tendo como referência, Amsterdã, capital holandesa, fazendo saneamento básico, aterros de mangue, construindo pontes, zoológico e calçando ruas.

Recife foi uma das primeiras cidades planejadas do país.

4ª série – Portugueses

“A importância dos portugueses para o nordeste brasileiro”.

O Brasil nasceu no Nordeste. Em 1500, as caravelas portuguesas ancoraram no litoral da Bahia. Começou, então, a mistura das raças e a aventura da formação da população brasileira.

O passado deixou marcas. Nos tempos da colonização do Brasil pelos europeus, a sociedade se dividia, basicamente, em “senhores de engenho” e “escravos negros”.

As histórias são muitas, as paisagens também.

Os portugueses ajudaram a reescrever a história do Nordeste brasileiro.

- **SISTEMA DE AVALIAÇÃO:**

Trabalhamos durante o ano letivo com seis períodos de avaliação, sendo que, as notas do terceiro e do sexto períodos são obrigatórias. Entre a nota do primeiro e a nota do segundo período, o sistema acadêmico informatizado eliminará a menor. Entre a nota do quarto e do quinto período, o sistema acadêmico informatizado eliminará a menor.

No decorrer de cada período serão aplicados testes e outros instrumentos de avaliação, contemplando os conteúdos selecionados pelos professores.

O reensino e a reavaliação são realizados no decorrer de cada período.

III- REUNIÕES

- **Semanais:**

São realizadas reuniões semanais com a equipe de Coordenação e a Direção, objetivando a discussão das dificuldades e/ou orientações pedagógicas e administrativas, além do planejamento de eventos, calendário e planejamento.

- **Quinzenais:**

São realizadas reuniões quinzenais, geralmente nas sextas-feiras, da coordenação com o corpo docente das 1^{as} às 4^{as} séries. Nestes dias os alunos são liberados às 11h15min / 17h15min, e são discutidos assuntos como: planejamento, eventos, dificuldades do dia-a-dia, etc. Realizamos ainda algumas dinâmicas e/ou momentos de estudo.

- **Mensais:**

São realizadas no primeiro sábado de cada mês com a Direção, as Coordenações Pedagógicas e o corpo docente, para a realização do planejamento dos períodos e estudos/reciclagem.

IV- ENCONTROS QUINZENAIS COM AS PROFESSORAS

Os atendimentos ocorrem quinzenalmente nas aulas de Educação Física e são de fundamental importância. Esses momentos são destinados para discussão, avaliação e ajustes no planejamento. São atendidas as professoras em dupla, de acordo com as séries: 1^{as} A/B / 1^a C; 2^{as} A/B / 2^{as} C/D; 3^{as} A/B / 3^{as} C/D; 4^{as} A/B / 4^{as} C/D;

Atualmente, as professoras são multidisciplinares nas 1^{as} e 2^{as} séries e por disciplinas nas 3^{as} e 4^{as} séries, obedecendo a seguinte divisão: 1 professora lecionando Língua Portuguesa e História, 1 professora lecionando Matemática, Geografia e Ciências.

No ano letivo de 2004, iniciamos o trabalho com Língua Inglesa nas turmas das 1^{as} às 4^{as} séries. Já é possível perceber o avanço dos alunos na aprendizagem de um novo idioma nas séries iniciais, favorecendo a melhor pronúncia e a compreensão dos conteúdos básicos da Língua Inglesa.

V- PLANTÃO PEDAGÓGICO

Ao final de cada período acontece a realização de entrega dos boletins para o acompanhamento dos alunos. As turmas são liberadas mais cedo e as professoras ficam disponíveis para conversar com os pais e/ou responsáveis pelos alunos, além de alertar para as dificuldades e necessidades de cada um. Neste dia são entregues também os testes referentes ao período.

Percebemos a importância deste momento para o melhor acompanhamento dos pais e da escola, com um “olhar” diferenciado para cada família.

VI- ATENDIMENTO AOS PAIS

Os atendimentos aos pais ocorrem no horário das aulas de Educação Física, quando se faz necessária a presença dos professores, e em outros horários quando exige apenas a presença da coordenação. Geralmente procuramos agendar esse atendimento, pois evita a espera e facilita a nossa organização diante de outras atividades. Nestes encontros, discutimos as dificuldades ocorridas na aprendizagem escolar e/ou questões disciplinares.

VII- ATENDIMENTO AOS ALUNOS

Esses atendimentos ocorrem sempre que necessários, sem depender de agendamento. Podem acontecer por questões disciplinares e/ou pedagógicas, ou ainda para promover a discussão de situações cotidianas, oriundas de suas solicitações, reunião com os representantes de turmas, etc.

O trabalho preventivo e a conscientização dos alunos é de fundamental importância na questão de regras e de limites no cotidiano do indivíduo.

VIII- EVENTOS PEDAGÓGICOS

- Lançamento do Projeto “SOU NORDESTINO, SIM SENHOR!

01/04/05 – Apresentação de um “repente” e uma peça, com participação das professoras da Educação Infantil e do Ensino Fundamental I. Pudemos conhecer um pouco das tradições e belezas da Região Nordeste.

- Páscoa

23/03/05 – Culto festivo no Salão Nobre com apresentação de músicas cantadas pelos nossos alunos.

- Dia das Mães

07/05/05 – Apresentação musical dos alunos da Educação Infantil e Ensino Fundamental I, na quadra coberta e dinâmica realizada com as mães pelo Coordenador de Eventos.

- Encontro Agnes-Famílias/2005

10/05/2005 – Alunos novatos do Ensino Fundamental I.

01/06/2005 – Alunos da 1ª e 2ª séries.
 02/06/2005 – Alunos da 3ª e 4ª séries.
 08/11/2005 – Alunos da 4ª série B.
 11/11/2005 – Alunos da 3ª série B.
 17/11/2005 – Alunos das 1ªs às 4ªs séries

IX- ATIVIDADES PEDAGÓGICAS (EXTRACLASSE)

A cada semestre, para contemplar o projeto que está sendo vivenciado, planejamos atividades extraclasse que estabeleçam relações entre os conteúdos trabalhados em sala de aula e com o cotidiano dos alunos, buscando trabalhar as questões atuais e desenvolver atitudes de respeito, justiça social e fraternidade.

Tivemos ainda a conclusão dos alunos das 4ªs séries do Ensino Fundamental, no Raio de Sol Recepções, com efetiva participação dos pais e alunos. A presença dos oradores representando cada turma e o lançamento dos livros de recordação dos alunos, foram alguns dos momentos marcantes deste evento.

Contamos com a participação da Direção Geral na abertura do evento, a Coordenação Pedagógica, de Eventos e as professoras.

Esperamos que, nos anos seguintes, possamos continuar na elaboração deste evento, ainda com maior empenho.

TURMA	LOCAL	DATA
1ªs A/B	Visita às cidades de Recife e Olinda	17/05/05
2ªs A/B	Visita às cidades de Recife e Olinda	17/05/05
2ªs C/D	Visita às cidades de Recife e Olinda	20/05/05
3ªs A/B	Visita às cidades de Recife e Olinda	19/05/05
4ªs A/B	Visita às cidades de Recife e Olinda	19/05/05
1ª C	Visita às cidades de Recife e Olinda	20/05/05
2ªs C/D	Visita às cidades de Recife e Olinda	20/05/05
3ªs C/D	Visita às cidades de Recife e Olinda	20/05/05
4ªs C/D	Visita às cidades de Recife e Olinda	20/05/05
1ª C e 3ªs C/D	Visita ao Museu do Estado	12/05/05
3ªs A/B	Visita ao Museu do Estado	13/05/05
1ªs às 4ªs A/B/C/D	Mirabilândia	01/09/05
3ªs e 4ªs A/B/C/D	Excursão à Caruaru	07/10/05
1ªs às 4ªs C/D	Dia das Crianças (Raio de Sol)	10/10/05
1ªs às 4ªs A/B	Dia das Crianças (Raio de Sol)	11/10/05
3ªs e 4ªs A/B/C/D	Bienal do Livro (Centro de Convenções)	11/10/05
1ªs e 2ªs A/B	Visita ao Museu do Homem do Nordeste	19/10/05
1ªs às 4ªs A/B/C/D	Ballet do Theatro Municipal do Rio de Janeiro (Ana Botafogo)	25/10/05
1ªs e 2ªs C/D	Visita ao Museu do Homem do Nordeste	04/11/05
4ªs A/B/C/D	Conclusão do Ensino Fundamental I	02/12/05
1ªs às 4ªs A/B/C/D	Cantata de Natal e lançamento dos Livros de Recordação	22/12/05

X- INFORMÁTICA EDUCACIONAL

No ano letivo de 2004, foi iniciada a parceria da SAPIENS para o trabalho de Informática, onde foram adquiridos novos computadores e as aulas passaram a ser direcionadas a todos os alunos, e não mais com a divisão das turmas. No entanto, passamos a ter uma monitora da SAPIENS auxiliando o trabalho no laboratório junto à professora.

No turno da manhã, a professora de Informática é da SAPIENS, e no turno da tarde a professora é do Agnes. Todo o planejamento das aulas passou a ser orientado pela referida empresa, inserindo novos programas e recursos nas máquinas, incrementando o trabalho na área tecnológica.

XI- QUESTÕES DISCIPLINARES

Procuramos fazer um trabalho preventivo nesta área através da orientação e aconselhamento através da coordenação, professoras de Bíblia e a equipe de disciplinadoras. Aproveitamos os momentos oportunos para conversar e auxiliar os alunos nas suas dificuldades. Quando necessário, chamamos os pais ou comunicamos o fato através da agenda escolar.

Os casos mais sérios são encaminhados à Coordenação de Disciplina.

Este trabalho de aconselhamento vem repercutindo de maneira positiva, buscando nos aproximar da vida dos alunos e conhecê-los melhor.

XII- CONCLUSÃO

Concluimos o ano buscando vencer os desafios surgidos e contribuindo para a melhoria do trabalho desenvolvido no Colégio Agnes, nos 101 anos de existência.

Buscamos ainda vincular os conteúdos didáticos ao cotidiano dos alunos, discutindo e refletindo os temas atuais, e cultivando valores e atitudes essenciais para a formação de uma sociedade mais justa, honesta e solidária.

Ao final de um ano letivo, esperamos ter contribuído para a consolidação de valores e atitudes essenciais para o ser humano, além de fazer o diferencial para o sucesso escolar de cada um dos alunos.

Este trabalho só é possível graças a Deus, e ao envolvimento de toda a equipe de professores, das disciplinadoras, da manutenção, dos colegas de outras coordenações e da Direção que, contribuem para o engrandecimento do nosso trabalho.

Agradecemos a Deus, primeiramente, por todas as bênçãos derramadas em cada um de nós.

Ficamos à disposição para quaisquer esclarecimentos necessários.

Recife, janeiro de 2006.

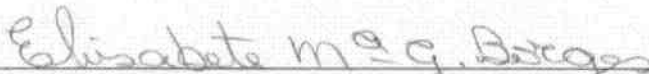
ELISABETE MARIA GONÇALVES BORGES
Coordenadora Pedagógica do Ensino Fundamental I



COLÉGIO PRESBITERIANO AGNES ERSKINE

Relatório Anual

**Coordenação do Ensino Fundamental II
(5^a à 8^a série)**

2005

SUMÁRIO

INTRODUÇÃO

01. PLANEJAMENTO PEDAGÓGICO

1.1. Congressos

1.2. Semana Pedagógica

1.3. Projetos

1.4. Sistema de Avaliação

1.5. Progressão Parcial

1.6. Reuniões Quinzenais

1.7. Programa de Capacitação Continuada

1.8. Encontro Semanal com o Professor (Aula Branca)

1.9. Plantão Pedagógico

1.10. Encontro Agnes Família

1.11. Excursões e Atividades Extra-Classe

1.12. Exposições Internas

02. ATENDIMENTO A PAIS E ALUNOS

03. QUESTÕES DISCIPLINARES

CONCLUSÃO

ANEXOS

INTRODUÇÃO

A Coordenação Pedagógica, no exercício de suas funções, relata à Direção Geral, os fatos e eventos pedagógicos realizados no ano de 2005.

Com fundamentação nos parâmetros curriculares, o Ensino Fundamental II instrumentaliza suas aulas com situações práticas (excursões pedagógicas, teatro, música (aulas de ed. Artística), laboratórios.

O professor, como parceiro e mediador na aquisição e construção do conhecimento, possibilita ao educando a descoberta de suas habilidades, respeitando a sua autonomia intelectual e social.

Educar aos pés de Cristo é a nossa principal meta. É privilégio de poucos, exercitar uma função tão nobre: educar.

“Escola e professores devem ser centralizadas no aluno e prepará-lo com êxito para seus anos adultos, através do entendimento e honrando a dinâmica da aprendizagem. Para o estudante, o ensino deve ser um tempo de curiosidade, exploração e indagação.” Jaqueline Brooks

É função do Coordenador Pedagógico planejar as diversas etapas do ano letivo, desde a elaboração do horário semanal de aulas de cada turma, até a checagem nas cadernetas, material didático dos alunos e resultado do desempenho de cada turma, se o que foi planejado, está sendo realizado. Trabalhar muito próximo ao professor, fazendo intervenções, quando necessário, buscando estratégias adequadas para o sucesso da aprendizagem.

O Coordenador deve trabalhar motivado e ser um motivador nato. O professor motivado trabalha melhor, produz mais e com isso todos ganham, especialmente o aluno, para quem devem convergir todos os esforços.

“... o que ensina, esmere-se no fazê-lo.” (Romanos 12:7b)

01. PLANEJAMENTO PEDAGÓGICO

1.1. Congressos

Nossos professores, em uma proposta de capacitação para o aperfeiçoamento da prática pedagógica, participaram do VI Congresso de Educadores Cristãos, no mês de janeiro, do Congresso Internacional de Educação, em abril, e da Semana de Capacitação Pedagógica promovida pelas Secretarias Estadual e Municipal de Educação no mês de fevereiro. No II Semestre, no mês de agosto, a coordenação participou do VI Encontro Nacional de Escolas Presbiterianas, patrocinado pela ANEP. No mês de outubro, coordenadores e professores participaram do II Congresso Regional de Escolas Cristãs.

1.2. Semana Pedagógica

Na última semana do mês de janeiro, após o Congresso de Educadores Cristãos, o corpo docente reuniu-se na Escola e, junto à Coordenação Pedagógica, elaborou suas propostas para o ano em curso. Foram formados grupos por área de estudo e, após troca de experiências e sugestões, foi planejado o primeiro semestre de 2005. O planejamento tem por objetivo a formação integral do aluno, portanto, além dos conteúdos conceituais e factuais, devem ser trabalhados os procedimentos e as atitudes.

1.3. Projetos

Foram elaborados vários projetos didáticos, considerando a proposta do “Sou Nordeste, Sim Senhor”. Segue um quadro explicativo sobre esses projetos.

QUADRO GERAL DOS PROJETOS DIDÁTICOS INDIVIDUAIS NÍVEL: ENSINO FUNDAMENTAL II (5ª À 8ª SÉRIE)			
DISCIPLINA	PROFESSOR	SÉRIE	TEMA
Química/Biologia	Cacilda	8ª A/B	Fitoterápicos Anti-helmínticos na População do Recife
Geografia	Hadmam	6ª C/D	Riquezas Geo-Econômicas do Velho Chico
Geografia	Adriano	8ª A/B	Nas Trilhas do São Francisco
Matemática	Israel Jr e Israel Veríssimo	8ª A/B/C	Vida, Ainda Secas?
Língua Portuguesa	Helena e Kátia	8ª A/B/C	Vida, Ainda Secas?
Língua Portuguesa	Rosângela	6ª A/B	A Cultura Nordestina Retrata na Culinária, Artesanato e Literatura de Cordel
História	Nilma	7ª A/B	O Nordeste e suas Manifestações Culturais
Língua Inglesa	Betânia	7ª C/D	A Influência da Língua Inglesa no Cardápio Nordestino
Matemática	Rubens	7ª C/D	Antônio Coselheiro e a Guerra de Canudos
Ciências	Teresa	5ª A/B/C	Os Dinossauros no Nordeste
Língua Portuguesa	Conceição	5ª A/B/C	Os Dinossauros no Nordeste
Língua Inglesa	Flávia	7ª A/B	

1.4. Sistema de Avaliação

Nosso ano letivo é dividido em seis períodos. A avaliação do desempenho do aluno, nas várias áreas de conhecimento, é feita, durante o processo de ensino-aprendizagem, através de pesquisas individuais, trabalhos em grupo, exercícios feitos em classe, relatórios de excursões, testes escritos e outros instrumentos que se façam necessários para medir a real competência do educando. “Competência é a capacidade do sujeito mobilizar recursos cognitivos visando abordar uma situação complexa.” (Philippe Perrenoud)

Ao final de cada período, o aluno recebe uma nota, que é o somatório de todas as atividades realizadas naquele período. No primeiro semestre, temos três períodos, portanto, três notas. Entre o 1º e o 2º períodos, valerá a nota mais alta. A nota do 3º período é válida, já que os conteúdos são cumulativos. A Coordenação, junto ao professor, avalia o desempenho da classe, ao final de cada período e, se necessário, alguns conteúdos estruturadores são revisados e reavaliados no período seguinte.

No segundo semestre temos o 4º, o 5º e o 6º períodos. Entre o 4º e o 5º período valerá a nota mais alta. A nota do 6º período é obrigatória.

Ao final do ano, o aluno que não atingir a média anual 7,0, em cada componente curricular, deverá se submeter a um teste de recuperação final.

1.5. Progressão Parcial

A Progressão Parcial, implantada na Escola desde o ano de 2001, conforme Lei Federal 9394/96 – Diretrizes e Bases da Educação Nacional, possibilitou ao aluno com dificuldade em alguma área do conhecimento, mas, competente nas outras áreas, progredir para a série seguinte, tendo que assistir aulas da(s) disciplina(s) em que não conseguiu aprovação, em turno contrário ao que está matriculado na série regular. Como o número de alunos é pequeno nessas turmas (turmas de Progressão Parcial), as dificuldades desses alunos, que geralmente têm algum déficit de atenção, são ultrapassadas. O professor, como mediador desse processo, é capaz, mais rapidamente, de detectar, interagir e redirecionar os caminhos que possibilitam a aprendizagem. Em 2005, das 34 progressões parciais que tivemos, apenas duas não conseguiram êxito.

1.6. Reuniões Quinzenais (Coordenações e Direção)

Às quartas-feiras, quinzenalmente, temos reunião com a nossa Diretora. Nesses encontros, são dadas as diretrizes dos diversos assuntos abordados, planejam-se os detalhes dos eventos realizados na Escola, somos estimulados e orientados a crescer como profissionais, compartilhamos experiências e problemas vivenciados nos nossos cursos, somos cobrados e responsabilizados sobre nossas atividades enquanto coordenadores.

1.7. Programa de Capacitação Continuada

As capacitações acontecem aos sábados. Este ano, foram realizadas capacitações com os seguintes temas: Protocolo de Registro de Aprendizagem por Níveis de Qualidade (Professora Edinar Baía). Projeto Político-Pedagógico e Planejamento

Estratégico (Professora Edinar Baía), Os Processos de Memória e a aprendizagem dos Alunos (Professora Daniela Sobral), Resgate dos Aspectos Metodológicos dos Projetos Didáticos (Professor Márcio Gomes), Cliente Encantado, Cliente Feliz (Rev. Eduardo Magalhães).

1.8. Encontro Semanal com o Professor (aula branca)

Na carga horária semanal do professor, há uma aula em que ele está disponível para a Coordenação e para atendimento a pais, quando necessário.

Esses momentos são muito importantes e relevantes, contribuindo para uma melhor qualidade no desempenho docente e discente.

Nas aulas brancas, são tratados vários assuntos, tais como: problemas de aprendizagem e disciplinares em determinadas turmas, observação do registro no diário de classe, observação dos cronogramas, programação de excursões pedagógicas, programação de exposições internas e externas, discutir atitudes do professor enquanto educador, atendimento a pais que agendaram um encontro com o professor, encontrar soluções, junto ao professor, que facilitem seu bom desempenho e minimizem suas dificuldades didáticas.

1.9. Plantão Pedagógico

Ao final de cada período, a Coordenação convida os pais para receberem os resultados do desempenho de seus filhos naquele período. As aulas são paralisadas, às 10h30min, e os pais se dirigem às salas de aula, onde recebem, das mãos do professor, o boletim com esses resultados. Na oportunidade, os pais aproveitam para conhecerem os professores de seus filhos e se inteirarem do seu dia-a-dia em sala de aula. Procuram também a Coordenação Pedagógica e a Orientação Educacional para serem orientados sobre como tratar filhos adolescentes em relação aos estudos, visando um melhor desempenho escolar.

Este ano, no mês de maio, tivemos reunião de pais nos dias 23, 24 e 25. Foram tratados vários assuntos pedagógicos e administrativos. A reunião contou com a presença, além dos pais, da Diretora Geral, Coordenador de Eventos, Coordenadora Pedagógica, Orientadora Educacional e Capelão.

1.10. Encontro Agnes Família

Em 2005, nos meses de maio e outubro, foram realizadas reuniões de pais com a equipe pedagógica da Escola. Na ocasião, foram discutidos assuntos de relevante importância para a educação e relação entre pais e filhos e enfatizou-se a necessidade da constante e permanente parceria, que deve haver, entre escola e família.

As reuniões foram realizadas por série, assim, os assuntos foram comuns a todos, já que eram pais com filhos na mesma série. A troca de informações entre pais e pais e pais e equipe pedagógica, sobre os conflitos existentes em cada fase da adolescência, esclareceu e aliviou os que pensavam ser os únicos com filhos rebeldes.

Nas próximas reuniões, por sugestão dos pais, haverá a presença dos professores nos encontros.

1.11. Excursões e Atividades Extra-Classe

Excursões Pedagógicas:

O objetivo das nossas excursões (aula de campo) é proporcionar ao aluno, além dos conteúdos conceituais e procedimentais, o saber conviver e o saber ser. É uma oportunidade riquíssima para, professores e coordenação, observarem o adolescente e suas atitudes em relação a si mesmo, ao outro e ao grupo. Para o aluno, o entrosamento com o grupo e com os professores e coordenadores, num ambiente fora da sala de aula convencional, é estimulador e agradável. A avaliação dos conteúdos atitudinais é mais rica nesses momentos.

Excursões programadas e realizadas:

5ª série → Excursão a João Pessoa – “Conhecendo o Planetário e a Pedra do Ingá”. Visita às inscrições rupestres da Pedra do Ingá, no estudo da pré-história.

6ª e 7ª série → Excursão a Alagoas (Maceió e Penedo) – Projeto “Sou Nordestino, Sim Senhor!”, nas trilhas do Velho Chico.

Estudo sobre a transposição do rio São Francisco. Os alunos conheceram e navegaram no estuário do rio São Francisco, em Penedo, Alagoas.

Eventos:

No mês de abril, aconteceu a abertura, para os alunos, do projeto temático da Escola para o ano de 2005, intitulado “Sou Nordestino, Sim Senhor!”. O Coordenador de Eventos, Ítalo Soares, fez a apresentação com um grupo de músicos regionais. O professor Márcio Gomes falou, para os alunos, da importância de estudar a cultura nordestina.

Mirabilândia Park

No dia 1º de setembro, no Mirabilândia Park, foi feito o encerramento das festividades do centésimo primeiro ano de aniversário do Colégio. Foi uma tarde de muita festa e de muitas surpresas. O Talento Agnes, realizado no parque, revelou alunos cantores e instrumentistas, além de compositores.

I Campeonato Pernambucano de Robótica Educacional Lego Zoom

Nos dias 01 e 02 de outubro, no Shopping Tacaruna, realizou-se o I Campeonato de Robótica Educacional em Pernambuco, que reuniu alunos de escolas particulares do Recife, Olinda, Paulista e Garanhuns.

Participamos com duas equipes de alunos de 6ªs e 7ªs séries. Eles tinham que montar e programar os seus próprios robôs para superar desafios durante o campeonato. A nossa equipe de 7ª série foi a campeã geral do evento. Ficamos bastante orgulhosos pelo desempenho e pela competência demonstrada pelos nossos alunos.

V Bienal Internacional do Livro

No dia 11 de outubro, nossos alunos visitaram a Bienal Internacional do Livro, no Centro de Convenções de Pernambuco. Na ocasião, visitaram os vários standes das editoras, podendo escolher e comprar os livros de seus autores prediletos. Visitando uma feira de livros, o aluno é estimulado a valorizar o livro como importante ferramenta em seu desenvolvimento escolar e social.

Cerimônia de Conclusão das 8^{as} séries

No dia 14 de dezembro, tivemos um momento especial para os concluintes do Ensino Fundamental II. Num local muito agradável os alunos das 8^{as} séries com suas famílias, professores e equipe pedagógica, festejaram a conclusão do curso e agradeceram ao Senhor por mais uma etapa vencida.

Expoagnes

Projetos apresentados ao público na feira de conhecimentos

STAND	PROJETOS	SÉRIE	PROF./ORIENTADOR
01	DINOSSAUROS: A INCRÍVEL EXPEDIÇÃO	5ª A	Ceça
02	A POESIA NORDESTINA	5ª B	Ceça
03	O ECOTURISMO NA REGIÃO NORDESTE	5ª A	Adriano
04	O TEATRO NO CORAÇÃO DO POVO NORDESTINO	5ª A	Deyse
05	O ANALFABETISMO	5ª C	Ceça
06	MÚSICA NORDESTINA	5ª C	Ceça
07	A CULINÁRIA NORDESTINA	5ª B	Ceça
08	QUILOMBO DOS PALMARES	5ª A	Nilma
09	A LEUCEMIA EM PERNAMBUCO	5ª B	Tereza
10	A HISTÓRIA DO CACAU NA BAHIA	5ª B	Nilma
11	A DANÇA NORDESTINA	5ª C	Ceça
12	ROMERO BRITO DE RECIFE PARA O MUNDO	5ª C	Deyse
13	BELEZAS NORDESTINAS	6ª B	Teresa
14	O BRANCO, O NEGRO E O ÍNDIO NA FORMAÇÃO DA SOCIEDADE NORDESTINA	6ª D	Ceça
15	O TURISMO HISTÓRICO NA ÁREA METROPOLITANA DO RECIFE	6ªD	Ceci
16	TUBERCULOSE NO NORDESTE	6ª A	Teresa
17	OS ESTADOS NORDESTINO	6ª B	Adriano
18	CARUARU, RETRATO DE UMA CIDADE NORDESTINA	6ªs A/B	Adriano
19	LUIZ GONZAGA	6ª C	Ceça
20	A CULTURA INDÍGENA	6ª C	Hadman
21	SOLUÇÕES PARA O NORDESTE	6ª B	Adriano
22	A CULTURA GERAL DO RIO GRANDE DO NORTE	6ª A	Rosângela
23	LAMPIÃO: HERÓI OU BANDIDO?	6ª A	Nilma
24	AS ARTES DO MEU NORDESTE	6ª B	Rosângela
25	ESPORTES RADICAIS NO NORDESTE	6ª D	Ceça
26	CONHECENDO O SÃO FRANCISCO	6ª A	Adriano
27	CULTURA NORDESTINA	6ª A	Rosângela
28	PONTOS TURÍSTICOS DE PERNAMBUCO	7ªs C/D	Ceci
29	CÂNCER DE MAMA	7ª B	Teresa
30	A VIDA NO SERTÃO	7ª A	Nilma
31	TABAGISMO NO NORDESTE	7ª A	Teresa

STAND	PROJETOS	SÉRIE	PROF./ORIENTADOR
32	LITERATURA DE CORDEL	7ª D	Kátia
33	FUTEBOL NO NORDESTE	7ª A	Nilma
34	PÓLO MÉDICO EM PERNAMBUCO	7ª C	Hadman
35	LITORAL PERNAMBUCANO	7ª A	Teresa
36	A LINGUAGEM CINEMATOGRAFICA	7ª D	Kátia
37	PRAIAS DO NORDESTE	8ª C	Hadman
38	ENERGIA EÓLICA	8ª B	Paulo
39	O BALANÇO DE EXPORTAÇÃO DO VALE DO SÃO FRANCISCO	7ª B	Helena
40	DOAÇÃO DE SANGUE	8ª A	Cacilda
41	O SERTÃO NORDESTINO	8ª C	Hadman
42	FERNANDO DE NORONHA, UM PARAÍSO NORDESTINO	7ªs A/B	Flávia
43	O DESENVOLVIMENTO ECONÔMICO E OS IMPACTOS AMBIENTAIS NA REGIÃO DE SUAPE	8ªs A/B	Clodovêu
44	TURISMO NA BAHIA	8ª C	Ceci
45	ADOLESCÊNCIA: UMA FASE ESPECIAL	8ª B	Helena
46	NORDESTE, MOSTRA TUA CARA	8ª A	Helena
47	ARIANO SUASSUNA: VIDA E OBRA	8ª C	Kátia
48	A INFLUÊNCIA DA CULTURA ESTRANGEIRA NA CULTURA NORDESTINA	8ª A	Helena
49	A LITERATURA	8ª C	Kátia
50	RECIFE DAS PONTES E CASARÕES	8ª B	Nilma
51	BRENNAND	8ª C	Ceci
52	OS NORDESTES	8ª A	Nilma

Olimpiades:

Com o tema “A Contribuição das Histórias Universais para Formação de Valores das Novas Gerações”, foram abertos os jogos internos do Colégio. Os alunos apresentando diversas coreografias, enfatizaram a importância dos valores cristãos para a formação do caráter do homem. Na semana seguinte, aconteceram os jogos interclasses, com competições nas diversas modalidades esportivas.

1.12. Exposições Internas

I SEMESTRE		
Série	Título	Componente Curricular
5ª	O Sistema Solar	Geografia
5ª	Painel Fotográfico Pedra do Ingá	História
6ª	O Cinema Mazaropi/Charles Chaplin	Língua Portuguesa
6ª	Brasil: o país quer paz	Língua Portuguesa
7ª	Revolução Francesa (Exposição de jornais da época elaborados pelos alunos)	História

7ª	Tan Gran	Desenho Geométrico
8ª	Mostra Literária (Manuel Antônio de Almeida, José de Alencar)	Literatura
8ª	A Semana de Arte Moderna	Educação Artística / História
8ª	A Cultura Grega A Cultura Chinesa A Cultura Indígena A Cultura Alemã	Geografia
8ª	A Ciência e a Tecnologia do Consumo	Ciência (Química e Biologia)
8ª	O Meio Ambiente	Biologia
II SEMESTRE		
6ªs e 7ªs	Nas trilhas do Velho Chico	Geografia
7ªs	Mostra Literária (Pedro Bandeira)	Língua Portuguesa
6ªs	Hidrelétricas	Geografia
6ª	As Manifestações Culturais Nordestinas	Língua Portuguesa
8ªs	A Utopia Hippie	Língua Portuguesa
8ªs	Versos que encontramos pelas ruas do Recife	Língua Portuguesa

02. ATENDIMENTO A PAIS E ALUNOS

A Coordenação Pedagógica, como representante direta da Direção no curso, faz atendimento a pais, não apenas no Plantão Pedagógico, mas em qualquer momento que se faça necessário. Pais são sempre bem-vindos à Coordenação, quer seja para perguntar, sugerir, reclamar, agradecer ou conversar e ouvir sobre seus filhos. A prática pedagógica mostra que a família na Escola, como ponto de apoio, é fundamental para a resolução, mais rápida, de problemas do adolescente.

A Coordenação também faz atendimento a alunos nas suas necessidades e reivindicações. São problemas com os professores, que precisam da intervenção da Coordenadora. Às vezes, as aulas brancas são parcialmente utilizadas para uma mediação entre o educador e o educando, na busca de uma solução justa, que valorize uma atitude correta do professor ou corrija alguma distorção causada por ele.

03. QUESTÕES DISCIPLINARES

A equipe pedagógica e o corpo docente traçaram metas e estratégias para prevenção de problemas. A coordenação pedagógica redigiu um texto com regras do bem conviver, que foi distribuído com os alunos em nome da equipe. O texto segue em anexo.

CONCLUSÃO

Agradecemos ao Senhor pela conclusão de mais um ano letivo. Foram muitas aulas, muitos eventos, muitas atividades. O Senhor Deus tem abençoado essa Escola e, nós, nos sentimos privilegiados, por termos sido escolhidos pelo Senhor, para fazer parte dessa equipe que acredita em uma Escola, com ensino de qualidade, que respeita, acima de tudo, os princípios cristãos.

Que o ano de 2006 seja mais abençoado, rico em atividades pedagógicas e culturais. Que o Senhor, nosso Deus, por sua graça e misericórdia, esteja nos aperfeiçoando para a boa obra.

*"Porque o Senhor é bom, a sua misericórdia dura para sempre,
e, de geração em geração, a sua fidelidade."
Salmo 100:15.*

Recife, janeiro de 2006.



WILMA MARIA COSTA PEREIRA

Coordenadora Pedagógica do Ensino Fundamental II



COLÉGIO PRESBITERIANO AGNES ERSKINE

Relatório Anual

Coordenação do Ensino Médio

2005

SUMÁRIO

I- INTRODUÇÃO

II- PLANEJAMENTO PEDAGÓGICO

- a) *Congresso e Semana Pedagógica*
- b) *Capacitações com Professores*
- c) *Reuniões Quinzenais: Coordenação x Direção*
- d) *Encontro Semanal: Professor x Coordenação*
- e) *Sistema de Avaliação*
- f) *Progressão Parcial 2005*
- g) *Progressão Parcial 2006*
- h) *Aulas Específicas*
- i) *3º Ano*
- j) *Resultado do Vestibular*
- l) *Plantão Pedagógico e Reunião de Pais*
- m) *Enem*
- n) *Projetos*
 - *FEBRACE – USP – SP*
 - *Projeto: “Sou Nordestino, Sim Senhor!”*
 - *Alencar: Um nordestino, criador de mitos na cultura brasileira*
 - *Aprendendo História no Cinema*
 - *Prêmio Viagem Nestlé pela Literatura*
 - *Teatro: Peça São Bernardo*
 - *Projeto Cinematográfico: Essência do Modernismo*
 - *Projeto Educação Fiscal*
 - *Palestras Médicas*

III- EVENTOS

- *Olimpiades*
- *Mirabilandia*
- *Bienal do Livro*
- *Expoagnes*
- *Conclusão do 3º ano*
- *Contos de Esperança – Teatro Guararapes*

IV- CONCLUSÃO

V- FONTES BIBLIOGRÁFICAS

“Não se compreende todo o caminho num grande e único passo: novas estradas se abrem quando se persiste no caminhar.”

Autor desconhecido.

I- INTRODUÇÃO

A conquista de uma vaga no Ensino Superior não acontece por acaso, é por isso que, no Colégio Agnes, qualidade e experiência fazem a diferença. O Ensino Médio faz o aprofundamento necessário dos conteúdos assimilados no Ensino Fundamental, desenvolvendo simultaneamente a formação global e a ética do cidadão. Nossa postura pedagógica, para o Ensino Médio, leva em conta os desafios da vida para o educando, entre eles o vestibular, o ingresso em uma Universidade, sem esquecer a futura relação de sua inserção no mercado de trabalho.

É por acreditar no Ensino Médio como sendo partícipe na formação integral do educando, não apenas para que ele ingresse na Universidade, mas também para ter êxito nela e ser excelente profissional, que o Colégio Agnes procura manter uma equipe de educadores comprometidos, atualizados e capacitados, a fim de o aluno sentir-se apto para o exercício da profissão escolhida, formando-se um verdadeiro cidadão, cômico de seus direitos e deveres.

II- PLANEJAMENTO PEDAGÓGICO

a) Congresso e Semana Pedagógica

No período de 20 a 22 de janeiro de 2005, participamos do VI Congresso de Educadores Cristãos, com a presença da equipe em diversos minicursos e palestras. Dando segmento à necessidade da formação contínua dos professores, tivemos capacitações com a SAPIENS, “Os Processos de Memória e a Aprendizagem dos Alunos”, com a professora Daniela Sobral. A apresentação do projeto “Sou Nordestino, Sim Senhor!” com o objetivo de despertar, no alunado, o orgulho de ser nordestino, mediante o conhecimento da importância da nossa linguagem, cultura, e de nossas personagens vivas e mortas, e a palestra proferida pelo professor Eduardo Magalhães “Cliente Encantado, Cliente Feliz”. Participamos ainda do IV Congresso Internacional de Educação, no período de 22 a 24 de abril e do Congresso da AESI, realizado no Colégio Agnes no mês de outubro, e Encontro das Escolas Presbiterianas no mês de agosto.

b) Reuniões Mensais com Professores

Tem o objetivo de habituar os professores à prática da reflexão acerca de suas ações, exercitando a dúvida, o questionamento e a busca de novas possibilidades, deixando de lado o professor-copista e dando lugar ao professor-investigador, que revê seus planejamentos e os ajusta, sempre que for necessário. Contamos com a presença da professora Edinar Baía, que participa do planejamento das ações educacionais, junto com os professores, favorecendo o processo de formação continuada. No segundo semestre, tivemos reuniões objetivando a elaboração do planejamento estratégico, com a participação de professores e funcionários.

c) Reuniões Semanais: Coordenações x Direção

Encontros que acontecem semanalmente, onde recebemos orientações, partilhamos experiências, relatamos problemas inerentes a cada curso. São encontros dinâmicos e importantes, que geram condições para o diálogo, a troca e o construir juntos. Esse dinamismo promove um contato criativo com erros e falhas, tornando-nos participantes de uma escola comprometida com o processo e não só com o produto. Nestas reuniões, direção e coordenação têm espaço para mostrar suas habilidades e limitações, em busca da construção de uma prática pedagógica cada vez mais dirigida ao sucesso do trabalho.

d) Encontro Semanal: Professor x Coordenação

Os professores têm, em sua carga horária semanal, uma “aula branca”, a ser utilizada, junto à coordenação, para orientação e acompanhamento dos planejamentos, projetos e relatórios da vivência com os alunos. Nestes encontros enfocamos a importância da criatividade e autonomia no modo de pensar, que dê espaço, nas salas de aula e fora delas, à liberdade de expressão, levando o aluno ao encontro com o conhecimento, valorizando as diferenças, compreendendo que aprender não é transformar-se num modelo e sim, poder exercer sua individualidade e cidadania.

“Muitos são os encontros que ocorrem na escola, sendo que o mais importante é o do aluno com o conhecimento. No entanto, para que ele aconteça, é imperativo que existam outros encontros. Entre eles, o encontro do coordenador com o professor.” (Furlanetto, 2000, pág. 95.)

e) Sistema de Avaliação

Trabalhamos com seis períodos letivos, cada semestre com três períodos, sendo validadas quatro notas.

- As notas do terceiro e do sexto período são obrigatórias.
- Entre as notas do primeiro e do segundo períodos, o sistema acadêmico informatizado eliminará a menor.
- Entre as notas do quarto e do quinto períodos, o sistema acadêmico informatizado eliminará a menor.

Testes e outros instrumentos de avaliação poderão ser utilizados, dentro de cada período. O reensino e a reavaliação serão realizados no decorrer de cada período.

A nota para aprovação por média é 7,0 (sete), por componente curricular.

Caso o aluno não atinja a média 7,0 (sete), terá direito à recuperação anual, em qualquer número de componentes curriculares.

Será aprovado, após recuperação anual, o aluno que obtiver a média mínima de 5,0 (cinco) em cada componente curricular.

Essas informações constam na agenda do aluno, e são reforçadas na sala de aula, repassadas aos pais nas reuniões, e nos plantões pedagógicos.

f) Progressão Parcial

Número de alunos que fizeram Progressão Parcial:

Série	Língua Portuguesa	Língua Estrangeira	Matemática	Física	Química	Biologia
1º ano	01	02	15	09	---	01
2º ano	---	01	03	06	06	---

Todos os alunos foram aprovados na progressão parcial em 2005.

g) Número de alunos que estão em Progressão Parcial para 2006

Série	Língua Portuguesa	Língua Inglesa	História	Matemática	Física	Química	Biologia
1º ano	---	01	04	12	05	06	02
2º ano	---	---	01	08	08	08	03

As informações citadas acima podem sofrer alterações por pedidos de revisão de provas.

h) Aulas Específicas

Oferecemos aos alunos do 3º ano, ex-alunos e alunos externos, aulas específicas à tarde, de segunda à quinta-feira, segundo quadro de horário abaixo:

segunda-feira	terça-feira	quarta-feira	quinta-feira
Física	História do Brasil	Matemática	Biologia
Física	História do Brasil	Matemática	Biologia
Química	Língua Portuguesa	História do Brasil	Geografia
Química	Língua Portuguesa	História do Brasil	Geografia
Matemática			

Implantamos também aulas específicas para os 1º e 2º anos, objetivando intensificar e aprofundar o conhecimento, contribuindo para que o aluno obtenha sucesso no vestibular.

Para o 1º ano, oferecemos as disciplinas de Português, Matemática e Física, e no 2º ano, além destas relacionadas, acrescentamos Química e Biologia, segundo horário descrito abaixo:

ALUNOS DA MANHÃ				
Disciplinas	Professores	Turmas	Dia da Semana	Horário
Língua Portuguesa	Celeste Azevedo	1º ano A/B	segunda-feira	15h às 16h40
Física	Alberto França	1º ano A/B	quinta-feira	14h às 15h40
Matemática	Romero Santos	1º ano A/B	quinta-feira	16h às 17h40
Língua Portuguesa	Kátia França	2º ano A/B	terça-feira	16h15 às 17h55
Matemática	Romero Santos	2º ano A/B	quinta-feira	14h às 15h40
Física	Alberto França	2º ano A/B	quinta-feira	16h às 17h40
Química	Erick Michel	2º ano A/B	sexta-feira	16h às 17h40
Biologia	Manoel Sátiro	2º ano A/B	sexta-feira	16h às 17h40

ALUNOS DA TARDE				
Disciplinas	Professores	Turmas	Dia da Semana	Horário
Biologia	Manoel Sátiro	2º ano C	segunda-feira	9h15 às 10h45
Matemática	Romero Santos	1º D e 2º C	segunda-feira	11h05 às 12h45
Física	Alberto França	1º D e 2º C	quinta-feira	8h às 9h40
Língua Portuguesa	Kátia França	1º D e 2º C	quinta-feira	10h às 11h40
Química	Erick Michel	2º ano C	sexta-feira	10h às 11h30

i) 3º Ano

Para realizarmos a avaliação do 3º ano, utilizamos 6 (seis) simulados anuais, com o mesmo sistema de pontuação dos 1º e 2º anos. Cada simulado segue um modelo específico, das nossas 3 maiores universidades:

- 1º período – modelo UNICAP
- 2º período – modelo COVEST 1ª fase
- 3º período – modelo COVEST 2ª fase
- 4º período – modelo UPE
- 5º período – modelo COVEST 2ª fase
- 6º período – modelo COVEST 1ª fase

O 3º ano permaneceu em aula no período de 01 a 14 de julho, intensificando a preparação para o vestibular.

Nosso último simulado ocorrerá dia 03/11, e a recuperação anual ocorreu no período de 23/11 a 07/12.

j) Resultado do Vestibular

UFAL 3º ano	UFPE 3º ano	UPE 3º ano	UNICAP 3º ano	OUTRAS 3º ano	UFPE 2º ano
01	06	04	08	16	02

l) Plantão Pedagógico e Reunião de Pais

Em cada período, a coordenação faz atendimento individual aos pais, para entrega dos boletins, onde é verificado o desempenho do aluno, com orientação e encaminhamento cabíveis.

O atendimento aos pais não se resume apenas aos plantões pedagógicos. Sempre que necessário, os convocamos para tratarmos de assuntos inerentes ao seu filho, com o objetivo de um contato maior entre família e escola.

A presença dos pais do Ensino Médio nas reuniões de pais e nos plantões pedagógicos é baixa, apesar de todas as convocações. Recebemos sempre a solicitação por escrito dos responsáveis, para que o boletim seja entregue ao aluno. Sugerimos, o plantão pedagógico, com a presença dos professores, com a expectativa de um aumento do número de pais.

Tivemos no 1º semestre uma reunião de pais de alunos do 1º ao 3º ano, onde falamos sobre simulados, aulas específicas à tarde, orientação vocacional, apresentação do projeto “Chapada Diamantina”, e ainda uma palestra com o Dr. Luiz Schettini sobre “Pais e Filhos: Limites e Disciplina em uma Dimensão Afetiva”.

m) Enem

O Enem oferece uma referência baseada nas competências e habilidades desenvolvidas ao longo da educação básica, para que cada cidadão participante possa realizar uma auto-avaliação com vista às suas escolhas futuras, em relação ao mercado de trabalho e à continuidade de seus estudos.

A cada ano temos um maior número de alunos envolvidos no Enem. Este ano contamos com 57 inscrições num universo de 64 alunos do 3º ano.

n) Projetos

“As mudanças significativas acontecem nas mãos de poucos ou precisam destes poucos para iniciarem.” (Leite Filho, I)

- FEBRACE

Participamos do 3º FEBRACE – Feira Brasileira de Ciências e Engenharia – em São Paulo no período de 08 a 11 de março, com o projeto “Cardiologia: Uma Vivência Melhor em Todas as Etapas da Vida”, com os alunos do 3º ano Adriano Sérgio, Evelin Christine e Daisyane Mikaela, sob a orientação do professor Dênis Andrade.

A FEBRACE é uma ação contínua, em prol de qualidade de Educação em Ciência e Tecnologia, que tem seu ponto máximo durante a exposição de projetos finalistas na forma de uma feira anual de Ciência e Engenharia, promovida pela USP (Universidade de São Paulo). Foram 201 projetos finalistas de 22 estados brasileiros.

O principal objetivo da FEBRACE é sensibilizar autoridades, dirigentes, professores e estudantes para a promoção de uma educação transformadora nas escolas, do estímulo à criação de espaços e atividades para que os potenciais se desenvolvam, sejam valorizados e se multipliquem.

O mais importante para o estudante não são os resultados, mas sim os processos (as diversas etapas de investigação, reflexão, construção, observação e registro necessários), aprender o fazer científico.

O principal papel que cabe a cada escola e ao professor, é o de estimular o registro adequado, a reflexão, a análise crítica, e o processo de descoberta (ou redescoberta), sem riscos físicos ou emocionais para os envolvidos.

Participamos de palestras importantes, como “Introdução do Projeto de Pesquisa com Metodologia Científica na Escola: Problemas e Soluções”; “Conhecimento e Juventude na Construção da Cidadania”.

- “SOU NORDESTINO, SIM SENHOR!”

Ensino Médio: 1º e 2º anos

Reunião de Planejamento

Data: 05/03/2005

Participantes: Equipe Pedagógica e Professores

- Apresentação da SAPIENS
- A proposta de trabalho com projetos
- Projeto Temático 2005: “Sou Nordestino, Sim Senhor!”
- Lançamento do Projeto em 16/04/2005.

- Tema: “Alencar: Um nordestino, criador de mitos na cultura brasileira.”
1º ano A/B/D.

Disciplina envolvida: Língua Portuguesa/Literatura Brasileira

O projeto, embasado em José de Alencar, objetiva em os alunos descobrirem a diversidade de gêneros literários abordados pelo autor, seu enfoque sobre os costumes brasileiros de então, sobre a política e, ainda, observar enfoques já prenunciadores de um Realismo que se avizinha, evidenciando a ascensão de um nordestino no contexto geral da literatura brasileira e sua importância até o presente momento.

1. Leitura dos Livros: Lucíola, O Sertanejo, Iracema, O Guarani e Guerra dos Mascates.
 2. Pesquisa em Internet
 3. Assistir à peça “Lucíola” no Teatro Barreto Júnior em 29/04/2005
 4. Relatório da peça assistida
 5. Confeção de painéis sobre a obra alencariana
 6. Representação da peça de José de Alencar: “O que é o Casamento”, com adaptação e direção da aluna Christiane Laís, 1º ano B.
- **Aprendendo História no Cinema**
 História Geral
 Professora Lana Portela
 Filme: “As Cruzadas” – Cinema Rosa e Silva
 Objetivando vivenciar o conteúdo (Igreja da Idade Média – Cruzadas) em um ambiente diferente da sala de aula, e possibilitando aos alunos uma nova abordagem da História, incluindo no processo de ensino-aprendizagem um elemento lúdico – o cinema.

 - **Prêmio Viagem Nestlé pela Literatura**
 Durante o 2º semestre do ano de 2005, alunos do 1º e do 2º ano do Ensino Médio participaram de atividades referentes ao Projeto da Nestlé na Literatura. Tais atividades constaram de oficinas, nas quais os alunos liam textos, debatiam, desenhavam, representavam e escreviam, obedecendo às regras ditadas pelo projeto enviado pela Nestlé.
 Este ano, o projeto objetivou a interação de textos, em prosa, de Machado de Assis (O Alienista) e, em verso, de Mário Quintana (Poemas Seleccionados). Durante as atividades, eram comparados os textos interligando-os com problemas sociais existentes em nosso país, porém, o objetivo maior foi um olhar diferente ao interior do homem (no caso, nosso), no sentido de uma mudança. Esta mudança no sentido de procurar o homem conhecer-se primeiro, sem estabelecer critérios de julgamento dos outros a fim de poder ter melhor convivência em um mundo tão conturbado como é o nosso.
 Salientamos que, após cada oficina, o diálogo estabelecido nos levava sempre a esse sentido de mutação e os alunos vibravam a cada trabalho realizado a ponto de quererem sua continuidade, o que não nos foi possível efetivar.
 O projeto, bem elaborado, serviu-nos ainda como um repensar de nossas atividades futuras em sala de aula, observando o quanto poderemos conseguir se nos dispusermos sempre a uma mutação.

 - **Teatro – Peça “São Bernardo”**
 Autor: Graciliano Ramos
 2º ano do Ensino Médio
 Teatro Barreto Júnior

Face ao tema do projeto do Colégio ser voltado para o Nordeste, resolvemos trabalhar, com os alunos, Graciliano Ramos, romancista alagoano que é importante em todo o contexto literário nacional, além de ser reverenciado pelo enfoque diferente dado ao regionalismo brasileiro, procurando incentivar os educandos no sentido de ler os bons escritores nordestinos que focalizam o homem e nossa região, levando-os a compreenderem os problemas não apenas sociais, mas também políticos e econômicos por que passavam (e ainda passam) o nosso habitante interiorano, e fazendo os alunos perceberem a importância de um autor que é sempre focado nos programas dos vestibulares, levando-os a se sentirem motivados para lerem os livros do célebre romancista alagoano.

- **Essência do Modernismo**
Roteiro Cinematográfico Sobre Raquel de Queiroz
Alunos do 2º ano A, no componente curricular de Língua Portuguesa, com a professora Celeste Azevedo.
A escolha do tema nos adveio do despertar de uma nova realidade da literatura brasileira, centrada no nosso Nordeste e diante da importância que encontramos na vida e na obra literária de Raquel de Queiroz, uma vez que nos traça um imenso painel dos problemas e da vida dos habitantes de nossa região, com enfoque àqueles que são penalizados por uma condição social adversa e precária, manipulados que são por uma classe social desumana e monetariamente superior, destacando a escritora e suas obras no âmbito literário nacional, a fim de que obtenhamos maiores conhecimentos sobre ela e assim possamos dar relevância ao que nos foi legado por Raquel de Queiroz.

Procuramos, evidenciar a importância da mulher nordestina no palco literário nacional, vivenciando os múltiplos aspectos da obra literária de um escritor nordestino e, sobretudo da mulher.
- **Projeto Educação Fiscal – Sefaz**
Palestras sobre Educação Fiscal com Prática de Cidadania, que envolveu todos os alunos do Ensino Médio.
- **Palestras médicas, através do Laboratório Pfizer Ltda, para alunas de 14 a 18 anos, com médicos, abordando questões voltadas à área ginecológica, com exibições de vídeos abordando temas atuais, com o médico tirando dúvidas das alunas.**

III- EVENTOS

- **Olimpiades 2005 – Abertura dos jogos internos com desfile cívico e apresentações culturais realizadas na quadra do Colégio, com a participação de vários alunos do Ensino Médio.**

- Mirabilandia – Em setembro de 2005, um evento em comemoração aos 101 anos do Colégio, com a participação da comunidade escolar, com a presença de pais, professores e alunos, ocorrido durante uma tarde/noite, com apresentação de alunos no projeto Talentoagnes.
- Bienal do Livro – O Ensino Médio esteve presente ao evento com uma representatividade de alunos, prestigiando este importante momento cultural para Pernambuco.
- Expoagnes 2005- Com a participação de 27 trabalhos, o Ensino Médio participou da Expoagnes 2005, onde conseguiu o 1º lugar geral, com o trabalho sobre “Transposição do Rio São Francisco” com alunos do 1º ano A. Trabalho já inscrito na Febrace – USP – aguardando resultado da avaliação.
- Conclusão do 3º ano – Evento realizado na Casa Rosada, com a participação dos pais, professores, funcionários e Direção. Homenagens aos alunos laureados, culto de gratidão, e uma social com os alunos. Um momento de alegria e descontração, emocionando a todos os participantes.
- Conclusão do ano letivo, com o Show “Contos de Esperança” Teatro Guararapes – 05 de dezembro de 2005.
Culminância de um ano letivo cheio de vitórias, com apresentações coreografadas pela professora Débora, e a coordenação do professor Ítalo. Um evento de sucesso, representado pelos nossos alunos.

IV- CONCLUSÃO

O Colégio Agnes traz a proposta de uma educação voltada para a formação integral do ser humano, reconhecendo o valor da ética e priorizando os valores espirituais e humanos. Busca-se o ser humano total: que conhece o que faz (com cérebro), que é capaz de adquirir e aplicar conhecimentos, que usa a inteligência para resolver os problemas, que se compromete integralmente com o que faz (com o coração), que coloca a emoção nas atividades que realiza, que adota atitudes e valores essenciais, que tem competência e habilidade para construir e que promove mudanças.

V- FONTES BIBLIOGRÁFICAS

- Parâmetros Curriculares Nacionais (PCN) – Ensino Médio
- Anais da FEBRACE (Feira Brasileira de Ciências e Engenharia)
- Manual do Enem 2005
- Agenda e Site do Colégio Agnes

Recife, janeiro de 2006.



MARIA DAS GRAÇAS GOMES TETI
Coordenadora Pedagógica do Ensino Médio



COLÉGIO PRESBITERIANO AGNES ERSKINE

Relatório Final

Financeiro

2005

EMPRESA:
 ATIVIDADE ECONÔMICA:
 C.N.P.J.:

COLÉGIO PRESBITERIANO AGNES ERSKINE
 ENTIDADE DE ENSINO
 10.877.504/0001-48



Balço Patrimonial do Exercício Social de:
 2005

VALORES EXPRESSOS EM REAIS

31.12.2005

ATIVO:	4.137.554,23	%
CIRCULANTE	325.082,62	7,88
Disponibilidade:	19.126,39	0,46
Caixa	343,67	0,01
Caixa Cantina	228,81	0,01
Bancos e Movimento	3.289,86	0,08
Aplicação Financeira	15.264,05	0,37
Créditos Mercantis	305.402,13	7,38
Contas a Receber	0,00	0,00
Valores a Recuperar	0,00	0,00
Empréstimos a Funcionários	0,00	0,00
Mackenzi	0,00	0,00
Adiantamentos a Funcionários	9.973,76	0,24
Impostos a Recuperar	0,00	0,00
Outras contas	0,00	0,00
Devedores Diversos	295.428,37	7,14
Estoques:	554,10	0,01
Cantina	554,10	0,01
ATIVO REAL - LONGO PRAZO	11.346,53	0,27
Empréstimo a Pessoas Ligadas	0,00	0,00
Cauções Diversas	0,00	0,00
VRG - Leasing	0,00	0,00
Outros Créditos	11.346,53	0,27
ATIVO PERMANENTE:	3.801.125,08	91,87
INVESTIMENTOS	0,00	0,00
Incentivos Fiscais	0,00	0,00
Ações de Outras Empresas	0,00	0,00
Outros Investimentos	0,00	0,00
IMOBILIZADO	3.792.305,61	91,66
Imóveis	2.209.961,12	53,41
Carteiras Escolares	19.367,35	0,47
Veículos	72.200,28	1,74
Móveis e Utensílios	465.195,60	11,24
Maquinas & Equipamentos	110.615,62	2,67
Computadores & Acessórios	33.958,00	0,82
Instalações	11.313,30	0,27
Biblioteca	18.568,82	0,45
Piscina	78.812,21	1,90
Benfeitoria	168.379,71	4,07
Poço	7.313,71	0,18
Pavimentação	7.072,80	0,17
Obras em Andam.	1.492.734,62	36,08
(-) Depreciações Acumuladas	(903.186,53)	(21,83)
DIFERIDO	8.818,47	0,21
Resultados Pendentes	8.818,47	0,21
(-) Amortizações Acumuladas	0,00	0,00
TOTAL DO ATIVO:	4.137.554,23	100,00

EMPRESA:
 ATIVIDADE ECONÔMICA:
 C.N.P.J.:

COLÉGIO PRESBITERIANO AGNES ERSKINE
 ENTIDADE DE ENSINO
 10.877.504/0001-48



Balanco Patrimonial do Exercício Social de:
 2005
 VALORES EXPRESSOS EM REAIS

31.12.2005

PASSIVO:	4.137.554,23	%
CIRCULANTE:	1.033.495,87	24,98
Emprést. e Financiamentos	116.568,93	2,82
Emp.Finac.p/Capital de Giro	116.568,93	2,82
Empréstimo Ativo Imobilizado	0,00	0,00
FORNECEDORES	112.504,09	2,72
Fornecedores	112.504,09	2,72
OBRIGAÇÕES FISCAIS	54.015,10	1,31
Impostos e Taxas	1.349,39	0,03
I.S.S. a Recolher	744,60	0,02
IR s/ Salário	39.928,76	0,97
P.I.S./Cofins/CSLL	11.492,35	0,28
Outros Impostos	500,00	0,01
OBRIGAÇÕES SOC. E TRAB.	750.407,75	18,14
Obrigações e Salários a Pagar	31.567,70	0,76
I.N.S.S. e F.G.T.S. a Recolher	718.461,90	17,36
Contribuição Sindical	220,76	0,01
Pensão Alimentícia	157,39	0,00
P.I.S. a Recolher	0,00	0,00
Cofins a Recolher	0,00	0,00
CREDORES DIVERSOS	0,00	0,00
OUTRAS CONTAS	0,00	0,00
PROVISÃO CONTRIB. SOCIAL	0,00	0,00
PROVISÃO PARA I. RENDA	0,00	0,00
PROVISÕES ESTRATÉGICAS	0,00	0,00
PASSIVO EXG.LONGO PRAZO	190.555,95	4,61
Créditos de Pessoas Ligadas	0,00	0,00
Créditos de Sócios Cotistas	0,00	0,00
Créditos Empresas Ligadas	0,00	0,00
Emprést. e Financiamentos	190.555,95	3,39
Empréstimos Bancarios	140.424,90	3,39
Impostos Parcelados	50.131,05	1,21
Outros Créditos	0,00	0,00
Outros Créditos	0,00	0,00
RESUL. EXERC. FUTUROS	135.286,40	3,27
Receitas Antecipadas	135.286,40	3,27
PATRIMÔNIO LÍQUIDO:	2.778.216,01	67,15
Capital Social	2.306.992,18	55,76
Reserva de Capital	0,00	0,00
Resultado de Exercícios Anteriores	425.562,04	10,29
Resultado dos Trim/2005	-13.753,03	-0,33
Resultado do Exercício	59.414,82	1,44
TOTAL DO PASSIVO	4.137.554,23	100,00

EMPRESA:
ATIVIDADE ECONÔMICA:
C.N.P.J.:

COLÉGIO PRESBITERIANO AGNES ERSKINE
ENTIDADE DE ENSINO
10.877.504/0001-48



Demonstração das Contas de Resultado do Exercício:
2005
VALORES EXPRESSOS EM REAIS

	31.12.2005	%
RECEITA BRUTA:	3.810.300,43	100,00
Receita Escolar	3.629.916,68	95,27
Venda Lanches	88.627,00	2,33
Receita Dep.Esportivo	33.992,75	0,89
Rendas Eventuais	57.764,00	1,52
RECEITA LIQUIDA:	3.810.300,43	100,00
(-) Custos Operacionais:	2.106.687,19	55,29
Custos Operacionais	2.106.687,19	100,00
LUCRO BRUTO:	1.703.613,24	44,71
(-) Despesas Operacionais:	1.422.850,46	37,34
Despesas Administrativas	1.312.456,85	92,24
Despesas Dep.Esportivo	11.557,65	0,81
Despesas Manutenção	23.481,72	1,65
Despesas Dep.Vida Cristã	0,00	0,00
Despesas c/ Cantina	75.354,24	5,30
Resultados Financeiros:	235.100,99	6,17
Despesas Financeiras	235.109,34	13,80
Receitas Financeiras	8,35	0,00
Variações Monetárias Ativas	0,00	0,00
Variações Monetárias Passivas	0,00	0,00
RESULTADO OPERACIONAL	45.661,79	1,20
RESULT. N. OPERACIONAL	13.753,03	0,36
Receitas Não Operacionais	13.753,03	0,36
Despesas Não Operacionais	0,00	0,00
RESULTADO CORR. MONET.	0,00	0,00
Correção Monetária Credora	0,00	0,00
Correção Monetária Devedora	0,00	0,00
RESUL. ANT. CONT. SOCIAL	59.414,82	1,56
(-)Provisão Contribuição Social	0,00	0,00
RESUL. ANT. IMP. DE RENDA	59.414,82	1,56
(-)Provisão Para I.Renda	0,00	0,00
LUCRO LIQ. DO EXERCÍCIO	59.414,82	1,56

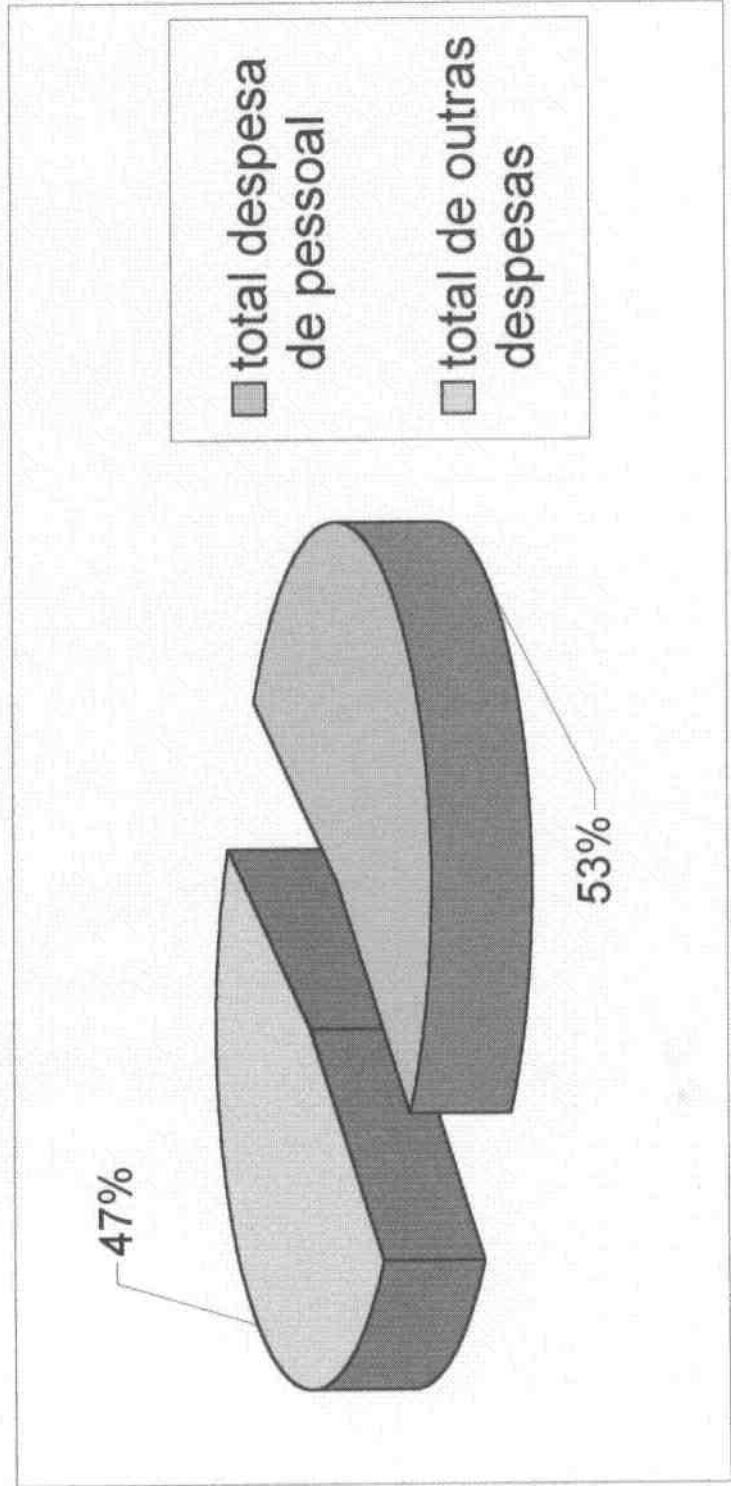
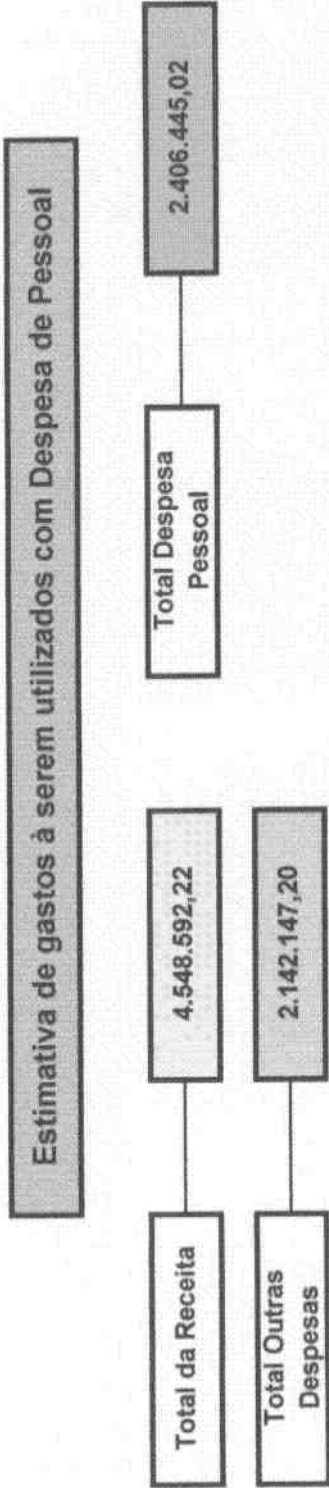

DEMONSTRATIVO DOS INVESTIMENTOS COM A REFORMA DO EDIFÍCIO DA EDUCAÇÃO INFANTIL-AGNES

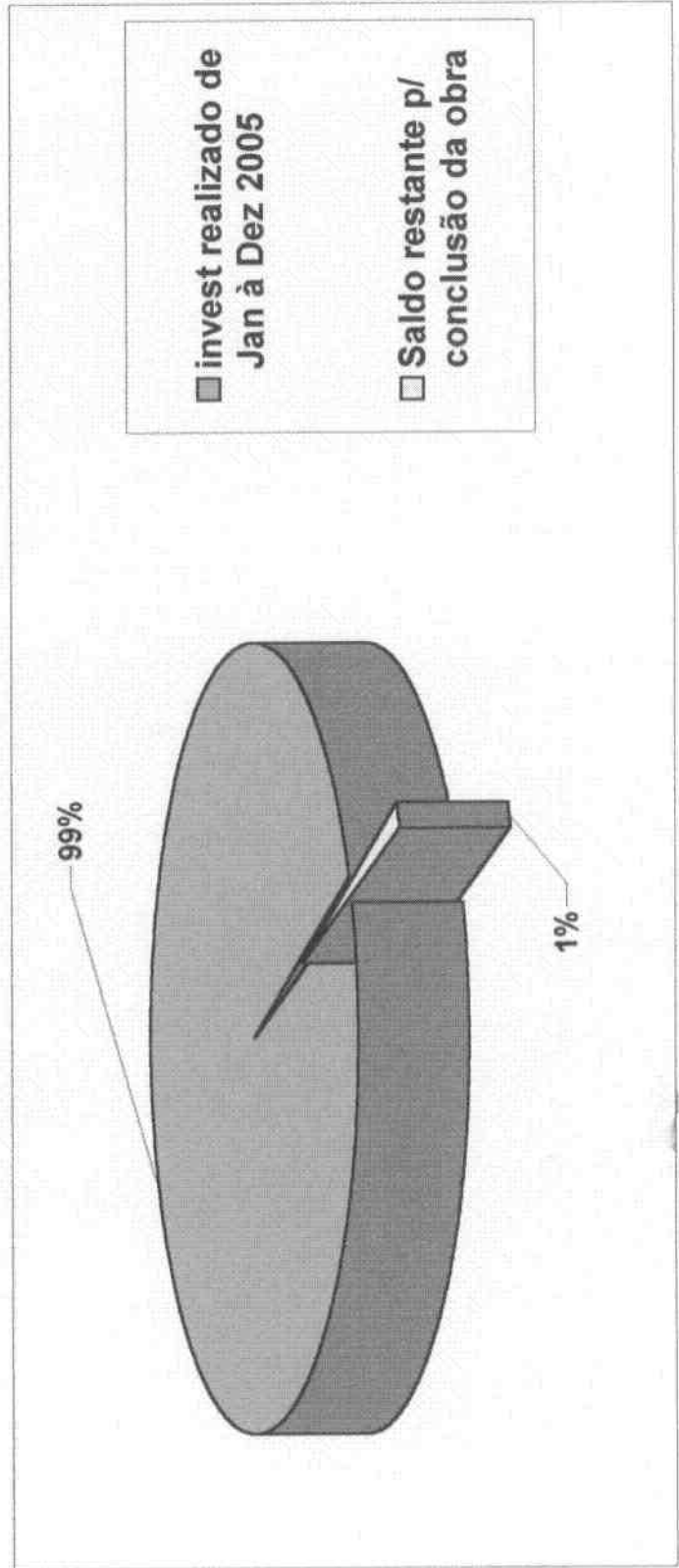
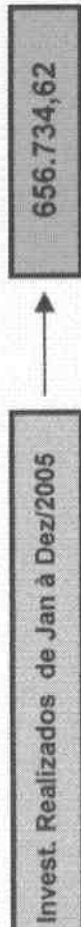

	JANEIRO	FEBREIRO	MARÇO	ABRIL	MAIO	JUNHO	JULHO	AGOSTO	SETEMBRO	OUTUBRO	NOVEMBRO	DEZEMBRO	TOTAL
Material Didático	3.600,00	0,00	0,00	0,00	0,00	0,00	3.600,00	0,00	0,00	3.600,00	0,00	0,00	14.400,00
Material de Laboratório	0,00	0,00	0,00	0,00	0,00	0,00	0,00	0,00	0,00	0,00	0,00	0,00	0,00
13º Mês de Salário	0,00	0,00	0,00	0,00	0,00	0,00	0,00	0,00	0,00	0,00	6.740,00	6.740,00	13.480,00
Férias	446,83	0,00	0,00	0,00	0,00	53.766,24	0,00	0,00	0,00	0,00	0,00	0,00	54.213,07
Provisão p/Férias	8.609,39	8.609,39	8.609,39	8.609,39	8.609,39	0,00	0,00	0,00	0,00	0,00	0,00	0,00	43.046,95
Provisão 13º Salário	3.394,33	2.852,31	2.852,31	2.852,31	2.852,31	2.852,31	2.852,31	2.852,31	2.852,31	2.852,31	2.852,31	2.852,31	34.769,74
TOTAL DESP ESC INDIRETA	38.784,84	29.507,47	29.591,87	48.391,60	45.910,90	99.577,14	16.837,90	43.773,94	45.910,90	49.510,90	50.704,98	58.128,02	556.830,47
TOTAL s/provisão	50.798,56	40.969,17	41.153,57	59.853,30	57.372,60	102.529,45	19.690,21	46.628,25	48.763,21	52.363,21	53.557,29	60.980,33	634.647,16
TOTAL c/provisão													
DESPESAS ADM.													
Salário Bruto de Administração	15.185,85	13.800,00	13.800,00	15.130,00	15.130,00	15.130,00	0,00	15.130,00	15.130,00	15.130,00	15.130,00	15.130,00	163.825,85
Descontos em Folha	3.635,89	5.737,56	5.215,00	5.215,00	5.215,00	5.215,00	0,00	5.215,00	5.215,00	5.215,00	5.215,00	5.215,00	56.308,45
Salário Líquido	13.552,39	8.062,44	8.585,00	9.915,00	9.915,00	9.915,00	0,00	9.915,00	9.915,00	9.915,00	9.915,00	9.915,00	109.519,83
Previdência Social	3.887,25	4.118,00	3.558,31	3.479,90	3.479,90	3.479,90	0,00	3.479,90	3.479,90	3.479,90	3.479,90	3.479,90	44.311,66
Fundo de Garantia	1.412,52	1.484,41	1.445,00	1.286,05	1.286,05	1.286,05	0,00	1.286,05	1.286,05	1.286,05	1.286,05	1.286,05	14.630,33
PIS	178,71	138,00	138,00	151,30	151,30	151,30	183,60	151,30	151,30	151,30	151,30	151,30	1.848,71
Férias	0,00	0,00	0,00	0,00	0,00	24.315,33	0,00	0,00	0,00	0,00	0,00	0,00	24.315,33
13º Mês de Salário	0,00	0,00	0,00	0,00	0,00	0,00	0,00	0,00	0,00	0,00	0,00	0,00	15.130,00
Exames Médicos Trabalho	200,00	120,00	0,00	0,00	0,00	0,00	0,00	0,00	0,00	0,00	0,00	0,00	1.820,00
FIALHO	100,00	100,00	100,00	100,00	100,00	100,00	100,00	100,00	100,00	100,00	100,00	100,00	1.200,00
HONORARIOS COBRANÇA	3.500,00	1.926,20	900,00	800,00	620,00	450,00	350,00	280,00	280,00	280,00	280,00	280,00	10.866,20
HARDSERVICE	1.000,00	1.000,00	1.000,00	1.000,00	1.000,00	1.000,00	1.000,00	1.000,00	1.000,00	1.000,00	1.000,00	1.000,00	12.000,00
MENTEL	80,00	320,00	110,00	80,00	80,00	80,00	80,00	80,00	80,00	80,00	80,00	80,00	1.230,00
MCM	199,16	199,16	199,16	119,16	119,16	119,16	119,16	119,16	119,16	119,16	119,16	119,16	1.669,92
HOTLINK	29,00	29,00	29,00	29,00	29,00	29,00	29,00	29,00	29,00	29,00	29,00	29,00	348,00
SETTA	750,00	750,00	750,00	750,00	750,00	750,00	750,00	750,00	750,00	750,00	750,00	750,00	9.000,00
MG ADVOCACIA	1.300,00	1.300,00	1.300,00	1.300,00	1.300,00	1.300,00	1.300,00	1.300,00	1.300,00	1.300,00	1.300,00	1.300,00	15.600,00
FRIOSERVICE	850,00	850,00	850,00	850,00	850,00	850,00	850,00	850,00	850,00	850,00	850,00	850,00	10.200,00
INSIGHT	2.000,00	2.000,00	2.000,00	2.000,00	2.000,00	2.000,00	2.000,00	2.000,00	2.000,00	2.000,00	2.000,00	2.000,00	26.000,00
SAPIENS	4.076,99	4.076,99	4.076,99	4.076,99	4.076,99	3.940,00	3.940,00	3.940,00	3.940,00	3.940,00	3.940,00	3.940,00	47.964,95
ATENÇÃO VIGILANCIA	21.540,00	21.540,00	21.540,00	21.540,00	21.540,00	21.540,00	21.540,00	21.540,00	21.540,00	21.540,00	21.540,00	21.540,00	258.480,00
Previdência Social (autônomo)	5.597,64	2.000,00	1.500,00	1.500,00	1.500,00	1.500,00	1.500,00	1.500,00	1.500,00	1.500,00	1.500,00	1.500,00	22.597,64
Multa FGTS s/rescisões	30.000,00	26.000,00	0,00	0,00	0,00	0,00	8.000,00	8.000,00	0,00	0,00	0,00	0,00	77.000,00
Alimentos	600,00	600,00	600,00	600,00	600,00	600,00	600,00	600,00	600,00	600,00	600,00	600,00	7.200,00
Água	5.200,00	5.200,00	5.019,23	5.400,00	5.400,00	5.400,00	5.400,00	4.000,00	5.400,00	5.400,00	5.400,00	5.400,00	62.619,23
Energia Elétrica	19.000,00	12.000,00	19.000,00	19.000,00	19.000,00	19.000,00	19.000,00	19.000,00	19.000,00	19.000,00	19.000,00	19.000,00	221.000,00
Linhas Telefônicas	1.100,00	1.100,00	1.100,00	1.100,00	1.100,00	1.100,00	1.100,00	1.100,00	1.100,00	1.100,00	1.100,00	1.100,00	13.200,00
INTERNET	1.559,22	1.559,22	1.559,22	1.559,22	1.559,22	1.559,22	1.559,22	1.559,22	1.559,22	1.559,22	1.559,22	1.559,22	18.710,64
ELLUS	630,00	630,00	630,00	630,00	630,00	630,00	630,00	630,00	630,00	630,00	630,00	630,00	7.560,00
IPTU	920,00	920,00	920,00	920,00	920,00	920,00	920,00	920,00	920,00	920,00	920,00	920,00	9.200,00
CIM	0,00	0,00	160,00	0,00	0,00	0,00	0,00	160,00	0,00	0,00	0,00	0,00	320,00
ICMS - simples PE	197,00	197,00	197,00	197,00	197,00	197,00	197,00	197,00	197,00	197,00	197,00	197,00	2.364,00
Material de Reprografia	1.300,00	1.300,00	1.300,00	1.300,00	1.300,00	1.300,00	1.300,00	1.300,00	1.300,00	1.300,00	1.300,00	1.300,00	15.600,00
Material de Escritório	0,00	600,00	0,00	0,00	0,00	0,00	0,00	600,00	0,00	0,00	0,00	0,00	1.200,00
Portes e Telegramas	450,00	50,00	50,00	50,00	50,00	50,00	60,00	60,00	60,00	60,00	60,00	60,00	1.060,00
Revistas e Jornais	122,39	307,39	150,00	267,00	150,00	0,00	150,00	0,00	150,00	150,00	0,00	150,00	1.446,76
Seguros	0,00	0,00	0,00	0,00	0,00	0,00	2.000,00	0,00	3.500,00	0,00	2.000,00	0,00	7.500,00

PLANOS EXECUTADOS EM 2005

PLANO	ETAPA	PRAZO	SITUAÇÃO
1 Redução dos índices de inadimplência e resgate dos créditos anter	Implantação do setor de cobrança	novembro de 2005	Funcionando na Tesouraria
2 Continuação do Planejamento Estratégico.	Envolvimento dos setores	01 ano	Em fase de elaboração
3 Ampliação do investimento no Ensino Médio.	Execução do Programa Agnes de Apoio ao Fera.	março a dezembro de 20	Realizado
4 Aproximação do Agnes com as comunidades presbiterianas.	Encontros com líderes e visitas às Igrejas.	abril a dezembro de 200	Iniciado
5 Apresentação do Regimento Substitutivo e das Diretrizes Pedagógicas.	Capacitação do corpo docente, técnico-pedagógico e administrativo para a execução.	maio de 2005	Parcialmente realizado
6 Otimização dos Recursos Humanos.	Execução.	julho de 2005	Em execução
7 Implementação de um novo sistema de matrículas.	Análise / Discussão.	agosto de 2005	Realizado
8 Melhoria do sistema informatizado de gestão.	Negociações e execução.	setembro de 2005	Temporariamente suspenso
9 Construção da Guarita - Rua Amélia.	Negociar doação junto ao Instituto Presbiteriano Mackenzie.	setembro de 2005	Depende do Mackenzie
10 Elaboração do Projeto Pedagógico.	Envolvimento do corpo docente, técnico-pedagógico e administrativo.	setembro de 2005	Em fase de elaboração
11 Reorganização dos espaços de estacionamento.	Execução da obra	novembro de 2005	Parcialmente realizado
12 Conclusão das obras do Edifício Margareth Douglas.	Parte externa e 1º andar.	dezembro de 2005	99% concluído
13 Montagem do Plano Diretor.	Início das ações.	dezembro de 2005	Parcialmente realizado
14 Readequação dos acessos aos espaços internos do Colégio.	Projeto Arquitetônico.	dezembro de 2005	Projeto em andamento
15 Treinamento dos funcionários sobre qualidade no atendimento ao	Todos os níveis administrativos.	dezembro de 2005	Executadas 2 etapas
16 Inventário e tombamento de bens móveis.	Contratação de empresa especializada.	dezembro de 2005	Adiado para dez/2006 dependendo de verba

PLANOS A SEREM EXECUTADOS EM 2006

PLANO		ETAPA	PRAZO
ÁREA ADMINISTRATIVA			
1	Construção dos brinquedos do parque do Ens. Fund. I	Fase de execução / conclusão	Imediato
2	Troca do portão de acesso ao parque do Ens. Fund. I	Executado	Imediato
3	Calçamento dos 3.100m ² do estacionamento lateral da Av. Rui Barbosa	Executado	janeiro de 2006
4	Calçamento dos 911m ² da área central do Colégio	Executado	janeiro de 2006
5	Calçamento dos 245m ² do estacionamento próximo à entrada da Secretaria.	Executado	janeiro de 2006
6	Construção de sala de aula aberta	Executado	fevereiro de 2006
7	Elaboração de projeto arquitetônico para reforma do centro administrativo	Em fase de execução	abril de 2006
8	Elaboração de projeto arquitetônico para reforma da quadra poliesportiva	Em fase de execução	abril de 2006
9	Construção da guarita Rua Amélia	Negociar doação junto ao Instituto Presbiteriano Mackenzie	setembro de 2006
10	Inventário e tombamento de bens móveis.	Contratação de empresa especializada.	dezembro de 2006
ÁREA FINANCEIRA			
11	Pagamento de acordo celebrado com o Armazém Coral	Já foram pagas 07 parcelas	dezembro de 2006
12	Encerramento de empréstimo junto ao Unibanco	Conforme quadro demonstrativo de empréstimos	dezembro de 2006
13	Liquidação dos protestos existentes nos cartórios de 1º e 2º ofício	Conseguimos reduzir de 95 títulos protestados até março para 02, atualmente.	junho de 2006
14	Evitar a tomada de novos valores por empréstimos.	Utilização do rateio do Mackenzie como fundo de caixa	Imediato
15	Concretizar acordos que já estão sendo negociados com o INSS e o FGTS	Apresentação de documentos e assinaturas de parcelamentos	junho de 2006
16	Valorizar o pagamento das contas em dia para evitar multas e juros	As contas de 2006 encontram-se em dia	Imediato

ÁREA PEDAGÓGICA			
17	Utilização do livro didático POSITIVO na Educação Infantil	Implantação	Imediato
18	Projeto de Educação Tecnológica Lego Zoom	Implantação	01 ano
19	Continuação do Planejamento Estratégico	Redação/apresentação do documento	março a junho de 2006
20	Elaboração do Projeto Pedagógico	Redação/apresentação do documento	março a junho de 2006
21	Projeto de disciplinas curriculares específicas / preparação vestibulares	Execução / avaliação	fevereiro a dezembro de 2006
22	Projeto de avaliação da aprendizagem por níveis de qualidade	Redação do documento	março a maio de 2006
23	Plano capacitação do corpo docente, técnico-pedagógico e administrativo	Elaboração do programa	março de 2006
24		Implantação do programa	abril a dezembro de 2006
25	Implantação do Regimento Substitutivo	Capacitação do corpo docente, técnico-pedagógico e administrativo para a execução	março a setembro de 2006
26	Parceria com escolas de Educação Infantil e Ensino Fundamental	Visitas às escolas	maio a outubro de 2006
27	Aproximação com as comunidades presbiterianas	Encontros com líderes e visitas às igrejas	abril a dezembro de 2006

Recife, 15 de fevereiro de 2006

Edinar Andrade Baia
Edinar Andrade Baia
 Diretora Geral.

Rev. Eduardo Magalhães Lira Souto Maior
Rev. Eduardo Magalhães Lira Souto Maior
 Vice-Diretor.